

ISSN: 2616-8162

Вестник Донецкого национального университета



НАУЧНЫЙ
ЖУРНАЛ
*Основан
в 1997 году*

Серия Д
**Филология
и психология**

3/2021

Редакционная коллегия журнала «Вестник Донецкого национального университета»

Серия Д: Филология и психология»

Ответственный редактор – д-р филол. наук, проф. **В.И. Теркулов**

Заместитель ответственного редактора – д-р филол. наук, проф. **О.Л. Бессонова**

Ответственный секретарь – канд. психол. наук, доц. **С.А. Вильдгрубе**

Члены редколлегии: д-р наук по соц. ком., проф. **И.М. Артамонова**, д-р филол. наук, проф. **Ш.Р. Басыров**, канд. психол. наук, доц. **Т.А. Вилюзжанина**, канд. психол. наук, доц. **А.В. Гордеева**, д-р психол. наук, проф. **С.Т. Джанерьян** (Южный федеральный университет, Российская Федерация), канд. психол. наук, доц. **Т.Б. Ильина**, канд. психол. наук, доц. **А.А. Кацера** (Тульский государственный университет им. Л.Н. Толстого), д-р филол. наук, проф. **В.Д. Калиушенко**, д-р филол. наук, проф. **А.А. Кораблёв**, д-р филол. наук, проф. **О.А. Кравченко**, д-р филол. наук, проф. **С.Е. Кремзикова**, д-р психол. наук, проф. **В.А. Лабунская** (Южный федеральный университет, Российская Федерация), канд. филол. наук, доц. **М.Н. Панчехина**, д-р филол. наук, проф. **А.В. Петров** (Институт филологии Таврической академии Крымского федерального университета им. В.И. Вернадского, Симферополь, Российская Федерация), канд. психол. наук, доц. **С.В. Руденко**, д-р психол. наук, проф. **А.В. Сидоренков** (Южный федеральный университет, Российская Федерация), д-р филол. наук, проф. **Л.В. Соснина**, канд. психол. наук, доц. **Н.В. Устинова**, д-р филол. наук, проф. **В.В. Федоров**, д-р филол. наук, проф. **Е.В. Филатова**, д-р филол. наук, проф. **Л.Н. Ягупова**, канд. психол. наук, доц. **М.И. Яновский**, канд. психол. наук, доц. **И.А. Ярмыш**.

**Editorial Board of journal “Bulletin of Donetsk National University
Series D: Philology and Psychology”**

Editor-in-Chief – Doctor of Philology, Prof. **V.I. Terkulov**

Deputy Editor-in-chief – Doctor of Philology, Prof. **O.L. Byessonova**

Executive Secretary – Candidate of Psychology, Associate Prof. **S.A. Vildgrube**

Members of the Editorial Board: Doctor of Social Communications, Prof. **I.M. Artamonova**, Doctor of Philology, Prof. **Sh.R. Basyrov**, Candidate of Psychology, Associate Prof. **T.A. Vilyuzhanina**, Doctor of Psychology, Prof. **S.T. Dzhanyan** (Southern Federal University, Rostov-on-Don, Russian Federation), Candidate of Psychology, Associate Prof. **A.V. Gordeeva**, Candidate of Psychology, Associate Prof. **T.B. Ilyina**, Candidate of Psychology, Associate Prof. **A.A. Katsero** (Tula State University named after L.N. Tolstoy), Doctor of Philology, Prof. **V.D. Kaliušchenko**, Doctor of Psychology, Prof. **A.V. Labunskaya** (Southern Federal University, Rostov-on-Don, Russian Federation), Doctor of Philology, Prof. **A.A. Korablyov**, Doctor of Philology, Prof. **O.A. Kravchenko**, Doctor of Philology, Prof. **S.Ye. Kremzikova**, Candidate of Philology, Associate Prof. **M.N. Panchehina**, Doctor of Philology, Prof. **A.V. Petrov** (Institute of Philology of Taurida Academy, V.I. Vernadsky Crimean Federal University, Simferopol, Russian Federation), Candidate of Psychology, Associate Prof. **S.V. Rudenko**, Doctor of Psychology, Prof. **A.V. Sidorenkov** (Southern Federal University, Rostov-on-Don, Russian Federation), Doctor of Philology, Prof. **L.V. Sosnina**, Candidate of Psychology, Associate Prof. **N.V. Ustinova**, Doctor of Philology, Prof. **V.V. Fyodorov**, Doctor of Philology, Prof. **E.V. Filatova**, Doctor of Philology, Prof. **L.N. Yagupova**, Candidate of Psychology, Associate Prof. **M.I. Yanovsky**, Candidate of Psychology, Associate Prof. **I.A. Yarmysh**.

Адрес редакции: ГОУ ВПО «Донецкий национальный университет»,
ул. Университетская, 24, 83001, г. Донецк

Тел: +38 062 302-92-33.

E-mail: terkulov@rambler.ru, s.vildgrube@mail.ru, korobova.lat@gmail.com.

URL: <http://donnu.ru/vestnikD>.

Научный журнал «Вестник Донецкого национального университета. Серия Д. Филология и психология» включён в Перечень рецензируемых научных изданий, в которых должны быть опубликованы основные научные результаты диссертаций на соискание учёной степени кандидата наук, соискание учёной степени доктора наук (Приказ МОН ДНР № 576 от 04.05.2019 г.) по следующим группам научных специальностей: 10.00.00 – филологические науки; 19.00.00 – психологические науки. Научный журнал «Вестник Донецкого национального университета. Серия Д. Филология и психология» включён в базу РИНЦ (договор 264-06/2018).

*Печатается по решению Учёного совета ГОУ ВПО «Донецкий национальный университет».
Протокол № 6 от 27.09.2021 г.*

© ГОУ ВПО «Донецкий национальный университет», 2021

Вестник Донецкого национального университета

НАУЧНЫЙ ЖУРНАЛ

ОСНОВАН В 1997 ГОДУ

Серия Д: Филология и
психология

№ 3/2021

СО Д Е Р Ж А Н И Е

Филология

- Соснина Л. В.* Языковые особенности военного конфликта в медийном дискурсе 3
- Винникова-Закутняя Т. С.* О терминологии для обозначения транспозиции частей речи как языкового явления в русском языке 9
- Гладкая Н. В.* Коммуникативно-прагматический потенциал мемов в интернет-коммуникации 16
- Зенина А. В., Ясюченко С. Э.* Семантика языковой составляющей рекламного плаката 21
- Калинина М. В.* Лексико-семантическая группа «Наименования тканей» (на материале донских говоров) 26
- Миннуллин О. Р.* Поиск ценностей в поэтическом мире А.И. Сапрыкина 32
- Панчехина М. Н.* «Уголь» как лингвокультурема в поэзии Алексея Парщикова 38
- Мохосоева М. Н.* Семантические оппозиции адъективов-вкусобозначений в английском языке (на материале романа У. М. Теккерея «Ярмарка тщеславия») 45
- Брайловская Ю. П.* Тематические группы топонимических легенд (на примере гидронимов Луганщины) 51
- Машкович И. А.* Пищевая метафора как отражение сознания жителей города Луганска 57
- Резникова А. Р.* Источники возникновения фразеологических единиц с именем собственным в английском и русском языках 64
- Чечина И. В.* Женские личные имена в англоязычной ономастической картине мира 70

Психология

- Асоев Р. В., Джура С. Г., Яновский М. И.* Возможность регистрации субъективных феноменов физическим устройством 78
- Рогозина М. Ю.* Трансформация супружеских отношений в ситуации социальной изоляции семьи 93
- Голышева Н. В.* Анализ понятия «сострадание» в отечественной психологической традиции 98
- Покотиллов Е. Г.* Сравнительный анализ содержания установки на успех в разные возрастные периоды 103
- Правила для авторов 109

Bulletin of Donetsk National University

SCIENTIFIC JOURNAL

FOUNDED IN 1997

**Series D: Philology and
Psychology**

No 3/2021

CONTENTS

Philology

<i>Sosnina L. V.</i> Language features of military conflict in media discourse	3
<i>Vinnikova-Zakutniaia T.S.</i> On terminology for designation of transposition of parts of speech as a linguistic phenomenon in the Russian language	9
<i>Gladkaya N.V.</i> Communicative and pragmatic potential of memes in Internet communication	16
<i>Zenina A.V., Yasyuchenko S.E.</i> Language semantics of advertising poster	21
<i>Kalinina M.V.</i> Lexico-semantic group "Designations of fabrics" (on the material of the Don dialects)	26
<i>Minnullin O.R.</i> Search for values in the poetic world of A.I. Saprykin	32
<i>Panchehina M.N.</i> "Coal" as a linguistic culturema in the poetry of Alexei Parshchikov	38
<i>Mokhosoeva M.N.</i> Oppositions of adjectives with taste semantics in the English language (based on the novel «Vanity Fair» by W. M. Thackeray)	45
<i>Brajlovskaya J.P.</i> Thematic groups on toponymic legends (illustrated by hydronyms of Lugansk region)	51
<i>Mashkovich I.A.</i> Food metaphor as reflection of Lugansk residents' consciousness	57
<i>Reznikova A.R.</i> Sources of the phraseological units with proper names in English and Russian	64
<i>Chechina I.V.</i> Female personal names in the English onomastic world picture	70

Psychology

<i>Asoev R.V., Dzura S.G., Yanovsky M.I.</i> Possibility to register subjective phenomena with a physical device	78
<i>Rogozina M.Y.</i> Transformation of marriage relations in the situation of the family's social isolation	93
<i>Golysheva N.V.</i> Notion of «compassion» in Russian psychological tradition	98
<i>Pokotilov E.G.</i> Content of the mindset for success at different age periods: comparative analysis	103
Guidelines for authors	109

ФИЛОЛОГИЯ

УДК 811.161.1

ЯЗЫКОВЫЕ ОСОБЕННОСТИ ВОЕННОГО КОНФЛИКТА В МЕДИЙНОМ ДИСКУРСЕ

© 2021 Л.В. Соснина

ГОУ ВПО «Донецкий национальный технический университет»

В статье рассматриваются языковые особенности военного конфликта на Украине. Цель исследования – изучение процесса воздействия на общественное мнение в СМИ. Проводится семантический анализ процессов эвфемизации и деэвфемизации на основе материала, встречающегося в медийном дискурсе. Анализ данных позволил сделать вывод о том, что политические эвфемизмы камуфлируют или маскируют смысл фактов действительности. Дисфемизация заметно расширяет свои границы в современном медиадискурсе за счет неологизмов, окказионального словообразования и грамматических трансформаций. Контаминация выступает как часть неологизации лексического состава языка, отмечено слияние двух и более слов при междусловном наложении.

Ключевые слова: эвфемизация, дисфемизмы, контаминация, медийный дискурс, манипулятивное воздействие, конфликт.

Введение. Среди общественно-политических событий последнего десятилетия вооруженный конфликт в Донбассе занимает особое место. Во-первых, давно доказано, что социальные потрясения и межэтнические конфликты способствуют небывалому росту языковых новообразований. Во-вторых, особенности языковой ситуации весьма любопытны для ученых-лингвистов, проживающих на упомянутой территории.

Материал нашего исследования представляет собой авторскую картотеку новых языковых фактов, извлеченных методом сплошной выборки из публикаций российских и украинских СМИ, а также с привлечением данных Национального корпуса русского языка. Считаю вполне справедливым мнение О.С. Иссерс о том, что «формирование общественного сознания осуществляется преимущественно с помощью языковых средств, что обусловлено спецификой доминирующих каналов коммуникации в современном обществе» [3, с. 80]. В качестве индикаторов социальных изменений можно рассматривать некоторые лексические единицы, которые являются «вершинами» концептов, маркерами мировоззрения, системы ценностей (власть, народ, социальная справедливость, общественный диалог, компромисс, общественный контроль). Современные ученые называют такие единицы ключевыми словами текущего момента [8, с. 35].

Актуальность статьи определяется множеством факторов, среди которых первостепенное значение имеет необходимость в систематизации большого количества окказионализмов, встречающихся в современном медийном дискурсе. Заметим, что последние несколько лет мы живем в условиях жесткой информационной войны. В качестве рабочего можно взять следующее определение: «Информационная война – совокупность массовых коммуникативных практик, целью которых является воздействие (или противодействие аналогичному воздействию) посредством специфического употребления единиц языка на общность людей (географическую, этнографическую, профессиональную,

политическую, экономическую и т. д.) при одновременном обеспечении безопасности и защиты актора для достижения информационного превосходства в стратегических целях» [1, с. 11–12].

Целью нашего исследования является изучение процесса воздействия на общественное мнение в СМИ, которое реализуется при помощи значительного арсенала различных вербальных и невербальных приемов и тактик. Необходимо определить основные направления создания новых деривационных единиц и описать социально-языковой креатив, возникший при описании событий времен украинского кризиса.

Основная часть. Наибольший интерес представляют процессы *эвфемизации* и *дисфемизации*. Существует несколько определений термина *эвфемизм*, например, «эвфемизмы есть способствующие эффекту смягчения косвенные заменители наименований страшного, постыдного или оидозного, вызываемые к жизни моральными или религиозными мотивами»; «основными признаками эвфемизмов считают наличие негативного денотата, семантическую неопределенность, формальный характер улучшения денотата» [5, с. 25]. Эвфемизмы служат заменой тех слов или выражений, которые, по мнению говорящего и в соответствии с правилами речевого этикета, являются нежелательными, не отвечают цели общения и могут привести к коммуникативной неудаче» [там же, с. 25].

Так, по нашим наблюдениям, для завуалированного представления о войне на Донбассе украинские и российские СМИ используют следующие выражения – *межэтнический конфликт, антитеррористическая операция, АТО, украинский конфликт, миротворческая акция, противостояние двух культур, национальные разногласия, столкновения на Юго-Востоке Украины, операция киевских властей против сторонников федерализации, операция объединенных сил, посягательство на территориальную целостность Украины, украинский суицид, демарш на неподконтрольные территории, восстание провинции, Кремлевский сценарий деления страны, защита русскоязычного населения, противостояние повстанцев и украинских силовиков*.

Приведем еще один пример манипулятивного воздействия, связанный с военной тематикой: эвфемизм *миротворческая акция*, под которым имеется в виду «локальная война». В современных словарях *миротворческий* значит способствующий устранению враждебных действий, конфликтных ситуаций, установлению мира между враждующими сторонами. В корне слов *миротворческий, миротворец* содержится понятие *мир*, антонимичное понятию *война*. Слово *акция*, т. е. действие, направленное на достижение какой-либо цели, используемое вместо слова *война*, призвано отвлекать внимание слушающего от сути проблемы. Используя эвфемизм *миротворческая акция*, говорящий формально подразумевает действие, которое прекратит ссору, принесет мир, и должно быть положительно воспринято аудиторией. Весьма часты случаи употребления сочетаний *миротворческая операция, миротворческие силы и миротворческая миссия*, например: *Миротворческие акции это только звучит громко и красиво, а скрытый смысл этих акций всем давно известен* (<http://www.bolshoyvopros.ru/html>); *Вопрос о вводе миротворческих сил должен решаться с привлечением общественности* (<https://topwar.ru/51326>); *Вероятно, что некая миротворческая миссия поможет соблюсти эти требования* (<https://tvzvezda.ru/news/vstrane.htm>).

Как отмечалось ранее, политические эвфемизмы камуфлируют или маскируют смысл фактов действительности. В современных СМИ можно выделить несколько

подходов для классификации событий, происходящих на юго-востоке Украины. В российских СМИ и в изданиях самопровозглашенных республик для обозначения ситуации самым распространенным является термин *карательная операция*. М.А. Морозов предлагает следующее определение термина карательная операция (на Украине) – это локальная война, военные действия правительственных сил на территории юго-восточных областей Украины, объявивших о государственной самостоятельности [5, с. 28]. По мнению ученого, экспликация значения данного выражения усиливается словосочетаниями *боевые действия, неизбежное применение тяжелого вооружения, обстрелы населенных пунктов*, которые подчеркивают негативную оценку и расширяют смысл выражения *карательная операция* до «глобальная война, геноцид мирного населения». С этой точки зрения данное выражение можно отнести к эвфемизмам.

Современные лингвисты трактуют дисфемизмы как бранное, грубое, просторечное выражение, используемое в целях дискредитации адресата или выражения негативной, зачастую уничижительной оценки со значением неодобрения, презрения, пренебрежения. Как совершенно справедливо замечают исследователи, для политического медиадискурса характерно использование дисфемизмов в текстах оппозиционного характера, цель которых не просто «изобличить эвфемизмы в первичных источниках, но и обратить особое внимание на скрывающиеся за ними денотаты путем их замены отрицательно окрашенными синонимами или негативным оценочным суждением» [4, с. 52]. Так, для названия непризнанных республик используются следующие названия: *Но особый шарм приобрел аксельбант в армии Дырии* (<https://www.google.com.ua/>); *Лынырия или Мышероссия освободили своих адептов от многого; "Лугандон" закончится автоматически сдачей его Украине после смещения тут в Москве Патрушевых и после перестановок на Лубянке* (Что такое Лугандон.: pavel_maslukov — ЖЖ (livejournal.com)); *В Киеве один из моих собеседников обронил: «Луганда и Донбабве»* (<https://oldgoro.livejournal.com/498122.html>). В этой же статье журналист заметил, что такие оскорбления, как «Донбабве» и «Луганда» явно придумывались шовинистами (Зимбабве и Уганда — африканские страны, где с точки зрения «белых людей» живут унтерменши, если не вообще обезьяны). Использование окказионализма *Недоносия* в противовес названию *Новороссия* позволяет автору указать на бесполезность, несостоятельность и даже никчемность происходящих событий, например: *Истинный облик Недоносии* (<https://staatsieherheit.livejournal.com/13099.html>).

Полагаем, что наблюдения над современными языковыми процессами (в том числе деривационными) позволяют «выявить наиболее активные звенья словообразовательного механизма», а также «установить способы, приемы освоения языковым сознанием новых реалий общественной жизни» [7, с. 196]. В начале XXI века особенно активно протекает процесс междусловного наложения, который современные лингвисты определяют как контаминацию или гибридизацию. Явление *контаминации (блендинга, стереоскопии)* рассматривается в работах Н.А. Самыличевой, З.Д. Поповой, Л.В. Сосниной и других авторов. Разделяем мнение ученых о том, что это относительно новые способы словообразования, при котором «образование неологизмов происходит путем объединения частей двух слов, распознаваемых в деривате и передающих последнему коннотации мотиватов» [6, с. 175]. Как правило, назначение блендов состоит в имплицитном оскорблении, когда «негативная оценка ... выражается формально скрытым образом», однако для всех

участников коммуникации «в равной степени очевидна связь новообразования с оскорбительными, подчас обценными мотивами» [там же, с. 175]. Данное языковое явление выступает как часть неологизации лексического состава языка.

Контаминация используется в речи, с одной стороны, как мотивированный коммуникативными целями, условиями речевого общения стилистически значимый способ выражения мысли адресанта, чтобы придать высказыванию или тексту экспрессию, повысить выразительность речи, подчеркнуть нужные адресанту смысловые, оценочные, эмоциональные акценты, определённую тональность слов, фразы, абзаца, текста в целом. Украинский кризис породил множество социально-политически окрашенных неологизмов, образованных путем *контаминации*. По нашим наблюдениям, чаще всего встречается контаминация с усечением финали первого и начала второго слова, например, *укроморист* – произошло наложение слов *украинский* и *юморист*; *Укропия* – *Украина* + *Европа*; *майдауны* – *майдан* и *дауны*; *Холодомор* – *холод*+*голодомор*. Довольно часто в современных медиа встречаются наименования *Лугандон* и *Лугандония*, например: *Также она сообщает, что вручила актеру самодельную медаль «За Лугандон»* (Пореченкову бросили на сцену игрушечный пистолет // *lenta.ru*, 2014.11.05; Национальный корпус русского языка; *Беженцы из Лугандона совсем не похожи на беженцев* (Кому выгоден Лугандон? (моё мнение) | Политика (*maxpark.com*)); *Донбабве напало на Луганду* (Донбабве напало на Луганду). «Карликовые» перевороты в «карликовых» республиках | Пикабу (*pikabu.ru*).

Следует отметить, что при междусловном наложении возможно слияние двух и более слов. Весьма интересным представляется наименование *Укртопия*, что является гибридным образованием от трех слов – *Украина*, *Утопия* и *Европа*. Ироничное название *Бандерштадт* является гибридом от фамилии *Бандера* и слова *штадт*, что в переводе с немецкого языка обозначает город. *Бандерштадтом* или *Бандерляндией* именуют Украину в целом, Львов, западные области Украины, иногда Луцк. Этот неологизм стал популярен после выхода в 1991 году пластинки группы «Братья Гадюкины», которая получила название «Мы ребята из Бандерштадта». Подтвердим это следующими примерами: *Итак, Бандерштадт (уже без кавычек) – это миф или грядущая реальность?* (Бандерштадт: миф или реальность? (*ruskline.ru*)); Бандерляндия подлежит уничтожению как фашиствующий элемент (Бандеровское государство... О западной элите в бандеровском государстве ... истории. Юденрат (нем. *Judenrat* – «еврейский (*politforums.net*)).

Так, название *Бандерлогово* является результатом контаминации трех слов – *бандеровцы* (наблюдаем усечение финали), *бандерлоги* и *логово*: *Вместо Львова БандерЛогово!*, данное наименование носит явно негативный характер. В первую очередь *бандерлог* обозначает абсолютно заурядного, ничем не примечательного человека, который является представителем «серой массы» и всегда следует за течением. Из этого определения вытекает второе, которое говорит о «бандерлогах» как о людях, поддающихся влиянию пропаганды, подверженных «зомбификации» и способных только на то, чтобы бездумно следовать чьей-то указке. Дальнейшее активное использование данного слова приобрело явную политическую окраску. Как оказалось, в тридцатых годах двадцатого века «бандерлогами» начали называть себя украинские националисты-подпольщики, которые являлись последователями Степана Бандеры. В дальнейшем так стали называть людей, слепо верующих в убеждения вождя и не способных критически мыслить.

Весьма интересными считаем примеры употребления фамилии президента Украины Владимира Зеленского. Опираясь на данные нашей авторской картотеки, полагаем, что данный оним демонстрирует высокий лингвокреативный потенциал. Раньше у украинского лидера было одно рабочее прозвище – «Зе», оно активно эксплуатировалось во время успешной для комика избирательной кампании. В итоге Трамп, давший указание обнародовать стенограмму, «по полной» подставил своего «Монику» перед европейцами. Теперь появилось новое прозвище «Моника Зеленски», образованное в результате контаминации двух собственных имен – Моника Левински и Владимир Зеленский. Из-за того, что Владимир Зеленский опосредованно стал причиной запуска процедуры импичмента президента США Дональда Трампа, его стали сравнивать с Моникой Левински, которая в свое время также чуть не довела до импичмента другого американского президента – Билла Клинтона. В связи с этим в сети упоминание "Моники Зеленски" стало очень популярным в последнее время, что подтверждается многочисленными примерами: *Скандал вокруг «Моники Зеленски» набирает обороты. Трамп как бы между прочим бросил в сторону «Моники Зеленски» фразу, которую услышали и зафиксировали журналисты. От «Зе» до «Моники» – один телефонный шаг* (Скандал вокруг «Моники Зеленски» набирает обороты. Что пишут в западных СМИ (ukraina.ru).

Заключение. Таким образом, как и любое социальное потрясение, вооруженный конфликт в Донбассе имеет свои языковые особенности. В условиях информационной войны эвфемизмы служат заменой тех слов или выражений, которые, по мнению говорящего и в соответствии с правилами речевого этикета, являются нежелательными, не отвечают цели общения и могут привести к коммуникативной неудаче. Дисфемизация заметно расширяет свои границы в современном медиадискурсе за счет неологизмов, окказионального словообразования и грамматических трансформаций. Контаминация занимает важное место в неологизации лексического состава языка. Перспективы исследования видятся нам в изучении деривационного потенциала наименований, имеющих отношение к описываемым событиям.

СПИСОК ЛИТЕРАТУРЫ

1. Васильев А.Д. Информационная война: лингвистический аспект / А.Д. Васильев, Ф.Е. Подсохин // Политическая лингвистика. – 2016. – №2. – С. 10–17.
2. Жданова Е.А. Современная украинская действительность в новообразованиях российских массмедиа / Е.А. Жданова, Л.В. Рацбургская // Вестник Новгородского ун-та им. Н.В. Лобачевского. – 2015. – №2 (2). – С. 397–401.
3. Иссерс О.С. Разговор о гражданском обществе: дискурсивные практики в СМИ и блогосфере / О.С. Иссерс // Мова. Науково-теоретичний часопис з мовознавства. – Одесса. – 2014. – № 20. – С.80–85.
4. Лысякова М.В. Лексико-грамматические свойства дисфемизмов (на материале политического дискурса) / М.В. Лысякова, А.А. Гаевая // Вестник РУДН. Серия: Теория языка. Семиотика. Семантика. – 2018. – Т.9. – № 1. – С. 50–76.
5. Морозов М.А. Политические эвфемизмы как средство манипулирования в современной публицистике / М.А. Морозов // Мир русского слова. – 2015. – № 1. – С. 24–29.
6. Попова З.Д. Когнитивная лингвистика / З.Д. Попова, И.А. Стернин. – М.: Восток-Запад, 2007. – 314 с.
7. Соснина Л.В. Медийные новообразования как средство отражения социокультурных процессов / Л.В. Соснина // Язык как отражение духовной культуры народа: материалы Международной научной конференции 18–20 октября 2018 г., Архангельск / Сев. (Аркт.) федер. ун-т им. М. В. Ломоносова; [сост. В.А. Марьянчик]. – Архангельск: КИРА, 2018. – С 195–199.
8. Шмелева Т.В. Ключевые слова текущего момента / Т.В. Шмелева // Collegium. – 1993. – № 1. – С. 33–41.

Поступила в редакцию 30.06.2021 г.

LANGUAGE FEATURES OF MILITARY CONFLICT IN MEDIA DISCOURSE

L.V. Sosnina

The article deals with linguistic features of the military conflict in Ukraine. The process of influencing public opinion by the media is analysed. The semantic analysis of the euphemization and dysphemization is carried out on the basis of the material found in the media discourse. The analysis of the data enables to conclude that political euphemisms camouflage or mask the meaning of the facts of reality. Dysphemization significantly expands its boundaries in the modern media discourse due to neologisms, occasional word formation and grammatical transformations. Contamination should be considered as part of the neologization of the lexical part of the language. Merging of two or more words has been traced in the contamination process.

Key words: euphemization, dysphemisms, contamination, media discourse, manipulative influence, conflict.

Соснина Людмила Васильевна.

Доктор филологических наук, доцент.

ГОУ ВПО «Донецкий национальный технический университет».

Профессор кафедры английского языка.

E-mail: ludmilasosnina@gmail.com

Sosnina Lyudmila Vasilievna.

Doctor of Philology, Associate Professor.

Donetsk National Technical University.

Professor of the English Language Department.

E-mail: ludmilasosnina@gmail.com

УДК 81'367.7"/161.1

О ТЕРМИНОЛОГИИ ДЛЯ ОБОЗНАЧЕНИЯ ТРАНСПОЗИЦИИ ЧАСТЕЙ РЕЧИ КАК ЯЗЫКОВОГО ЯВЛЕНИЯ В РУССКОМ ЯЗЫКЕ

© 2021 Т.С. Винникова-Закутняя

ГОУ ВПО «Донбасская аграрная академия»

В статье представлен обзорный теоретический анализ понятий и терминов, используемых в русском языке для обозначения явления транспозиции частей речи. Основное внимание уделено рассмотрению неоднородности вышеуказанных явлений в научных изысканиях лингвистов.

Ключевые слова: транспозиция частей речи, переход, явления переходности, взаимодействие, деривация, словообразование, омонимия, трансориентация, трансформация, индивидуальные термины.

Любому исследованию свойственна система терминов. На современном этапе переходные явления среди частей речи рассматриваются в работах многих ученых, что обуславливает актуальность данной статьи, целью которой является обзорный теоретический анализ понятий и терминов для обозначения явления транспозиции частей речи в русском языке.

В соответствующих лингвистических исследованиях используется огромное количество терминов, не зафиксированных в словарях, в результате чего мы сталкиваемся с терминологическими разногласиями, разным толкованием понятий. «Большинство современных учёных, предлагая собственные трактовки определённых понятий или терминов, привлекая в научный оборот новые понятия и термины, часто без особой необходимости, обычно не соотносят их с общеизвестными определениями, пусть и не принимая их, а также с пониманием, истолкованием другими исследователями такого явления или процесса» [22, с. 23].

Разнообразие дефиниций в процессе познания одних и тех же фактов дает возможность констатировать разноплановый подход к переходным явлениям. Большинство исследователей отмечает, что «сложность и разнообразие явлений переходности – диахронических и синхронических, полных и частичных и т.д. – обусловили разнообразие взглядов, разнообразие (и даже разноречивость) в понятийно-терминологической системе» [2, с. 61]. Е.Н. Сидоренко подчеркивает терминологическую неоднозначность в определении сущности переходных явлений, отмечая при этом, что соответствующая терминология не является устоявшейся, общепринятой [18, с. 18]. При всем многообразии терминологической базы наблюдаем расхождение во взглядах лингвистов. С одной стороны, целый ряд терминов, охватывающий такие понятия, как *конверсия*, *деривация*, *трансформация*, можно охарактеризовать как ограниченный, с другой стороны, термин *транспозиция* можно отнести к числу слишком емких. К тому же, указанные термины отражают специфику переходности в разной мере, что в результате приводит лишь к частичному совпадению состава самих фактов. Противоречивость терминологии объясняется, во-первых, разнообразием явлений транспозиции частей речи, во-вторых, их неоднородностью.

В результате отсутствия общепринятого термина каждый ученый дает свое объяснение употребляемым в исследовании понятиям, что позволяет выделять лишь определенные их аспекты, актуальные в контексте конкретной работы.

В системе грамматических категорий термины *транспозиция* и *переход (одной части речи в другую)* являются синонимичными, при этом последний термин начал

функционировать в лингвистике раньше (например, В.В. Виноградов назвал *процесс перехода* причастий в прилагательные *окачествлением причастий*), а некоторые авторы и вовсе отказываются от термина *транспозиция*.

Перечислим и прокомментируем ряд терминов, которые используются в лингвистике для обозначения транспозиции как языкового явления.

Переход слов (в работах Н.И. Греча, А.Х. Востокова, Г.П. Павского, А.М. Пешковского, В.В. Виноградова, А.С. Беднякова, М.Ф. Лукина, В.В. Бабайцевой, А.Я. Баудера, Е.Н. Сидоренко, М.В. Резуновой и др.). Например, А.А. Шахматов отмечал, что «наречие, может быть определено, во-первых, как отвлеченное название признака или отношения, во-вторых, как название признака или отношения в их сочетании с другими признаками. Отсюда тесная связь наречия с другими частями речи, *переход* их в наречие» [21, с. 94]. Субстантивация представлена в «Академической грамматике русского языка» как переход прилагательных в класс имен существительных: «...прилагательные *молодая, молодые* приобретают значения *новобрачная, новобрачные*» [8, с. 171]. Данные явления можно назвать еще и следствием морфолого-синтаксического способа словообразования, поскольку определенные синтаксические условия приводят к изменению частеречной принадлежности слова. А.Я. Баудер называет *переходностью* способность языковых единиц к структурному и семантическому преобразованию, а процесс преобразования дифференциальных признаков языковой единицы одного класса и приобретение этой единицей дифференциальных признаков другого класса считает *переходом* [4, с. 15].

Взаимопереход частей речи (в «Грамматике-60», в работах А.Е. Супруна, В.М. Никитевича, А.Ф. Гайнутдиновой); *взаимодействие между частями речи* (в работах Р.М. Гайсиной). А.Ф. Гайнутдинова, детально исследуя субстантивацию имен прилагательных в русском и татарском языках, использует термин *взаимопереход частей речи*. И.В. Высоцкая называет *взаимодействие* существительного и прилагательного *процессами частеречных переходов* [7, с. 185]. У емкого, на первый взгляд, термина *взаимопереход* прослеживается некоторое противоречие: например, *переход* имени существительного в наречие не может обеспечить обратный процесс. Это говорит об использовании данного понятия в работах ученых в самом широком смысле, что часто приводит к отождествлению *переходности* и *транспозиции*.

Семантическая переходность (в работах В.И. Кодухова). Ученый выделил четыре рода семантики переходности: смешанную (при наличии в значении слова разнохарактерных сем); пограничную (если компонентом языкового значения оказывается логический, понятийный, психологический, идиотнический и т.п. моменты); функциональную (в условиях частного применения, употребления, контекстных значений с целью создания системы специальных образов, например, в художественных текстах); генетическую (если использование единиц и категорий определяется их происхождением) [10, с. 15].

Переходность (в работах А.М. Пешковского, С.Г. Бережкова, А.С. Беднякова, В.В. Виноградова, В.Н. Мигирова, В.В. Бабайцевой, В.В. Лопатина, М.Ф. Лукина, Т.С. Тихомировой, В.И. Кодухова, Е.Н. Сидоренко, В.Я. Кузнецова, В.В. Шигурова, С.А. Остапенко, К.Э. Штайн, М.В. Резуновой и др.).

Теоретический аспект проблемы *переходности* среди частей речи впервые выделил А.С. Бедняков в статье «Явление переходности грамматических категорий в современном русском языке» [5].

В.И. Кодухов трактует переходность «как срединный уровень перехода от старого качества к новому, от одной единицы языка к другой» [10, с. 15].

В.В. Бабайцева называет *переходностью* «такое свойство языка, которое скрепляет языковые факты в целостную систему, отражая синхронные связи и взаимодействие между ними и обуславливая возможность диахронных преобразований» [2, с. 15].

Синхронная и диахронная переходность (в работах В.В. Бабайцевой, Е.В. Цымбалюк и др.). Как правило, в исследованиях термин *синхронная переходность* используется для разграничения переходных явлений, которые происходили в прошлом, а термин *диахронная переходность* – для обозначения переходных явлений в современном языке [2; 20].

Транспозиция (в работах В.В. Бабайцевой, И.В. Арнольд, Л.В. Бортэ, Р.М. Гайсиной, В.В. Шигурова, С.А. Остапенко, Е.Н. Ремчуковой и др.).

Отметим, что впервые исследовать явления транспозиции начали европейские лингвисты. Ш. Балли ввел в научный оборот термин *транспозиция*, а Л. Теньер воспользовался термином *трансляция* при рассмотрении видов транспозиции первой и второй степени (перевода слов из одной части речи в другую и перевода предложений в функцию существительного, прилагательного, наречия) [19, с. 378].

Наиболее полно лингвистическое значение термина транспозиция представлено в «Толковом словаре иноязычных слов» Л.П. Крысина: «Транспозиция. ... Переход слова из одной части речи в другую (в неизменном виде или с добавлением аффиксов) или использование одной языковой формы в функции другой <...> Виды транспозиции: адвербиализация, адъективация, субстантивация и некоторые другие» [11, с. 708–709].

Бардина Т.К. относит к транспозиции полный переход слова из одной части речи в другую, что сопровождается преобразованием функции формообразующих суффиксов, изменением системы формообразования и словообразовательных свойств [3].

Также термин *транспозиция* является компонентом многих составных терминов, например: *фонологическая транспозиция* (Ш. Балли), *морфематическая транспозиция* (Е.И. Семиколонова), *субстантивная транспозиция* (В.М. Никитевич, Р.М. Гайсина), *отсубстантивная транспозиция* (О.М. Ким), *предикативная транспозиция* (В.В. Шигуров), *ступенчатая транспозиция* (В.В. Шигуров) и др.

Ю.С. Степанов, рассматривая виды транспозиционных преобразований, использует термин *функциональная транспозиция*.

В исследованиях А.Ф. Гайнутдиновой термины *частеречная транспозиция* и *субстантивация* функционируют в роли синонимов.

В работе И.Г. Данилюка речь идет о *морфологической транспозиции*, при которой форма и функция слова отличаются устойчивостью, а грамматическое значение претерпевает изменения. Например: *Я иду (наст. время) домой – Иду (пр.вр.) я однажды лесом ...*

Если к числу транспозиционных явлений относят любое переносное употребление языковых форм, то используют и другие термины. Например, Е.А. Пименов называет исторический процесс преобразования непереходных глаголов в переходные *транзитивацией*.

Словообразование (в работах Н.И. Греча, А.М. Пешковского, В.В. Виноградова, М.Ф. Лукина, А.А. Потемни, А.А. Шахматова и др.). Явления переходности частей речи также исследуются в словообразовательном аспекте, хотя не все лингвисты признают морфолого-синтаксический способ словообразования, например, в «Грамматике-70» он не представлен среди других способов словообразования. Несмотря на отсутствие единой позиции относительно терминологии для явлений частеречного перехода слов в словообразовательном аспекте, большинство лингвистов квалифицируют такой способ

словообразования как морфолого-синтаксический, опираясь на то, что данный термин в полной мере раскрывает возможность слова изменять частеречную принадлежность согласно синтаксическим условиям [2, с. 74].

Трансформация в сфере частей речи (в работах В.Н. Мигирова). Ученый представляет данный процесс как утрату морфологического признака, за которым следует введение в комплекс дифференциальных признаков части речи нового морфологического признака и в результате происходит замена одного из признаков другим (т. е. *субституция*). [14, с. 18]. Трансформация охватывает переходные процессы на уровне частей речи и членов предложения, а также случаи *эмиграционных и иммиграционных процессов* каждой части речи и *переходы одних грамматических форм в другие* в пределах одного класса и т. п.

В.Н. Мусатов подчеркивает общепризнанность теории разделения всей системы словообразования на лексическую и синтаксическую *деривацию*, производные которой являются лексическими и синтаксическими дериватами [15, с. 108–114]. Согласно данной теории, основанной Е. Куриловичем, лексическая деривация предполагает преобразование лексического значения образующего слова при создании производного, а синтаксическая изменяет синтаксическую функцию при сохранении понятийного тождества образующего и производного слов. Отдельные аспекты теории деривации находят отражение в работах Н.Д. Арутюновой, А.И. Моисеева, В.В. Феловой.

А.С. Мельничук, Л.А. Козлова, Л.В. Бортэ, Е.П. Калечиц, С.А. Остапенко, Р.М. Гайсина, Н.В. Дрожжих, К.С. Симонова, В.Н. Алиева и др. исследуют *взаимодействие частей речи* как научную проблему и настаивают на том, что явления переходности и взаимодействие частей речи соотносительны, но не тождественны. Выделены признаки, характерные для процесса взаимодействия: 1) разностороннее обобщение в языке одного и того же референта, маркерами которого являются слова; 2) идентичность синтаксических функций частей речи; 3) синхронность (так называемое сосуществование различных грамматических значений в пределах одного слова); 4) наличие периферийных классов синкретических частей речи, (например, причастий, деепричастий) в качестве доказательства процесса взаимодействия частей речи в морфологической системе [6, с. 105–106].

В языке наряду с появлением новых единиц могут нивелироваться старые, а вместе с тем уже имеющиеся достаточно часто охвачены процессом «перегруппировки». Р.В. Вацеба, С.М. Еникеева, Л.Б. Воловик и др., исследуя возможности функциональной *трансорIENTATION* лингвальных единиц, рассматривают случаи перехода единиц одного функционального класса в другой (например, переход номинативных слов в разряд служебных), а также одного уровня языка в другой (например, аффиксация лексических единиц, лексикализация морфем, лексикализация синтаксических единиц).

Термин *транскатегоризация* представлен в работах С.А. Остапенко для обозначения случаев перемещения знака из одного категориального класса в другой (синхронного процесса), а также для случаев изменения категориального и референтного статуса, влекущего за собой появление новых слов (диахронного процесса). Следует отметить, что ученая использует термин *транскатегоризация* в качестве синонима для понятия *транспозиция* [17, с. 38–45].

Лексико-грамматическая субституция (в работах М.Ф. Лукина). В некоторых случаях слова, относящиеся к той или иной части речи, образуют так называемые вторичные формы, которые используются в качестве субститутов заместителей словоформ других частей речи. Из этого следует, что процесс перехода можно назвать *субституцией*, но М.Ф. Лукин трактует ее как «взаимодействие разных

словообразовательных способов» [12, с. 80]. Процесс переходности слов из одной части речи в другую невозможен без учета семантических, морфологических и синтаксических признаков, причем ведущим является только один из них, остальные же относятся к числу нейтральных, поскольку нет универсальных условий. «При субституции неизбежно приходится иметь дело со словами-двойниками» [12, с. 79]. По мнению ученого, данный термин более емкий, чем понятие *переход*. Исходя из этого, мы можем сделать вывод о наличии терминологических разногласий относительно комментирования одного и того же процесса.

Грамматическая омонимия. В.В. Виноградов, комментируя переходность, детально останавливается на морфологическом строении слова и при этом использует термин *омонимия* или *грамматическая омонимия*. Л.А. Булаховский рассматривал омонимы, принадлежащие к разным частям речи. Другие ученые в своих работах называют такие омонимы грамматическими (В.В. Виноградов), лексико-морфологическими (Р.А. Будагов), лексико-грамматическими (А.И. Смирницкий), транспозиционными (О.М. Ким).

На современном этапе в языкознании проблема грамматической омонимии рассматривается в аспекте *упрощения* (лексические омонимы и др. без терминологического разграничения разнородных типов), *детализации* (группы омонимов, для обозначения которых используют осложнённые термины) и *оптимизации* (комбинированное сочетание вышеуказанных типов). Сторонники оптимизации рассматривают взаимосвязь между явлениями переходности и омонимии и, отталкиваясь от этого, различают грамматические и функциональные омонимы.

В.В. Бабайцева справедливо отмечает, что «термин *переходность частей речи*, по сути дела, не совсем удачен. Ибо это переход не в полном смысле этого слова; ведь части речи, переходя из одного класса в другой, не уходят из своего класса, а продолжают оставаться представителем, в первую очередь, именно собственной части речи. Образуется новая лексема, слово другой части речи, говоря по-иному, *функциональный омоним*» [2, с. 94]. В.М. Марков отмечает, что «семантическое словообразование, как известно, осуществляется путем включения слова в иной лексический разряд, в результате чего образуются омонимы» [13, с. 15]. Таким образом, новообразованное слово, появившееся в результате переосмысления, продолжает пребывать в семантической связи со словом-основой, но в то же время является отдельной лексической единицей.

Конверсия (в работах А.И. Смирницкого, А.А. Реформатского). Работы А.И. Смирницкого послужили своего рода толчком к рассмотрению *конверсии* на материале русского языка, что находит отражение в исследованиях Е.А. Земской, В.М. Никитевича, И.В. Никиенко и др. Данным термином в русском языке обозначают такой вид словообразования, при котором процесс формирования лексических единиц происходит без использования морфологических элементов.

«Конверсия – такой способ деривации, при котором на основании конфликта между категориальной семантикой и синтаксической функцией осуществляется переход данной формы из одной части речи в другую» [16, с. 26]. Е.А. Земская считает, что «в русском языке конверсия действует при образовании имен существительных, мотивированных и по форме, и по смыслу прилагательными и причастиями» и называет данный способ словообразования *субстантивацией* [9, с. 180–181]. С одной стороны, понятия *переход* и *конверсия* можно было бы назвать синонимическими, но с другой стороны, первый термин указывает на грамматическую категорию, в которую переходит слово, а второй рассматривает непосредственно способ образования новых слов.

Гипостазиз, метабазис (в работах О.С. Ахмановой [1] и др.). Данные понятия используются при рассмотрении транспозиционных явлений в широком смысле. Термином *метабазис* ученая обозначает употребление частей речи в несвойственной им синтаксической функции, а термином *гипостазиз* – переход одной части речи в другую по конверсии в широком смысле.

Таким образом, мы насчитали 194 номинации и не вызывает сомнений, что список может быть дополнен, поскольку неоднородность явлений, связанных с транспозицией частей речи, наглядно демонстрирует практически в каждой научной статье авторское объяснение употребляемых терминов. При этом следует отметить, что ученые выделяют именно те аспекты понятий, которые являются актуальными в контексте их исследований.

Термины для обозначения явлений транспозиции частей речи мы условно распределили в группы, руководствуясь ключевыми словами:

- первая группа: ключевое слово *переход*; всего 47 терминов;
- вторая группа: ключевое слово *переходность*; всего 32 термина;
- третья группа: ключевое слово *транспозиция*; всего 32 термина;
- четвертая группа: ключевое слово *словообразование*; всего 14 терминов;
- пятая группа: ключевое слово *трансформация*; всего 11 терминов;
- шестая группа: ключевое слово *деривация*; всего 8 терминов;
- седьмая группа: ключевое слово *взаимодействие*; всего 6 терминов;
- восьмая группа: ключевое слово *трансорIENTATION*; всего 4 термина;
- девятая группа: ключевое слово *омонимия*; всего 3 термина;
- десятая группа: индивидуальные термины; всего 37 терминов.

При классификации понятий для обозначения транспозиции частей речи мы воспользовались такими критериями, как научная ценность и “степень зрелости”, что позволило выделить среди них *стабильные и условные термины*.

Термины *переход, переход частей речи, переходность, переходность частей речи, транспозиция, транспозиция частей речи, трансформация и т.п.* представлены в учебниках и словарях, получили широкое распространение в лингвистике, в связи с чем их целесообразно отнести к *стабильным*.

Термины *взаимопроникновение, транспонирование, грамматическая гибридизация, транскатегоризация и т. п.* не относятся к числу распространенных и общепринятых, также не отличаются достаточной точностью, что позволяет назвать их *условными*. Среди таких наименований преобладает много *индивидуальных терминов*.

Отсутствие однозначных взглядов на явление транспозиции в лингвистике обуславливает ряд противоречий в исследованиях и мотивирует необходимость формирования единого терминологического аппарата в ходе совершенствования классификации терминологической базы.

СПИСОК ЛИТЕРАТУРЫ

1. Ахманова О.С. Современные синтаксические теории [Текст] / О.С. Ахманова, Г.Б. Микаэлян – М.: Либроком, 2019. – 166 с.
2. Бабайцева В.В. Явления переходности в грамматике русского языка [Текст] / В.В. Бабайцева. – М.: Дрофа, 2000. – 640 с.
3. Бардина Т.К. Проблема лексико-грамматической переходности частей речи в современном русском языке: дисс. ... канд. филол. наук: спец. 10.02.01 «Русский язык» [Текст] / Т.К. Бардина. – Волгоград, 2003. – 194 с.
4. Баудер А.Я. Явления переходности в грамматическом строе современного русского языка и смежные явления [Текст] / А.Я. Баудер // Материалы по русско-славянскому языкознанию: сб. ст. / отв. ред. проф. В.И. Собиенникова. – Воронеж, 1967. – С 13–19.

5. Бедняков А.С. Явления переходности грамматических категорий в современном русском языке [Текст] / А.С. Бедняков // Русский язык в школе. – 1941. – № 3. – С. 28–31.
6. Бортэ Л.В. Глубина взаимодействия частей речи в современном русском языке [Текст] / Л.В. Бортэ. – Кишинёв, Штиинца, 1977. – 108 с.
7. Высоцкая И.В. Синкретизм в системе частей речи современного русского языка: дисс. ... д-ра филол. наук. [Текст] / И.В. Высоцкая. – Москва, 2006. – 452 с.
8. Грамматика русского языка [Текст]. – М.: Изд-во АН СССР, 1953. – Т. 1. – 720 с.
9. Земская Е.А. Современный русский язык. Словообразование [Текст] / Е.А. Земская. – М.: Просвещение, 1973. – 304 с.
10. Кодухов В.И. Семантическая переходность как лингвистическое понятие [Текст] / В.И. Кодухов // Семантика переходности : сб. науч. трудов. – Л. : ЛГПИ им. А. И. Герцена, 1977. – С. 5–16.
11. Крысин Л.П. Толковый словарь иноязычных слов [Текст]. Ок. 25000 слов и словосочетаний / Л.П. Крысин. – Москва: Рус. яз., 1998. – 846 с.; (Библиотека словарей русского языка).
12. Лукин М.Ф. О номинативно-грамматическом принципе классификации частей речи в современном русском языке [Текст] / М.Ф. Лукин // Русский язык в школе. – 1992. – № 1. – С. 78–80.
13. Марков В.М. О семантическом способе словообразования в русском языке. [Текст] / В.М. Марков. – Ижевск, 1981. – 29 с.
14. Мигирин В.Н. Очерки по теории процессов переходности в русском языке: учеб. пособие [Текст] / В.Н. Мигирин. – Бельцы, 1971. – 199 с.
15. Мусатов В.Н. Русский язык: Морфемика. Морфонология. Словообразование [Текст] / В.Н. Мусатов. – М. : Флинта; Наука, 2010. – 358 с.
16. Никиенко И.В. Адъективные конверсивы в современном русском языке: (на материале отыменных образований): дис. ... канд. филол. наук / И.В. Никиенко. – Томск, 2003. – 310 с.
17. Остапенко С.А. Субстантивация как процесс взаимодействия грамматических классов слов и проблемы ее изучения [Текст] / С.А. Остапенко // Языковые категории и закономерности. Пути их системного изучения. Вопросы русского языка и литературы: межвуз. сб. – Кишинев: Штиинца, 1990. – С. 38–45.
18. Сидоренко Е.Н. Функциональные омонимы в лексикографической практике (на материале русского языка) [Текст] / Е.Н. Сидоренко, И.Я. Сидоренко // Культура народов Причерноморья. – 2005. – № 60. – Т. 3. – С. 18–22.
19. Теньер Л. Основы структурного синтаксиса ; пер. с франц. [Текст] / Л. Теньер. – М. : Прогресс, 1988. – 656 с.
20. Цымбалюк Е.В. Модель «предлог-приставка» в свете теории межуровневой омонимии [Текст] / Е.В. Цымбалюк // Язык и культура : научный журнал / под ред. О.Г. Бурого. – К. : Издательский дом Дмитрия Бурого, 2012. – Вып. 15, т. II (156). – С. 135–142.
21. Шахматов А.А. Синтаксис русского языка [Текст] / А.А. Шахматов. – Л.: Учпедгиз (Ленингр. отделение), 1941. – 620 с.
22. Штинова Г.Н. Социальное образование в России : теоретико-методологические аспекты : монография [Текст] / Г.Н. Штинова. – М., 2001. – 201 с.

Поступила в редакцию 24.05.2021 г.

ON TERMINOLOGY FOR DESIGNATION OF TRANSPOSITION OF PARTS OF SPEECH AS A LINGUISTIC PHENOMENON IN THE RUSSIAN LANGUAGE

T.S. Vinnikova-Zakutniaia

The article deals with theoretical analysis of concepts and terms used in linguistics to denote a phenomenon of parts of speech. A special attention is paid to consideration of heterogeneity of the above mentioned phenomena in linguistic studies.

Key words: transposition of parts of speech, transition, transient phenomena, interaction, derivation, word formation, homonymy, transorientation, transformation, individual terms.

Винникова-Закутняя Татьяна Сергеевна.
Кандидат филологических наук.
ГОУ ВПО «Донбасская аграрная академия».
Доцент кафедры русского и иностранных языков.

E-mail: w380505288601@gmail.com

Vinnikova-Zakutniaia Tatyana Sergeievna.
Candidate of Philology.
Donbass Agrarian Academy.
Associate Professor of Department of the Russian
and foreign languages.

E-mail: w380505288601@gmail.com

УДК 81'42

КОММУНИКАТИВНО-ПРАГМАТИЧЕСКИЙ ПОТЕНЦИАЛ МЕМОВ В ИНТЕРНЕТ-КОММУНИКАЦИИ

© 2021 Н.В. Гладкая

ГОУ ВПО «Донецкий национальный университет»

Статья посвящена наиболее популярной единице в интернет-коммуникации – интернет-мему. Актуальность статьи обусловлена широкой распространенностью интернет-мемов в виртуальном пространстве и их недостаточной изученностью. В исследовании рассмотрены основные функции интернет-мема, особое внимание уделено коммуникативно-прагматическому потенциалу данного явления как средства межкультурной коммуникации, который заключается в том, что в интернет-мемах проявляются процессы глобализации информационно-культурного контента.

Ключевые слова: интернет-мем, интернет-коммуникация, прецедентный текст, прагматический потенциал, функция интернет-мема.

Активное развитие социальных сетей и медиасферы в последнее десятилетие способствует формированию нового типа общения – интернет-коммуникации, которая стала отправной точкой для развития новой языковой системы, определившей поведенческие особенности современной языковой личности. Такая трансформация обуславливается новыми требованиями к передаче информации. Так, большинство интернет-связей реализуются двумя путями: визуализированная информация и креолизованная информация. Наибольшей популярностью пользуются креолизованные тексты (тексты, представляющие собой соединение вербальной и невербальной, визуальной части) благодаря своему комическому характеру, позволяющему перевести спорные темы в шутку, чтобы избежать агрессивных ответов, а преимущественно анонимный характер публикаций позволяет авторам чувствовать себя защищенными от нападок и критики других пользователей, а это в свою очередь способствует реализации творческого потенциала.

Комическое и природа смеха затрагивают психологическую сферу. Так, с научной точки зрения смех – способ трансформации отрицательных эмоций в положительные, а также одно из средств борьбы со стрессом. Однако при таком подходе важно учитывать несколько важных составляющих: элемент неожиданности (нарушение лингвистических, моральных и др. норм приводит к комическому эффекту), дистанцированность (т.е. между объектом критики и насмешек и субъектом должна быть определённая граница, т.к. люди смеются над неприятностями, которые происходят с другими людьми. Если подобная ситуация случается с субъектом, то комичность и смех возникнут не в момент её свершения, а только спустя какое-то время, т.е. когда субъект дистанцируется).

Как правило, мы транслируем живое общение в Интернет и социальные сети, однако существует и обратная связь – феномен, проникающий из сети в реальную жизнь и функционирующий как полноправная её составляющая – это интернет-мем или мем. Данное явление получило широкое распространение в начале 2000-х годов и до сих пор пользуется популярностью у активных пользователей Интернета возрастом от 16 до 35 лет. Сам термин происходит от греческого слова *μίμημα* ('подобие'), которое точно характеризует его основную функцию – подражание или репликация. Одной из главных проблем, связанных с интернет-мемами, является понятийная многозначность и разнородность определений. Первым в научной среде дал определение мему

английский этолог и биолог Ричард Докинз. Учёный рассматривал мемы в качестве репликаторов к социокультурным процессам: «Примерами мемов служат мелодии, идеи, модные словечки и выражения, способы варки похлебки или сооружения арок. Точно так же, как гены распространяются в генофонде, переходя из одного тела в другое с помощью сперматозоидов или яйцеклеток, мемы распространяются в том же смысле, переходя из одного мозга в другой с помощью процесса, который в широком смысле можно назвать имитацией» [3, с. 189]. Работа Р. Докинза стала отправной точкой для других исследований мемов, основанных на биологических аналогиях. Например, в книге Р. Броуди «Психические вирусы. Как программируют ваше сознание», автор рассматривает следующие определения понятия мем: «Мем – это основная единица передачи культурной информации, т.е. имитации» (по Р. Докинзу), Мем является единицей культурной наследственности, аналогичной гену. Мем – это внутренняя репрезентация знания» (по Г. Плоткину), «Мем – это такого рода комплексная идея, которая формирует себя в виде чего-то определенного и запоминаемого. Мем распространяется посредством орудий – физических проявлений мема» (по Д. Даннетту) [10]. Дуглас Рашкофф сравнивал быстрое распространение идей и образов с медиавирусом («Медиавирус – это распространяющиеся по инфосфере мемы и мемокомплексы, изменяющие восприятие локальных и глобальных событий») [6, с. 155]. Исследователь А.В. Вишнякова считает, что мемы образуются как окказиональное словотворчество пользователей социальных сетей, а также сравнивает их с лубочной культурой: «Иллюстрация становится элементом текстообразования» [1]. А. Столетов высказывает мысль о том, что «предметного разговора про интернет-мем... не получится, если не брать в расчет эмоции и ассоциации пользователей сети, обуславливающие его популярность, мотивирующие к мыслям и действиям, по связанным с мемом поводам» [7].

Учитывая предложенные определения, можно сделать вывод о том, что мемы являются актуальными средствами передачи и хранения культурной информации, оказывающими эмоциональное воздействие, что способствует их активному распространению, а их основная функция – репликация.

Мемы могут передавать любую культурно значимую информацию в сжатом виде: информацию о ситуации, о тексте-источнике, о социальных группах и т.д., поэтому мы можем считать мемы разновидностью прецедентных текстов. В интернет-среде информация распространяется очень быстро и зачастую бесконтрольно, однако не каждый информационный повод может стать мемом и будет реплицироваться. Поэтому достаточно сложно вычислить, какая тематика окажется подвержена репликации, а какая останется незамеченной. Как правило, мемы появляются как реализация творческого потенциала пользователей социальных сетей и реакция на социально значимые изменения в обществе, а их распространению способствуют простота воспроизведения и восприятия, комическая составляющая, а также актуальность и злободневность затронутой темы. Кроме того, широкому распространению подвержены спонтанно образованные мемы, а не специально созданные для определённых, как правило агитационных, целей форсед-мемы (от англ. *forced meme* – мем, возникший не спонтанно, а целенаправленно и нацелен навязать реципиентам точку автора). Успешность мема определяется наличием большого количества дериватов и репликаторов [8].

Как отмечалось ранее, мемы передают культурные коннотации и являются прецедентными текстами, а для успешной коммуникации между пользователями социальных сетей, адресат должен правильно эксплицировать информацию,

содержащуюся в меме, т.е. восстановить культурные коннотации. С одной стороны, включённость мема в структуру комических жанров определяет тот или иной жанр, с другой стороны – усложняет интерпретацию полученной информации адресатом, потому что для достижения комического эффекта нужно правильно эксплицировать интернет-мем [9]. Прагматический потенциал интернет-мема как средства межкультурной коммуникации заключается в том, что в интернет-мемах проявляются процессы глобализации информационно-культурного контента [5]. Так, например, в английском и русском медиапространстве могут существовать одинаковые интернет-мемы. На рисунке 1 изображен герой трилогии «Властелин колец» Боромир, чья фраза «Нельзя просто так взять и войти в Мордор» стала вирусной и мемной как в русскоязычном сегменте Интернета, так и в англоязычном.



Рисунок 1

Следует отметить, что мемным стал как сам образ Боромира, так и фраза, поэтому часто интернет-пользователи упражняются в остроумии и используют трансформированные варианты визуальной и текстовой части интернет-мема (Рисунок 2, 3).



Рисунок 2



Рисунок 3

Идентичность некоторых интернет-мемов в различных сегментах Интернета означает, что пользователи, принадлежащие к разным культурам, используют схожий интернет-контент, тем самым унифицируют культуру и ценности, передающиеся через интернет-среду.

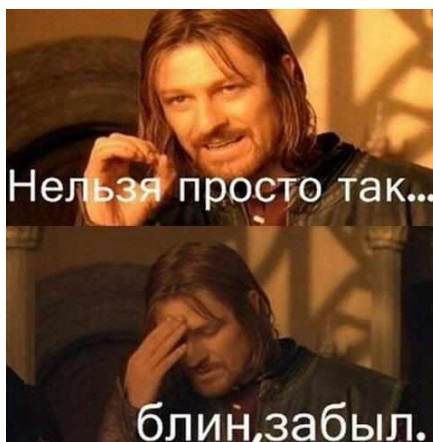
Для корректной адаптации интернет-мема в культурно-языковой среде нередко сопроводительная надпись трансформируется при переводе так, чтобы культурные концепты были легкоузнаваемы и понятны. Тем не менее, большинство русскоязычных интернет-мемов представляют собой не переводные версии иностранных мемов, а культурно-обусловленные произведения с выраженной национальной спецификой, поэтому на фоне общей глобализации интернет-среды наблюдается противостояние в интернет-коммуникации местных культурных различий, что ведет к процессу локализации. Поэтому интернет-мемы становятся современным хранилищем и средством передачи культурной информации.

В мемах изображение имеет первичное значение, текст может меняться в зависимости от смысла и идеи, но суть мема останется прежней, если изменить изображение, может исчезнуть изначально вкладываемый в нее смысл. Но вариативность визуальной части мема, конечно, допустима, главное, чтобы угадывался и легко эксплицировался исходный образ.

Для адекватного исследования коммуникативно-прагматического потенциала мемов целесообразно рассмотреть их функции. Так, исследователь Н.А. Зиновьева выделяет восемь функций и две дисфункции интернет-мемов: 1) репрезентация идеи; 2) трансляция идеологии; 3) репрезентация индивида; 4) репрезентация сообщества; 5) коммуникация в сообществе; 6) социализация членов сообщества и категоризация общества; 7) идентификация; 8) информирование; 9) дисфункция дробление картины мира; 10) дисфункция подавление социальной активности [4]. Однако учитывая Интернет и социальный характер функционирования мемов, не менее важными являются номинативная и фатическая функции. Так, номинативная функция реализуется в категоризованных понятиях, эмоциях, событиях и проч., которые вызывают определенный отклик общества, как правило на резонансные события, и требуют особого внимания и осмысления. Преобладающее большинство таких мемов можно отнести к прецедентным, т.к. в них доминантой является текст или фрагмент текста, который зафиксирован в культурной памяти общества и находит эмоциональный отклик (соблюдение правил орфографии и пунктуации может не учитываться). К подобным интернет-мемам можно отнести «Крымнаш», «Наташа, вставай!».

Фатическая функция, обеспечивающая поддержание и установление взаимосвязи, напрямую связана с коммуникативной, т.к. интернет-мемы подвержены активному распространению только в условиях интернет-общения между пользователями социальных сетей, при этом каждый интернет-мем семантически наполнен.

Не менее значимой является и эмоционально-оценочная функция, которая в свою очередь напрямую связана с эстетической, ценностной и декоративной функциями и определяет виральность интернет-мемов. Так, информация приобретает смысл только «в контексте потребностей субъекта», поэтому интернет-мем является основным признаком как индивидуальных, так и надындивидуальных мировоззренческих ценностей [2].

Учитывая проведенный анализ характеристик, можно говорить о том, что интернет-мем – это креолизованный продукт, включающий в себя различные семиотические коды и обладающий высоким коммуникативно-прагматическим потенциалом, который в свою очередь представлен как основными (коммуникативной

и номинативной) функциями, так и рядом дополнительных. Интерактивный характер интернет-мема позволяет аккумулировать знания и идеи, обусловленные общностью пресуппозитивных знаний и культурным фоном, что помогает создавать и распространять культурно и социально значимые идеи и ассоциации. Поэтому интернет-мемы можно отнести к носителям межкультурной информации.

СПИСОК ЛИТЕРАТУРЫ

1. Вишнякова Н.М. Характеристика фонетических средств, организующих текстовое пространство юмористических медиатекстов / Н.М. Вишнякова, М.В. Датская // *Фундаментальные и прикладные вопросы науки и образования. Сборник научных трудов по материалам Международной научно-практической конференции: в 2-х частях.* – 2016. – С. 71–72.
2. Додонов Б.И. Эмоция как ценность / Б.И. Додонов. – М.: Политиздат, 1978. – 272 с.
3. Докинз Р. Эгоистичный ген / Р. Докинз. – М.: Мир, 1993. – 318 с.
4. Зиновьева Н.А. Функции Интернет-мемов в обществе. Социологический взгляд / Н.А. Зиновьева // *Интернет и современное общество: сб. тезисов XVIII Всерос. конф. IMS2015, 22–25 июня 2015 г.* – СПб, 2015. – С. 54–56.
5. Канашина С.В. Интернет-мем как современный медиадискурс / С.В. Канашина // *Известия Волгоградского гос. педаг. ун-та.* – 2018. – № 8. – С. 125–129.
6. Рашкофф Д. Медиавирус! Как поп-культура тайно воздействует на ваше сознание / Д. Рашкофф // *Пер. с англ. Д. Борисова.* – М.: Ультра.Культура, 2003. – 368 с.
7. Столетов А. Мемы: мифы и реальность / А. Столетов. – [Электронный ресурс]. – Режим доступа: <https://www.marketing.spb.ru/lib-around/socio/meme.htm> (дата обращения: 21.12.2021).
8. Марченко Т.В. Интернет-мем как феномен медиакommunikации: типологические характеристики и потенциал прецедентности / Т.В. Марченко // *Жанры и типы текста в научном и медийном дискурсе: Сборник научных трудов: Орловский государственный институт культуры, 2019.* – С. 209–220.
9. Щурина Ю.В. Интернет-мемы: проблема типологии / Ю.В. Щурина // *Вестник Череповецкого государственного университета.* – 2014. – № 6 (59). – С. 85–89.
10. Brodie R. *Virus of the Mind: The New Science of the Meme* / R. Brodie. – Seattle: Integral Press, 1995. – 251 p.

Поступила в редакцию 29.07.2021 г.

COMMUNICATIVE AND PRAGMATIC POTENTIAL OF MEMES IN INTERNET COMMUNICATION

N.V. Gladkaya

The article addresses the Internet meme, which is considered to be the most popular unit in Internet communication. The topicality of the article is accounted for by the widespread prevalence of Internet memes in the virtual space and the understudied nature of the phenomenon in question. The main functions of an Internet meme are studied, a special attention is paid to the communicative and pragmatic potential of this phenomenon as a means of intercultural communication, which lies in the fact that the processes of globalization of information and cultural content are revealed in Internet memes.

Key words: Internet meme, Internet communication, precedent text, pragmatic potential, Internet meme function.

Гладкая Наталья Витальевна.

Кандидат филологических наук.
ГОУ ВПО «Донецкий национальный университет».
Доцент кафедры русского языка.
E-mail: Nata.gladkaya25@yandex.ru

Gladkaya Nataliia Vitaliivna.

Candidate of Philology.
Donetsk National University.
Associate Professor of Department of the Russian Language.
E-mail: Nata.gladkaya25@yandex.ru

УДК 81'37:659.1

СЕМАНТИКА ЯЗЫКОВОЙ СОСТАВЛЯЮЩЕЙ РЕКЛАМНОГО ПЛАКАТА

© 2021 *А.В. Зенина, С.Э. Ясюченко*

ГОУ ВПО «Донецкий национальный университет»

В статье прокомментирована специфика языка рекламы; проанализирована семантика текстового компонента рекламного плаката как жанра рекламного дискурса. Раскрыта актуальность комплексного подхода к изучению семантики рекламных текстов с позиции прецедентности. Описан принцип коннотативно-денотативной оценки вербально-невербального содержания текста рекламной направленности. Установлено, что наиболее удачным типом семантики рекламного текста является коннотативно-имплицитный.

Ключевые слова: денотативная семантика, имплицитность, коннотативная семантика, рекламный плакат, рекламный текст, эксплицитность.

Маркетинговые коммуникации как показательный пример прагматичного подхода к социальности и осознанности выбора реципиента реализуются за счет понимания поведения и восприятия как директивного процесса, который основан на опережающем моделировании. Эпоха потребления и массовой культуры является следствием создания психолингвистически грамотных рекламных кампаний и медиаэффектов, содержательный (смысловой или семантический) модуль которых придает конечному рекламному продукту определенный ментальный вес и оказывает наибольшее влияние на его качество.

Цель данного исследования – описать принцип коннотативно-денотативной оценки языковой составляющей рекламного плаката и провести его семантический анализ. Для достижения поставленной цели стала уместна реализация следующих задач: 1) дать лингвистическую трактовку термина «семантика»; 2) определить цель рекламных коммуникаций; 3) установить особенности коннотативного (имплицитного), денотативного (эксплицитного) и смешанного типов информации; 4) выделить тип семантики, концепция которого позволит достичь успешных рекламных (коммуникативных, экономических, психолингвистических и пр.) показателей.

Терминологическое определение науки о смысловом значении единиц языка связано с именами М. Бреала (семантика как закономерность диахронических изменений в языке) и К. Рейзига (семасиология – лексическая семантика – как применение принципов квантовой философии в языке) (по [2, с. 4–5]). С лингвистической точки зрения семантика, как указывает Дж. Лайонз, это «наука о значении в той мере, в какой значение систематически кодируется в словаре и грамматике естественных языков» [6, с. 9]. Согласно И.М. Кобозевой, предметом семантики является «смысл языковых выражений в конкретных условиях их употребления» [5, с. 14]. Наиболее широкую трактовку термина дал А.Е. Кибрик, утверждая, что к семантике относится «информация, которую имеет в виду говорящий при развертывании высказывания и которую необходимо восстановить слушающему для правильной интерпретации этого высказывания» [4, с. 25].

Психолингвистика рассматривает семантику в аспекте интериоризации (интернализации). В этнолингвистике семантика берет во внимание аспект изучения исторически сложившихся национально-культурных реалий, влияющих на языковую

картину мира человека. Для достижения максимальной результативности и коммуникативно-прагматичной успешности составители рекламных текстов должны учитывать все перечисленные выше практики, поскольку главная цель рекламы – сформировать такое мышление и восприятие, которое приведет к стремлению приобрести ту или иную категорию товара.

Специфика содержательности рекламы заключается в подборе методов, которые удовлетворили бы запрос сжатости и оригинальности подачи информации, что традиционно предполагает эксплицитную номинацию и оценку товара, а также имплицитное осуществление стратегии психологической, логической эмоциональной и экономической манипуляции. Ключевым здесь выступает требование креативности, поскольку новизна и альтернативность позволяют избежать риска возникновения феномена рекламной слепоты. На практике это, как правило, сводится к креолизации рекламного полотна (см. [8]), вследствие чего семантика рекламного плаката и рекламного текста (далее – РТ) приобретает вид сложной вербально-невербальной структуры с дополнительными окказиональными и прецедентными компонентами, рифмами или звукоподражаниями в их структуре и пр.

Единицами РТ на семантико-структурном уровне являются: слоган и дополнительный текст, т.е. высказывание (реализованное предложение, его внутренняя и внешняя формы), межфразовое единство (ряд высказываний, семантически и синтаксически объединенных в единый фрагмент) [7]. Традиционно слоган выполняет акцентную функцию, поэтому его семантика должна быть оригинальной и запоминающейся, а дополнительный текст передает уточняющую информацию (адреса, номера). Таким образом, все элементы РТ будут представлены различными типами информации – денотацией, коннотацией или их комбинацией.

Принципиальное разграничение денотации и коннотации составляет методологическую основу книги Р. Барта «S/Z» [1]. Анализируя труды ученого, посвященные семантике, А.Ю. Ивлева указывает, что коннотативная информация превосходит денотативную информацию по глубине и сложности содержания, поскольку требует от реципиента определенных фоновых знаний и, нередко, определенного способа восприятия: «Все денотативные значения даются в явной форме, тогда как коннотативные значения тяготеют к имплицитности, относятся к области вторичных смысловых эффектов. Коннотативные смыслы суггестивны, расплывчаты, потому их расшифровка всегда предполагает значительную долю субъективности...» [3, с. 104].

Так, при восприятии коннотативного рекламного полотна адресат определяет его базовое содержание (текст и изображения), после чего акцентирует внимание на деталях, осознавая их как отдельные элементы с индивидуальным информационным кодом. В результате смещения нескольких смысловых уровней адресат приходит к пониманию оригинальной авторской концепции, иными словами, на данном этапе восприятия формируется конечный вариант семантической сетки рассматриваемого рекламного полотна.

Денотативная информация, являясь буквальным сообщением, сосредоточена на собственно предметном значении [3, с. 105]. Смешанная информация является комбинацией коннотации и денотации.

В контексте РТ денотативная семантика, как правило, реализуется эксплицитно: номинацией (название рекламируемого продукта, фирмы без дополнительных языковых средств выразительности, который может быть выражен как графически

(логотип, марка, изображение продукта), так и непосредственно текстом, а также описательно. Коннотативную семантику в силу ее имплицитности следует анализировать по следующим параметрам: по типу предложения (цель высказывания) и его взаимосвязи с семантикой, социокультурной направленности, элементам интертекстуальности, корреляции, элементам прецедентности, экспрессивной или эмоциональной окраске РТ.

К примеру, яркой денотативной семантикой обладает РТ «*Сервелат – колбаса варено-копченая высшего сорта*», где номинация реализуется существительными «сервелат» и «колбаса», которые пребывают в гипо-гиперонимических отношениях. Описание реализуется за счет составного прилагательного, указывающего на способ приготовления, а также прилагательным в превосходной степени сравнения.

В РТ «*Качественная мебель всегда в продаже*» (реклама магазина «Дом мебели»), «*Ваш дом – полная гарантия качества*» (реклама строительного магазина «Ивушка») номинация представлена иконически. В первом случае это инсталляция изысканного интерьера в стиле лофт, во втором – коллаж (строительные материалы), что несколько усложняет восприятие, а также создает эстетически гармоничное рекламное пространство. Описание реализовано классической связкой «оценка – утверждение» – оценка», например, в первом случае это подчинительный тип согласования (качественное прилагательное + существительное женского рода), а также наречие и существительное-локатив.

Спорным является РТ «*Умка*» – *ветеринарная клиника. Терапия, хирургия, зоомагазин, гостиница*», поскольку номинация здесь выражена прецедентным именем собственным и конструкцией пояснительного характера (существительное + прилагательное), а описание – номинативным предложением, осложненным модификаторами по типу сочинительной связи. С одной стороны, для восприятия основного смысла сообщения – рекламы клинки для животных – знание культурного кода слова «Умка» необязательно, что компенсируется присутствием уточняющих элементов «ветеринарная клиника» и «зоомагазин». Однако человеку, не знакомому с советским мультфильмом про маму-медведицу и дружелюбного белого медвежонка, сложно понять, чем обусловлено название клиники (семантическое ядро – животные), ведь в отрыве от своей семантики звукобуквенное сочетание «умка» бессодержательно.

С другой стороны, открытым остается вопрос выбора персонажа животного, чье имя станет эргонимом – в мультфильме «Умка» звери были совершенно здоровы и не нуждались в указанных в РТ услугах, поэтому «Айболит», «Мамонтенок» («Мама для мамонтенка») в содержательном плане, возможно, стали бы более удачными альтернативами. Итак, данный РТ считаем смешанным по типу семантики.

Наиболее показательной коннотативно-имплицитной семантикой обладает РТ «*Цезарь*» – *убийственная пицца! Особая нарезка. Самые предаНные цены*» (реклама ресторана «BurgerBar»). Удачность данного РТ заключается в грамотном сочетании денотативного, т.е. простого для обыденного понимания сюжета «вкусная пицца – нарезка – ресторан» с рядом прецедентной информации, придающей данному тексту не только определенный подтекст, но и комичность, что обеспечивает у посвященного реципиента максимальный процент запоминания. Так, стрележковым элементом семантики в данном случае является личность Гая Юлия Цезаря и его смерть, ставшая культурным феноменом в силу своего предательского характера – об этом свидетельствует отглагольное прилагательное «убийственная».

Отглагольное существительное «нарезка» связано со способом убийства – удар кинжалом в спину.

Прилагательное «преданные» требует анализа сразу в нескольких пластах – фонетическом и ассоциативном, графическом и прецедентном. Комичную ситуацию создает именно указанное прилагательное, поскольку убийство Цезаря совершили люди из его близкого окружения, т.е. было осуществлено *предательство*, что не имеет ничего общего с «преданными» (ценами), кроме обратной ассоциативно-логической связи. Фонетически существительное «предательство» созвучно со словами «предан» (кем-то), «предан» (кому-то), «предатель», а, значит, может вызвать определенную когнитивную путаницу. Именно на этом основании срабатывает концепция графического выделения «Н» – семантика сюжета «предательство» и семантика сюжета «преданные (близкие) люди».

Если выше мы рассмотрели пример наслаивания дополнительных смыслов за счет актуализации конкретного исторического события, то РТ «*Отечественный продукт – за отечество, для народа*», «*Вместе вкуснее!*» (реклама сети супермаркетов «Первый Республиканский») апеллируют к региональным предпочтениям реципиента, к его политическому самоопределению и патриотическим чувствам. Социокультурная направленность РТ выражена относительным прилагательным, образованным от существительного «отечество», а также иконически (государственная символика). Кроме того, в данном случае вполне уместна реализация связки «родина – СССР – отечество», поскольку у большинства русскоговорящих людей слова *отечество* и *родина* ассоциируются с понятием «Великая Отечественная война».

Коннотативно-денотативный (имплицитно-эксплицитный) подход к анализу семантики РТ позволяет многоаспектно исследовать содержательность определенного рекламного произведения, что способствует изучению и моделированию рекламных сюжетов и стратегий с наибольшим коэффициентом удачности и коммуникативной результативности. Коннотативно-имплицитные РТ имеют ряд преимуществ перед денотативными по психологическим, лингвистическим и эстетическим показателям, поэтому их считаем наиболее удачной реализацией языка рекламы. Перспективу дальнейших исследований видим в изучении типов прецедентных феноменов в структуре рекламного текста.

СПИСОК ЛИТЕРАТУРЫ

1. Барт Р. S/Z / Р. Барт. – М. : РИК «Культура»; Ad Marginem, 1994. – 303 с.
2. Васильев Л. М. Современная лингвистическая семантика: Учеб. пособие для вузов / Л. М. Васильев. – М.: Высш. шк., 1990. – 176 с.
3. Ивлева А.Ю. Концепция символических смыслов Р. Барта / А.Ю. Ивлева. – М.: ПГО, 2007. – 111 с.
4. Кибрик А.Е. Очерки по общим и прикладным вопросам языкознания / А.Е. Кибрик. – М.: Изд-во МГУ, 1992. – 336 с.
5. Кобозева И.М. Лингвистическая семантика: Учебное пособие / И.М. Кобозева. – М.: Эдичорнал УРСС, 2000. – 352 с.
6. Лайонз Дж. Лингвистическая семантика. Введение: Монография / Дж. Лайонз. – М.: Языки славянской культуры, 2003. – 400 с.
7. Мурадханова С.Р. Прагмалингвистические особенности рекламного эссе: на материале англоязычной книжной рекламы / С.Р. Мурадханова. – СПб: СПбГУ, 2006. – 168 с.
8. Ясюченко С.Э. Рекламный плакат как пример креолизованного текста / С.Э. Ясюченко, А.В. Зенина // Донецкие чтения 2020: образование, наука, инновации, культура и вызовы современности: Материалы V Международной научной конференции (Донецк, 17–18 ноября 2020 г.). – Т. 4:

Филологические науки. Культура и искусство / под общей редакцией проф. С.В. Беспаловой. – Донецк : Изд-во ДонНУ, 2020. – С. 203–205.

Поступила в редакцию 03.04.2021 г.

LANGUAGE SEMANTICS OF ADVERTISING POSTER

A.V. Zenina, S.E. Yasyuchenko

The article deals with the specifics of the advertising language and addresses language semantics of an advertising poster as a genre of advertising discourse. The article reveals the relevance of a comprehensive approach to the study of the semantics of advertising texts from the point of view of precedent. The principle of connotative-denotative evaluation of the verbal-nonverbal content of the advertising text is described. The most effective type of advertising text semantics is connotative-implicit.

Key words: denotative semantics, implicitness, connotative semantics, advertising poster, advertising text, explicitness.

Зенина Анастасия Владимировна.

Кандидат филологических наук.

ГОУ ВПО «Донецкий национальный университет».

Доцент кафедры славянской филологии и прикладной лингвистики.

E-mail: anvz@mail.ru

Ясюченко София Эдуардовна

Магистр филологии.

ГОУ ВПО «Донецкий национальный университет».

E-mail: Lt.sodomy@gmail.com

Zenina Anastasia Vladimirovna.

Candidate of Philology.

Donetsk National University.

Associate Professor of the Department of Slavic Philology and Applied Linguistics.

E-mail: anvz@mail.ru

Yasyuchenko Sofia Eduardovna

Master student of Philology.

Donetsk National University.

E-mail: Lt.sodomy@gmail.com

УДК 811.161.1'282

**ЛЕКСИКО-СЕМАНТИЧЕСКАЯ ГРУППА «НАИМЕНОВАНИЯ ТКАНЕЙ»
(НА МАТЕРИАЛЕ ДОНСКИХ ГОВОРОВ)**

© 2021 М.В. Калинина

ГБОУК ВО «Волгоградский государственный институт искусств и культуры»

В статье рассматривается системно-структурная организация диалектных наименований тканей в донских говорах. Представлено шесть групп диалектных слов, обозначающих ткань: общие наименования тканей, наименования тканей, различающихся по сырью, цвету, плотности, предназначению и способу изготовления. Выделяются разные типы диалектизмов, характеризуются разнообразными парадигматические отношения лексем: родо-видовые, синонимические, омонимические, вариативности и многозначности.

Ключевые слова: донские говоры, лексико-семантическая группа (ЛСГ), наименования тканей, парадигматические отношения, родо-видовые отношения, омонимы, синонимы.

В современной лингвистике активно изучается проблема развития лексико-семантической системы русского языка. Выделение и описание отдельных парадигм слов, определение их классифицирующих признаков, установление внутренних связей слов в пределах отдельных групп входит в основную проблематику исследования лексико-семантической системы языка. При этом названия тканей, зафиксированные в донских говорах, не становились объектом отдельного изучения. Данная область лексики (в основном на материале севернорусских говоров) была рассмотрена в работах О.Г. Щитовой [15], Е.И. Боровой [2], Ю.В. Зверевой [8], Н.А. Герляк [5], Е.В. Бойковой [3] и некоторых др.

Диалектные названия тканей являются частью истории и культуры донского региона, поэтому работа по сбору и систематизации лексических единиц, представляющих этнографические реалии, продолжает оставаться *актуальной*. К тому же многие из представленных в работе наименований уходят из активного употребления, забываются диалектоносителями, заменяясь названиями тканей фабричного производства. В начале XX века известный ученый-философ, богослов отец Павел Флоренский писал: «Есть причины торопиться с изучением нашего быта. Железные дороги, фабрики, технические усовершенствования, освободительные идеи и газетчина – эти факторы являются гнилостными микроорганизмами, все ускореннее разлагающими быт. ...Пока есть время, надо сохранить, что успеем» [14, с. 4].

Лексико-семантическая группа «Названия тканей» (далее ЛСГ) объединяет слова, обозначающие тканевую основу, используемую для изготовления одежды. Лексемы указанной ЛСГ включают в свой состав имена существительные, обозначающие названия тканей в целом, наименования тканей, различающихся по сырью, цвету, плотности, предназначению и способу изготовления (41 наименование).

Материалом для исследования послужили диалектные имена существительные, называющие ткань, отобранные методом сплошной выборки из «Большого толкового словаря донского казачества» и «Словаря донских говоров Волгоградской области». В качестве дополнительных источников привлекались различного рода словари (толковые, региональные).

Собранный диалектный материал показывает необходимость применения комплексного подхода, в котором наряду с лингвистическими фактами учитываются и анализируются этнолингвистические сведения о быте жителей донского региона.

Ткани, из которых первоначально шилась одежда, были в основном *самору́шными*, т.е. сотканными в домашних условиях. Для них использовалось сырье растительного происхождения (лен, хлопок, конопля). Готовую ткань отбеливали: в специальные бочки наливали кипяток, насыпали золу из черемухи, соломы гречихи и стеблей подсолнечника, затем укладывали туда готовый холст, оставляли все это в натопленной бане на 10-14 часов. Затем отстиранные холсты развешивали на заборах или расстилали на ночь на траве. Этот процесс назывался *белением холстов*. Влажные холсты отбивали деревянным вальком, свернув в несколько слоев на большом булыжнике, чтобы ткань стала мягче. После этой процедуры ткань сушили [9, с. 195–197]. *Бель* (отбеленная ткань) шла на нижние юбки, блузки, постельное белье т.д. Такая ткань быстро пачкалась, что стало причиной замены белой одежды на цветную (крашеную однотонную ткань называли *крашеніной*). В древний период для получения разных оттенков коричневого цвета использовалась дубовая кора. Д.К. Зеленин говорит о том, что глагол *дубіть* обозначает окрашивание ткани дубовой или другой древесной корой [9, с. 211]. Для получения красного цвета на юге России использовали корни желтого подмаренника, для желтого цвета – дрок, для зеленого – отвар из листьев березы [9, с. 212].

Будничные мужские рубахи шили в основном из *холста́* и *пестря́ди*, что зафиксировано в названиях *холсто́вая рубаха* (домотканая рубаха белого цвета с невысоким стоячим воротником) и *перетка́нная рубаха* (изготавливалась из холста, затканного нитками другого цвета). У казаков есть и специальное определение для материи, из которой шились *порткі́*, *портóчки* [1, с. 406] – *партóчная* («*Партóчная материя у-ёлачку*») [11, с. 44]). Повседневные, в том числе и покóсные, женские рубахи кроили из легкого холста. Из него же шили и повседневные фартуки: *Ис халстины пашьем суровую завеску: арбузы таскали в ней* (Мгл.) [1, с. 519].

Покупные ткани имели названия: *бенгалі́н* ‘вид ткани, похожий на крепдышин’ [1, с. 42], *ситинéт* ‘название хлопчатобумажной ткани’ [1, с. 486], *сурá* ‘ткань атлас в рубчик [1, с. 518]: *Суру брали на патклат* (Мар.). Для праздничной одежды казачки использовали шерсть (*Шалёвое платье – нарядное шерстяное платье* [12, с. 422]), плюш (*Ис плюша шыли длинны ритонды биз рукавов, тёплаи* [1, с. 459]), кашемир (*Индиáновое платье – эта платье из кашемира* [1, с. 199]), шелк (*Бурсу* (ткань) *пакупали только багатыи, ана шолковая* [1, с. 62]).

Из ткани шили не только элементы одежды, но и изготавливали предметы, используемые в быту. Так, в составе ЛСГ «Наименования тканей», были выделены лексемы, в которых есть указание на назначение ткани: *бóн* ‘материал для матрацев’ [1, с. 51]: *Мы бон на аршин пакупали, он плотный, для матраца* (Марк.), *ластíн* ‘ткань для верха шубы’ [1, с. 258]; *матласéй* ‘ткань особой фактуры, используемая для верха шубы [1, с. 275], *митю́к* ‘шинельное сукно’ [1, с. 284], *матрасóвка* (*Матрасофкай абивають дно люльки* (Сем.); *нанбу́к* ‘подкладочная ткань’ [1, с. 306]. Заметим, что куски ткани также применялись в хозяйстве: *бахморá* ‘полоса материи, пришитая складками к платью, переднику и т.п.’ [12, с. 37], *покрывáл* ‘кусочек ткани, предназначенный для покрывания чего-либо’ [12, с. 446], *протя́нка*, *протяночка* ‘кусочек ткани для обматывания ног вместо или поверх носков под некоторую обувь (преимущественно под сапог); портянка’ [12, с. 488], *уплётóчка* ‘узкая полоска ткани, ленточка’ [12, с. 612].

Для номинации самого понятия ткань в донских говорах употребляются три лексемы: *ткáнка* [1, с. 528], *матéрий* [12, с. 312] и *матéря* [12, с. 312].

В ЛСГ «Наименования тканей» в зависимости от сырья, из которого были изготовлены ткани, выделяются следующие подгруппы: названия хлопчатобумажных (*миллюстѣн, нѣмка, немскóй ситец, ситинѣт*), шелковых (*бурсá*), шерстяных (*крутѣнка*), льняных и конопляных тканей (*альня́нка, ватóла, суровя́ка, суромя́ка*).

Еще одна подгруппа в исследованной ЛСГ содержит указание на цвет ткани: *бѣль* ‘отбеленный холст’ [1, с. 42]: *Бель – суровая атбелѣнная холстина изо льна* (Веш.), *зón* ‘белая плотная ткань’ [1, с. 191]: *Зон – такая белая материя. Зонавыи юпки надивались пат праздничную юпку* (Веш.), *киндя́к* ‘красная ткань’ [1, с. 216]: *Юпки на работу шыли с киндяка* (Рзд.), *кумáчник* ‘ткань красного цвета’ [1, с. 299]: *Ис кумашиника шыли платья, юпки, тагжы для абойки стен* (Баг.), *пунѣц* ‘ткань ярко-красного цвета’ [1, с. 437]: *Пунец – красная тонкая материя, из няво делали цвяты на свадьбу* (Веш.). В данных записях встречается столкновение синонимичных донских диалектизмов и литературных слов, описывается предназначение ткани. Подобные высказывания представляют собой перевод, в котором диалектное слово объясняется при помощи литературного слова в ситуациях общения между лицами, принадлежащими к разной языковой среде.

Зафиксировано достаточно большое количество лексем, указывающих на плотность материала. В языке нашли отражение названия толстых (*анбу́к, бóн, ватóла, зон, зóнт, матрасовка, миллюстѣн*: *Миллюстин – блистящий, гладкий, прочный, он пахош на драп* (Серг.)) и тонких тканей (*нанка, ситинет, сатинет, увáль*: *Уваль – ана тонкая, шыли нижнии юпки* (Прв.)).

Способ изготовления ткани иллюстрирует лишь одна лексема из данной ЛСГ – *крутѣнка* ‘вид шерстяной ткани’ [1, с. 243]: *Ткали сукно – крутинка* (Шум.). Пряжу получали при помощи скручивания шерстяных волокон, из которых затем ткали ткань, плотно соединяя крестообразно переплетенные нити.

Среди рассматриваемой диалектной лексики можно выделить общедиалектные слова и собственно донские диалектизмы. К общедиалектным, т.е. словам, зафиксированным в словаре В.И. Даля и в СРНГ, относятся следующие единицы ЛСГ: *бѣль* [13, вып. 2, с. 235], *бурсá* [6, 1, с. 144], *ватóла* [6, 1, с. 168], *зón* [13, вып. 11, с. 337], *зóнт* [13, вып. 11, с. 338], *киндя́к* [13, вып. 13, с. 212], *кумáчник* [13, вып. 16, с. 81], *ланту́х* [13, вып. 16, с. 256], *матѣря* [13, вып. 18, с. 28], *пóлсть* [13, вып. 29, с. 133], *пунѣц* [13, вып. 33, с. 124], *сурá* [13, вып. 42, с. 271], *суровя́ка* [13, вып. 42, с. 285], *ткáнка* [13, вып. 44, с. 153]. Подчеркнем, что отдельные общедиалектные слова в донских говорах могут иметь отличия в значении. Слово *киндя́к* у В.И. Даля имеет следующее толкование ‘кафтан особого покроя’ [2, с. 108]. В донских говорах лексема *киндя́к* употребляется в значении ‘красная ткань’. Возможно, что в подобном случае речь идет о диалектной омонимии. В СРНГ также есть единицы, которые в донских говорах употребляются в других значениях: *камка, крутина, митюк, нанка, немка, уваль* и др. Остальные единицы являются собственно донскими диалектизмами (*альня́нка, анбу́к, бархатá, бон, ластѣн, макласѣй, миллюстѣн, нанбу́к* и др.).

В данной группе зафиксированы разные типы диалектизмов:

1) *собственно лексические диалектизмы* – местные слова, корни которых отсутствуют в литературном языке (*камка* ‘грубая ткань’ [1, с. 207], *берка́ль* ‘вид ткани’ [1, с. 42], *нанка* ‘очень тонкая ткань’ [1, с. 306]), или производные от корней, которые функционируют в литературном языке, но имеют в говорах свои особые значения (*крутѣнка* ‘вид шерстяной ткани’ [1, с. 243], *ластѣн* ‘ткань для верха шубы’ [1, с. 258], *суровя́ка* ‘грубый холст из конопли’ [1, с. 518]). Так, например, в русском литературном

языке есть корни *крут-*, *ласт-*, *суров-*, которые в диалекте вместе с суффиксами выражают совершенно иное значение, неизвестное литературному языку;

2) *лексико-семантические диалектизмы* – слова, имеющие одинаковый морфемный состав с соответствующими словами литературного языка, но отличающиеся от них своими значениями (*зóнт* ‘белая плотная ткань’, *не́мка* ‘вид ткани, крепкий ситец’);

3) *лексико-фонетические диалектизмы* – слова, совпадающие по значению с соответствующими словами литературного языка и отличающиеся от них одной фонемой (*канёвый* ‘тканевый’ [12, с. 235], *малюстѝн* ‘моле́скин’ [12, с. 317]);

4) *лексико-морфологические диалектизмы* – слова, отличающиеся от соответствующих им литературных эквивалентов грамматическими показателями рода или числа. Так, например, существительные мужского рода могут переоформляться по типу женского (*бархат* → *бархата́* [1, с. 36], *материал* → *мате́ря* [12, с. 312]);

5) *лексико-словообразовательные* – слова с теми же корнями и значениями, что и в литературном языке, но в ином аффиксальном оформлении: *тканка* ‘домотканое сукно’ [1, с. 528], *холстѝнка* ‘вещь, сделанная из холста’ [1, с. 631], *пунѝц* ‘ткань ярко-красного цвета’ [1, с. 437], *кума́чник* ‘кумач’ [1, с. 99]: *Ис кумашника шыли платя, юпки, тагжы для абойки стен* (Баг.);

6) *смежные диалектизмы* – в данном случае речь идёт о донских словах, совмещающих в себе характеристики различных типов диалектизмов. Лексемы *бурса́* ‘шёлковая персидская ткань’ и *сура́* ‘ткань атлас в рубчик’ являются лексико-семантическими диалектизмами, так как имеют в говоре особое значение, отличное от литературного языка, ср. литературное *бу́рса* ‘общежитие для учащихся духовных учебных заведений в XVIII в. и первой половине XIX в., а также эти учебные заведения’ [10, с. 126], *су́ра* ‘глава священной книги мусульман – корана’ [11, с. 1210]. Однако обращает на себя внимание и перенос ударения, что позволяет отнести диалектизм к разряду акцентных.

Лингвисты, изучавшие судьбу отдельных слов или различных групп слов, приходили к выводу о существовании в лексике определенных видов взаимодействия, притяжения и отталкивания между составляющими ее единицами, т.е. к пониманию системности лексики [16, с. 183]. Наиболее ярко представленными системными отношениями, пронизывающими рассматриваемую группу, являются парадигматические отношения (отношения полисемии, синонимии, омонимии, многозначности и вариантности).

Так, единство ЛСГ «Названия тканей» основано на специфических корреляциях, связывающих семантические единицы. К таким корреляциям мы относим:

1) родо-видовые корреляции, которые характеризуются наличием слова – родового понятия, гиперонима (*тканка* – *ткань*) и слов – видовых понятий, гипонимов (*анбу́к* ‘толстая плотная ткань’ [12, с. 22], *макласѝй* ‘ткань особой фактуры, используемая для верха шубы’ [1, с. 275], *сура́* ‘ткань атлас в рубчик’ [1, с. 518]);

2) омонимические корреляции: *зóнт^I* ‘крыша четырехскатная’ и *зóнт^{II}* ‘плотная хлопчатобумажная ткань белого цвета’ [1, с. 192]; *немка^I* – 1. Корова молочной красной породы, 2. Вид ткани, крепкий ситец [1, с. 318]: *Материя линючая, крепкая, немкой называли* (Марк) и *немка^{II}* ‘молчаливая женщина’ [1, с. 318];

3) синонимические корреляции: *немка^I* ‘вид ткани, крепкий ситец’ [1, с. 318], *немской ситец* ‘вид ткани, крепкий ситец’ [1, с. 319], *ситинѝт* ‘название хлопчатобумажной ткани’ [1, с. 486].

В исследуемой ЛСГ зафиксировано явление полисемии (три единицы), поэтому одно и то же слово может входить разными значениями в различные лексико-семантические объединения: *бѣль* в 1 значении обозначает белизну, во 2 – ‘нить для вязки сетей, в 3 – ‘отбеленный холст’ [1, с. 42]; *нѣмка*¹ – 1 знач. – ‘корова молочной красной породы’, 2 знач. – ‘вид ткани, крепкий ситец’ [1, с. 318]; *полсть* – в 1 знач. – ‘войлок’, 2 знач. – ‘полуфабрикат при обработке шерсти’, в 3 знач. – ‘тканое шерстяное покрывало’ [1, с. 397].

Высокая вариантность структуры диалектного слова подтверждается фонетическими (варьируется звуковой каркас слова: *малюстѣн*, *милюстѣн*; *киндѣя*, *киндак*; *полстѣнка*, *холстѣнка*; *суровѣяка*, *суромѣяка*), словообразовательными (отличающиеся словообразовательными формантами: *ватѣла*, *ватѣлка*; *пѣлсть*, *полстѣнка*) и грамматическими вариантами (варьируются грамматические показатели слова: *матѣрий*, *матѣрия* – варьируется отнесенность существительных к мужскому и женскому роду). Вариантность среди форм, соотносимых с единственным и множественным числом, в исследуемом материале не наблюдается.

Представленная классификация диалектных слов, обозначающих названия тканей, имеет перекрещивающийся характер, поскольку отдельные слова могут входить в различные лексико-семантические парадигмы (родо-видовые, синонимические, омонимические). Так, например, диалектизм *нѣмка*¹ является многозначным и, кроме того, имеет синонимы и омонимы. Антонимические отношения среди рассматриваемых имен существительных, в силу специфики их лексического значения (названия тканей) не представлены.

Выявив место каждой лексической единицы в ЛСГ и определив объём их значений и характер отношений между ними, можно сделать следующие выводы:

1) семантическое пространство в этих подгруппах характеризуется большей расчленённостью, чем в литературном языке;

2) родо-видовые, синонимические, омонимические отношения, отношения многозначности, в которые вступают наименования пищи, являются отражением системности анализируемой ЛСГ;

3) устная форма бытования говоров порождает такую особенность диалектной речи, как высокая вариантность структуры и семантики диалектного слова, что также подтверждается анализом лексических единиц, входящих в ЛСГ «Наименования тканей»;

4) многие лексемы функционируют и в севернорусских говорах, но имеют другое значение, нежели в донских говорах.

Несмотря на разрушение диалектных систем, ЛСГ «Названия тканей» сохраняет в своем составе довольно много единиц, которые требуют дальнейшего изучения и дальнейшего подробного анализа с точки зрения их этимологии, системной организации, использования в обычаях и обрядах.

Проведенное исследование дополняет уже имеющиеся региональные научные работы над языковым материалом новыми сведениями и вносит свой вклад в изучение донских говоров. Считаем, что обращение к изучению наименований тканей является актуальным как для системного описания лексики, так и для рассмотрения языковой картины мира диалектоносителя.

СПИСОК ЛИТЕРАТУРЫ

1. Большой толковый словарь донского казачества /под ред. В.И. Дегтярева. – М.: Русские словари: Астрель: АСТ, 2003. – 608 с.

2. Боровая Е.И. Лексика вышивания в орловских говорах: названия льняной, хлопчатобумажной и конопляной ткани / Е.И. Боровая // Сборники конференций НИЦ Социосфера. – 2016. – № 59. – С. 17–23.
3. Бойкова Е.В. Наименование ткани в орловских говорах / Е.В. Бойкова // Филологи земли Орловской: истоки и развитие направлений исследований: материалы Всероссийской научной конференции с международным участием, Орёл, 23–24 октября 2020 года / под редакцией Ж.А. Зубовой. – Орёл: Орловский государственный университет имени И.С. Тургенева, 2020. – С. 90–93.
4. Вановская Л.А. Семантика русской одежды (на материале тамбовских говоров): автореф. дис. ... канд. филол. наук / Л.А. Вановская. – Тамбов, 2003. – 22 с.
5. Герляк Н.А. Лексико-семантическая группа «Наименования тканей для изготовления одежды» в хантыйском языке (на материале казымского диалекта) / Н.А. Герляк // Мир науки, культуры, образования. – 2019. – № 6(79). – С. 649–651.
6. Даль В.И. Толковый словарь живого великорусского языка: в 4 т. / В.И. Даль. – М.: ГИС, 1955.
7. Демидова Г.И. Историко-лингвистические и этнографические сведения об одежде жителей Сибири первой трети XVIII в. в материалах С.П. Крашенинникова / Г.И. Демидова // КЛИО. – 2005. – № 3 (30). – С. 146–151.
8. Зверева Ю. В. Названия холщовых тканей в русских говорах Пермского края / Ю.В. Зверева // Филология в XXI веке. – 2019. – № 1(3). – С. 108–115.
9. Зеленин Д.К. Восточнославянская этнография / Д.К. Зеленин. – М.: Наука, 1991. – С. 178–270.
10. Словарь русского языка: в 4 т. / РАН, Ин-т лингв. исслед.; под ред. А.П. Евгеньевой. – 4-е изд., стер. – Т.1. – М.: Рус. яз., 1981. – С. 126.
11. Словарь современного русского литературного языка: в 17 т. – Т. 14. – М.; Л.: Наука, 1963. – 1390 с.
12. Словарь донских говоров Волгоградской области / под ред. Р.И. Кудряшовой. – Волгоград: Издатель, 2011. – 703 с.
13. Словарь русских народных говоров / под ред. Ф. П. Филина, Ф. П. Сороколетова. – Вып. 2, 3, 4, 11, 13, 16, 18, 29, 33, 42, 44. – СПб.: Наука, 1966–2011.
14. Флоренский П.А. Собрание частушек Костромской губернии Нерехтинского уезда / П.А. Флоренский. – М.: Сов. Россия, 1989. – 111 с.
15. Щитова О.Г. Лексико-семантическая группа названий тканей в томских деловых документах XVII в. / О.Г. Щитова // Вестн. Том. гос. ун-та. 2007. – № 295. – С. 55–62.
16. Шмелев Д.Н. Современный русский язык. Лексика / Д.М. Шмелев. – М.: Просвещение, 1997. – 335 с.

Поступила в редакцию 23.08.2021 г.

LEXICO-SEMANTIC GROUP “DESIGNATIONS OF FABRICS” (ON THE MATERIAL OF THE DON DIALECTS)

M.V. Kalinina

The article addresses the system-structural organization of designations of fabrics in the Don dialects. Six groups of dialect words denoting fabric are singled out, among them are common names of fabrics, names of fabrics that differ in raw materials, colour, density, purpose and method of manufacture. Different types of dialectisms are distinguished. Various paradigmatic relations of lexemes are considered, i.e. hyponymic and hyperonymic, synonymic, homonymic relations, as well as the relations of variability and polysemy.

Key words: Don dialects, lexical-semantic group (LSG), names of fabrics, paradigmatic relations, hyponymic and hyperonymic relations, homonyms, synonyms.

Калинина Маргарита Владимировна.

Кандидат филологических наук, доцент.

ГБОУК ВО «Волгоградский государственный институт искусств и культуры».

Доцент кафедры русского, иностранных языков и Associate Professor at the Department of the Russian, Foreign Languages and Literature.

E-mail: kalinina_8181@mail.ru

Kalinina Margarita Vladimirovna.

Candidate of Philology, Associate Professor.

Volgograd State Institute of Arts and Culture.

E-mail: kalinina_8181@mail.ru

УДК 82.09

ПОИСК ЦЕННОСТЕЙ В ПОЭТИЧЕСКОМ МИРЕ А.И. САПРЫКИНА

© 2021 О.Р. Миннуллин

ГОУ ВПО «Донецкий национальный университет»

Статья посвящена исследованию аксиологической составляющей поэтического мира лирики Алексея Ивановича Сапрыкина. Творчество поэта-барда рассматривается с опорой на ценностный подход к описанию своеобразия лирической поэзии, изложенный в трудах Л.Я. Гинзбург. Исследование сосредоточено на ключевых моментах итоговой книги автора «Загляни в себя» (2016).

Ключевые слова: лирика, аксиология, поэтика, авторская песня, А.И. Сапрыкин.

В 2021 году исполнилось 60 лет со дня рождения поэта-барда, члена литературного объединения им. Н. Анциферова, клуба авторской песни «Вертикаль», творческого объединения «Макеевская Русь» Алексея Ивановича Сапрыкина (1961–2018).

В прошлом о творчестве этого автора писали немного: скромные заметки, сопровождающие публикации стихотворений в городских газетах «Макеевский рабочий», «Кировец», «Вечерняя Макеевка» [1], справочная информация об авторе в небольших поэтических сборниках и альманахах «Многоцветье имен», «Бисер», «Литературная Макеевка» [5]. Вот то немногое, что можно почерпнуть о человеке, о его жизненном пути, из этих источников. Был сыном металлурга, окончил строительный институт, какое-то время работал по специальности, но в зрелые годы всецело посвятил себя творчеству: руководил Студенческим театром эстрады, трудился фотокором в местной прессе, возглавлял Дворцы культуры в Макеевке и в Донецке, писал песни и стихи...

Внешняя канва жизни человека, вообще, может казаться, на первый взгляд, насыщенной событиями или, наоборот, бедной на них, но из этого едва ли можно извлечь подлинное содержание этой жизни. Попытки как-то объять судьбу, уяснить ее смысл почти всегда окажутся тщетными, потому что в наружном приближении наиболее существенное ускользает от нас. Главные события совершаются во внутреннем мире человека, в сокровенном бытии духа, и полнее всего это находит своё воплощение в творчестве.

Именно в *поэтическом мире* автора (термин В.В. Федорова [7, с. 140]), способно выразиться неслучайное, подлинное, то, что, действительно, имеет смысл и ценность, что останется по «гамбургскому счету». Л.Я. Гинзбург, чьи работы о лирике на сегодня являются классикой литературоведения, пишет: «По самой своей сути лирика – разговор о значительном, высоком... экспозиция идеалов и жизненных ценностей человека» [3, с. 11], «разговор об основных человеческих ценностях» [2, с. 87–88].

По мысли исследовательницы, ценности, явленные в поэтическом произведении, относятся не к обособленному субъекту, а имеют всеобщее значение: через «образ человека» лирическое высказывание «должно получить заряд общезначимых жизненных ценностей» [3, с. 18]. Особая поэтическая субъективность выявляется в *причастно-личном характере* ценностной стороны творчества. Именно этот аспект позволяет глубже понять стихотворения А.И. Сапрыкина.

Ценность как феномен жизненной реальности переосмысливается в произведении по законам красоты, становясь ценностью другого характера – эстетической. Лирическое слово с точки зрения аксиологии двупланно: в нем присутствует ценность

жизненного порядка и эстетическое измерение, видение этой жизненной ценности глазами искусства. Это художественное видение в некотором смысле «очищает» и абсолютизирует ее, переводя в эстетический план.

Неумолимо возрастающая временная дистанция, отделяющая читателя и слушателя от жизни автора после его ухода, дает возможность говорить о его творчестве объективнее и обстоятельнее, как о событии, обретшем свое место в мире, а в отношении А.И. Сапрыкина, конкретно – место в истории поэтического слова Донецкого края.

Итоговая книга исследуемого автора «Загляни в себя» [6] во многом строится по тематическому принципу. Произведения как бы тяготеют к группированию в небольшие серии, в каждой из которых можно выделить программное стихотворение, призванное направить восприятие читателя в нужное русло, настроить на соответствующее циклу настроение, подходящий лад. Стихотворения-настройщики выделены в книге курсивом. В такие группы объединяются городские пейзажные зарисовки («этюды»), произведения о смысле творчества и месте поэта, стихотворения о «малой родине», тексты афганского цикла, серия «осенних» стихотворений и другие. «Темы лирики не всегда «вечные», но всегда экзистенциальные в том смысле, что они касаются коренных аспектов бытия человека и основных его ценностей...», – пишет Л.Я. Гинзбург [2, с. 88], и лирика А.И. Сапрыкина не исключение: о чем бы ни писал автор, он стремится выразить свои фундаментальные аксиологические основания, «почву» бытия.

Замыкает сборник эссеистическое послесловие – беседа со своим читателем о творчестве, венчающаяся приглашением *заглянуть в себя*. И действительно, погружение во внутренний мир стихотворца, приближение к другой жизни, осознанной в координатах вечного, прекрасного, в конце располагает к тому, чтобы на секунду задумавшись, спросить себя: а что у меня? а как я? В этом смысле книгу А.И. Сапрыкина можно считать вполне состоявшейся и достигающей своей цели – преодолеть лишнюю инерцию восприятия повседневной жизни и, открыв глубинные основания своей жизни, обратить взор читателя на сокровенное в себе самом.

Разговор об авторе, место которого в поэтической парадигме только устанавливается, как правило, ведут, обращаясь к истокам его творчества: традициям и влияниям, ощутимым в его поэтическом наследии. Образная система авторской песни, в русле которой в первую очередь состоялась лирика А.И. Сапрыкина, во многом определяется традицией русского романса второй половины XIX в., в котором, в свою очередь кристаллизировалось поэтическое мышление романтизма со свойственным ему набором легко узнаваемых образов. В текстах макеевского барда мы встретим «ночную звезду», «бабочку» с «трепетными крыльями», вспархивающую от «дуновения ветра», «лунный лик» и «туманную мечту», овеванные традицией и излучающие эстетический ореол, свойственный позапрошлому столетию. Но на эту романсную традицию накладывается опыт Серебряного века и опыт последующей поэзии. В особенности здесь (и лирика донбасского автора поддерживает эту тенденцию) ощутимо влияние на авторскую песню поэзии Бориса Пастернака с его всегда узнаваемым поэтическим зрением, склонностью к ёмкой выразительной детали, стремлением обобщить схваченное мгновенным поэтическим росчерком, возвести обыденное в разряд вечного, непреходящего.

Так и в лучших стихах А. Сапрыкина есть стремление слить в единый художественный жест выразительную деталь и философское обобщение. Вообще, у

этого автора чувствуется стремление искать художественно убедительную подробность, названную *своим*, а не готовым или присвоенным, поэтическим словом или выражением.

Мастерство детали, живописной и одновременно с этим звучно-выразительной, можно ощутить, например, в стихотворении «Акварель медовая горчит на вкус...», где есть и «...розовый арбуз, под ножом растреснутый со страху», и кисть «лизнувшая *скибку*» на холсте. Не менее индивидуально-выразительны черные шмели, которые «ворчат» над цветами глицинии, и «пушистая гора», напоминающая ежа («Крымские зарисовки»), и серебриющиеся над *ставком* ивы («На улицах Спортивной, Физкультурной и Строительной...»).

Продолжатель традиции авторской песни А.И. Сапрыкин в своем творчестве находится в постоянном диалоге с классиками этого жанра: Б.Ш. Окуджавой («Как хочется быть безрассудным...»), В.С. Высоцким («Только струны живые затронь...»), Ю.И. Визбором («Покурим на дорожку...»), где-то А.Я. Розенбаумом («А слёзы осени – туманы...»). Своеобразная поэтическая интерпретация стихов одного из своих знаменитых предшественников ощутима, например, в элегических утопично-сентиментальных строках о «золотом веке»:

*Мне грезится время без цвели,
Без пошлости и панацей,
Где люди бы счастливо жили,
Любя стариков и детей.
Мне снится форель золотая
И музыка благодных дней,
Друг другу во всем потакая,
Пора становиться мудрей.*

«Грузинская песня» и «Давайте восклицать!» здесь не просто эпигонски повторяются. Автор ищет свою интонацию и стремится обрести индивидуальное звучание, которое в его текстах часто смешивающееся с другими не всегда однозначно опознаваемыми голосами поэтов и бардов. Эта неотступная потребность не «купаться в лучах чужой звезды» («Дисперсия тени») осознана им как творческая установка, как путь ценностно-художественного поиска.

Наиболее плодотворным этот поиск индивидуальности оказываются для А.И. Сапрыкина в жанре лирической пейзажной зарисовки. Здесь, пожалуй, с наибольшей выразительностью воплотились главные художественные обретения этого автора: замирание перед тайной мироздания, а также порой приоткрывающаяся как бы помимо воли сочинителя подлинная поэтическая зоркость.

Так, в стихотворении «Первый снег в ноябре...» лирик старательно нанизывает свои наблюдения перемен в окружающей природе, и перед читателем один за другим возникают образы припорошенной снегом зелени, «стрел тополей», «силуэтов раки» и «пробелов ночных фонарей». Эти образы соединяются с картинами внутренней жизни. Усилие обрести через переживание совершающегося перехода от осени к зиме исполненное смысла самоощущение, прочувствовать ноябрьский снег как момент своей самоактуализации, разрешается, казалось бы, бессильным «Но всегда были тайны и будут...». Но в этом смиренном приятии ограниченности своих человеческих и творческих возможностей обретает определенность подлинная поэтическая искренность, желанная самоактуализация оказывается осуществленной, и ценности бытия и творческого поиска от этого осознания не умаляются, а возвеличиваются.

В своих стихотворениях автор наблюдательно подмечает привычные, но как бы незамечаемые спящим сознанием выразительные приметы окружающего мира: каштаны, мелькающие среди зелени ёлок, осенний пруд, который «почернел и углубился», ссутулившийся фонарь пустынной улицы («Всю жизнь униженно сутулясь...»). Хорошо ему удается ему именно городской пейзаж с растворенным в нем лирическим настроением, способным поколебать привычное постоянство окружающего мира повседневности, «разбудить» его «живые сны». Способным осуществить это в поэтическом мире А.И. Сапрыкина оказывается, например, сентябрьский дождь (стихотворение «Опять дожди. Нестройным рядом...»), который

*...в лужах кольцами играя,
Разбудит отраженья снов
Машин, киосков и трамваев,
Деревьев в парках и домов.*

В пейзажных же стихах с заранее заданной идеей, под которую «подгоняется» лирический сюжет, образ зачастую остается умозрительным, «головным», не оживающим. Например, в стихотворении «Этюд», где метафорически соединены образы природы и музыки, настоящей музыкальности пейзажа в зарифмованных «увертюрах» и «партитурах» как раз не возникает. Автор искренне желает, чтобы в его поэтическом саду были лишь «трава, цветы, поэзия и воздух» (стихотворение «Как вишневый сад») и не было «аллей помпезных и громоздких», какой-то надуманности красоты, но это не всегда удается.

Многие стихотворения А. Сапрыкина продолжают традиции «тихой» (почвеннической) лирики, для которой важнейшей темой является тема «малой родины».

*Путь Ильича – название поселка, где живем.
Уже виски разъела седина,
Но так же серебрятся наши ивы над ставком,
И плачут, как в былые времена...*
(«На улицах Спортивной, Физкультурной и
Строительной...»).

Пусть это стихотворение, что называется, неровное, но автор в нём со всей искренностью выражения воплощает дарованную каждому человеку благодатную любовь к своей малой родине. Набрав полное дыхание в грудь, он реализует свое поэтическое и человеческое право немного по-рубцовски, но всё-таки своим собственным тембром голоса, сказать: «Благословенна родина моя!»

Тема жизненного и творческого истока звучит в стихотворении «Путь Ильича», где интонация обыденного доверительного разговора объемлет берега человеческой жизни – детство и смерть:

*...И начало тоже было,
и белили школьный сад,
И на кладбище могилы
приходили навещать.*

Постоянно перебивающийся ритм стихотворения («в горле паузы горчат») передает сумятицу переживания, боль за свою малую родину, где «из глазниц неярких окон смотрит в сумрак нищета» и обессиленную надежду на возрождение «райского сада». Откровенные социально-политические врезки, в диссонанс вторгающиеся в элегически выстраиваемое стихотворение, за которыми где-то проступает и план исторического бытия, в данном случае нарушают эстетическую целостность

произведения, но позволяют автору донести наиболее и, возможно, являются поиском какой-то другой нехудожественной целостности. Так или иначе, происходит поэтическое утверждение самостояния топонима «Путь Ильича» на геопоэтической [4] карте Донбасса.

В стихотворениях А. Сапрыкина немало раздумий о жизни, времени и судьбе («Не хочется быть лицемером...»), о дружбе («Другу Юрию»), об отцовских чувствах («Как на «Чапаева» ходили...») и других по-человечески понятных переживаний. Художественная сила многих таких раздумий не всегда велика, но они всегда способны вызвать искренний живой отклик.

Особого внимания заслуживает своеобразный поэтический «Памятник» А.И. Сапрыкина. В стихотворении-завещании, которое открывается строкой «Уйдем. Скупой могильный холм останется...», весьма выразительны финальные строки, где автор размышляет о мере любви, отведенной человеку, и масштабе дара бытия:

*Ваяй! Тебе сполна любви отпущено.
Своя у каждого стезя в грядущее.
Уйдем, застынем на песке картинкой,
Дождем, мечтой, струящейся былинкой.*

Образ ваятеля в этом стихотворении одновременно отсылает к свободному творческому акту, жесту художника, открывающему ему путь в «грядущее», и к неизбежности, тяжести «памятника», надгробия. В эту исполненную антиномичности ситуацию человеческого бытия умещается любовь, которой «сполна отпущено» (снова образ свободы!) человеку. *Застывшая* на песке картинка вновь ведет нас к запечатленному в материальном, вещественном образе, который по своей сути сближается с надгробным портретом, высеченным в камне. Это напоминание о недолговечности, мимолетности человеческой жизни поддержано образом песка, который недолго сохраняет очертания изображенного. Но венчается ряд традиционных романтически окрашенных и при этом трагических в своей сути образов-переживаний, образом «струящейся былинки» – живого и трепетного «мыслящего тростника» (как сказал о человеке философ Б. Паскаль). Слово-образ «былинка» имеет богатую внутреннюю форму: «нечто, что было», частица бытия, прорастающая из того могильного холма, который «с тропой сравняется», – отправного пункта этого лирического сюжета, – то, что возвышается над неизбежностью и служит при всей своей хрупкости неким залогом вечной жизни, неопровержимым фактом ее поэтического воплощения. Такова в общем виде ценностная картина поэтического мира лирики А.И. Сапрыкина.

СПИСОК ЛИТЕРАТУРЫ

1. Барина Г. Не умирают поэты. Они уходят в небо... / Г. Барина // Вечерняя Макеевка. – 14 июня 2018. – С. 8.
2. Гинзбург Л.Я. О лирике / Л.Я. Гинзбург. – М.: Интрада, 1997. – 414 с.
3. Гинзбург Л.Я. Частное и общее в лирическом стихотворении // Литература в поисках реальности: [статьи] / Л.Я. Гинзбург. – Л.: Советский писатель, 1987. – С. 83–113.
4. Кораблев А.А. Филология земли: принципы и перспективы геопоэтики / А.А. Кораблев // Литературоведческий сборник. – Вып. 53–54: Актуальные проблемы филологии. – Донецк: ДонНУ, 2015. – С. 20–30.
5. Литературная Макеевка: Вып. 1: ЛИТО им. Н. Хапланова – 5 лет! / под ред. Е.Н. Хаплановой. – Макеевка, 2018. – С. 271–277.
6. Сапрыкин А.И. Загляни в себя: сборник стихотворений / А.И. Сапрыкин. – Макеевка: Типография «Пресса Макеевки», 2016. – 160 с.

7. Федоров В.В. Поэтический мир и творческое бытие // Проблемы поэтического бытия / В.В. Федоров. – Донецк: Норд-Пресс, 2008. – С. 309–396.

Поступила в редакцию 13.06.2021 г.

SEARCH FOR VALUES IN THE POETIC WORLD OF A.I. SAPRYKIN

O.R. Minnullin

The article is devoted to the study of the axiological component of the poetic world in the lyrics by Alexei Ivanovich Saprykin. The work of the poet-bard is considered with regard to the value approach to the description of the originality of lyric poetry, set forth in the works by L. Ginzburg. The research focuses on the key points of the author's final book «Look Inside Yourself» (2016).

Key words: lyrics, axiology, poetics, author's song, A.I. Saprykin.

Миннуллин Олег Рамильевич.

Кандидат филологических наук, доцент.

ГОУ ВПО «Донецкий национальный университет».

Доцент кафедры истории русской литературы и теории словесности.

E-mail: papulia@yandex.ru

Minnullin Oleg Ramilevich.

Candidate of Philology, Associate Professor.

Donetsk National University.

Associate Professor of Department of History of Russian Literature and Theory of Literature.

E-mail: papulia@yandex.ru

УДК 81'42

«УГОЛЬ» КАК ЛИНГВОКУЛЬТУРЕМА В ПОЭЗИИ АЛЕКСЕЯ ПАРЩИКОВА

© 2021 М.Н. Панчехина

ГОУ ВПО «Донецкий национальный университет»

В статье анализируется лингвокультурема «уголь» в контексте языковой картины мира поэта Алексея Парщикова. Рассматривается структура лингвокультуры, её формы и способы выражения в литературном дискурсе. Культурно-содержательный аспект лингвокультуры «уголь» связывается с явлением донецкого диффузного региолекта.

Ключевые слова: лингвокультурема, языковая картина мира, донецкий диффузный региолект, литературный дискурс.

Лингвокультурема является основной единицей лингвокультурологического анализа. Разработка понятия принадлежит В.В. Воробьёву, который отмечает: «Лингвокультурема вбирает в себя, аккумулирует в себе как собственно языковое представление (“форму мысли”), так и тесно и неразрывно связанную с ним “внеязыковую, культурную среду” (ситуацию, реалию), – устойчивую сеть ассоциаций, границы которой зыбки и подвижны» [2, с. 48]. Данное определение обосновывает структуру лингвокультуры: её форма – это языковой знак, а содержательный компонент подразумевает взаимодействие языкового значения и культурного смысла. Поэтому она не тождественна слову: «В отличие от слова и лексико-семантического варианта (ЛСВ) как собственно языковых единиц лингвокультурема включает в себя сегменты не только языка (языкового значения), но и культуры (внеязыкового культурного смысла), репрезентируемые соответствующим знаком» [2, с. 44].

Источником лингвокультуры являются словесно-художественные произведения, в которых находит отражение культурная идентичность автора, его включённость, «вписанность» в национальную и региональную картину мира. Отсюда частотность использования лингвокультурем типа *русский характер, русский человек* и т.д. Особое место занимают однословные лингвокультуры, введённые в оборот благодаря литературным произведениям: *маниловщина, обломовщина, хлестаковщина*.

Лингвокультуры в поэтическом дискурсе широко интерпретируются в современных исследованиях. В диссертации А.В. Горушкиной [3] данное понятие используется для описания поэтического дискурса сетевого автора Али Кудряшевой; лингвокультуры, характеризующие эпоху поэтов-бардов 1960–1970-х годов, анализируются в диссертации И.С. Потаповой [10].

Цель данной статьи состоит в том, чтобы описать особенности собственно языкового выражения лингвокультуры «уголь» в поэзии Алексея Парщикова. Достижению поставленной цели способствует решение следующих задач: определить лексические средства выражения лингвокультуры «уголь»; обозначить функции регионализмов в исследуемом поэтическом дискурсе; рассмотреть особенности формирования лингвокультурологического поля «уголь» в авторской картине мира.

Материалом исследования является корпус произведений, опубликованных на сайте <http://parshchikov.ru/> [9]. Особое значение для анализа имеют стихотворения, в которых отмечается высокая частотность использования лингвокультуры «уголь» и её регионального варианта: «Угольная элегия», «Жужелка».

Алексей Парщиков (1954–2009) – один из основных представителей метареализма в поэзии. Для данного направления характерно повышенное внимание к художественным возможностям метафоры, направленной на открытие сверхфизической природы вещей. Яркими представителями метареализма являются И. Жданов, И. Кутик, А. Ерёменко и др.

В поэзии Парщикова особое место занимают тексты, которые можно назвать регионально маркированными. Это связано с насыщенной биографией автора: он родился в Приморском крае, жил в Киеве, Москве, Сан-Франциско, Кёльне. Актуализация лингвокультуры «уголь» апеллирует к донецкому периоду жизни Парщикова: в Донецке будущий поэт учился в нескольких общеобразовательных школах и получил среднее образование. «Конечно, – вспоминал Алексей Парщиков, – Донбасс для меня совсем не литературное место, это вообще уникальное место реализации. Потому что в школьном возрасте я спал, наверное, в ритме пульсации петель геологического времени. Я только позже стал обращаться к ассоциативным залежам, понимал, что за психопространство было у меня под ногами – объём, куда я мог “вкладывать” свои образы, свой театр» [4].

Способом репрезентации лингвокультуры «уголь», очевидно связанной с донецким регионом, является стихотворение Алексея Парщикова «Угольная элегия». Форма элегии предполагает грустное, сентиментальное настроение лирического повествования, сопровождающееся философскими размышлениями о смысле жизни. В названии текста автор использует аллитерацию, основанную на повторении согласных звуков *г, л*.

По-видимому, данный приём позволяет, во-первых, включить лингвокультуру «уголь» в определённую литературную традицию написания элегий. Во-вторых, аллитерация способствует смысловому сближению компонентов названия, в связи с чем содержательный аспект лингвокультуры «уголь» дополняется фоносемантически.

*Под этим небом, над этим углем
циклон выдувает с сахарным гулом
яблоню, тыкву, крыжовник, улей,
зубчатыми стайками гули-гули
разлетятся и сцепятся на крыльце,
стряхивая с лапки букву Цэ.*

«Буква Цэ» – очевидная фонетическая аллюзия к синониму корневой лингвокультуры, к лексеме *антрацит*, её буквальное значение в переводе с греческого – *уголь, карбункул*. Уже в начале стихотворения в тексте заметно формирование лингвокультурологического поля, его ядром оказывается корневая лингвокультура «уголь». Она выражает общее идейно-смысловое содержание текста, с ней соотносятся все основные объекты лирического описания:

*Шахтёры стоят над ним на коленях
с лицами деревенских кукол.
Горняки. Их наружности. Сны. Их смерти.
Их тела, захороненные повторно
между эхом обвалов. Бригады в клетях
едут ниже обычного, где отторгнут
камень от имени, в тех забоях
каракатичных их не видать за мглою.*

Таким образом, «уголь» является именем лингвокультурологического поля. «Поле, – отмечает В.В. Воробьёв, – задаётся определённым смысловым содержанием, доминантой <...>. В нём выделяется ядро (лексема-понятие или группа лексем-понятий), центр (классы основных понятий, реалем с их синонимическими, антонимическими и другими отношениями) и периферия (система смежных реалем, смежных полей – слов-понятий вторичной семантической функции)» [2, с. 59].

К центру поля мы относим те понятия, которые отражают специфику шахтёрского труда и самих людей, занимающихся данным видом деятельности: *шахтёры, горняки, обвалы, бригады, забои*.

На периферии остаются менее значимые объекты, получившие фоновое описание. Например: *циклон, яблоня, тыква, крыжовник, улей и т.д.*

В стихотворении Парщикова моделирование лингвокультурологического поля происходит благодаря включению временной перспективы: упоминание главного христианского праздника, во-первых, задаёт хронологические рамки произведения, во-вторых, содержит прямую отсылку к культуре и местным традициям:

*Кладбища, где подростки в Пасху
гоняют на мотоциклетах в касках,
а под касками – уголь, уголь...*

Актуализация культурного компонента раскрывает структуру лингвокультуры «уголь», демонстрирует её включённость в местный региональный контекст. Данный пример позволяет практически доказать различие между словом и лингвокультуремой, теоретически описанное в начале данной статьи. Если для слова «уголь» апелляция к культурному аспекту как внеязыковой действительности не является актуальной, то для лингвокультуры это структурообразующий компонент.

Упоминание главного христианского праздника имплицитно включает в текст традиционную для славянской культуры семантику красного цвета (Пасха красная, красное пасхальное яйцо и т.д.). Данный цвет символизирует жизнь, возрождение, витальность, красоту, любовь и т.д. При этом лексемы «Пасха» и «уголь» поставлены в «сильные» позиции стиха – в самом конце, на месте предполагаемой рифмы, что подчёркивает их общехудожественную значимость.

В контексте стихотворения Парщикова красному противопоставляется цвет угля, то есть чёрный цвет. «Несмотря на то, что традиционно антонимичным цветом чёрному считается белый, при рассмотрении фразеологизмов с компонентом цвета именно красный цвет выражает противоположные чёрному значения», – отмечают И.А. Никитина и Е.Е. Флигинских [6]. Антиномия красного и «угольного» цветов вписывают в традиционную общеславянскую культурную парадигму, отражают укоренённость в традиционной культуре.

В финале стихотворения предпринята попытка олицетворения пространства, при этом «чёрное золото» выступает в качестве магического вещества:

*И углем по углю на стенке штольни
я вывел в потёмках клубок узора –
что получилось, и это что-то,
не разбуженное долбежом отбора,
убежало вспыхнувшей паутиной
к выходу...*

Не менее примечательно и появление некой живой субстанции, которая названа местоимением «что-то» и наделена способностью передвигаться. На наш взгляд, здесь присутствует имплицитная связь с шахтёрским фольклором, согласно которому под

землѣй обитают духи – хозяева недр. Самым известным среди них является Шубин. Очевидно, что автором «Угольной элегии» предпринята попытка метафоризации пространства, а население мира сверхъестественными сущностями соответствует логике профессионального фольклора шахтѣров.

Иные способы репрезентации лингвокультуры «уголь» используются в стихотворении «Жужелка».

*Находим её на любых путях
пересмешницей перелива,
букетом груш, замёрзших в когтях
температурного срыва.*

*И сняли свет с неё, как персты,
и убедились: парит
жужелка между шести
направлений, молитв...*

Отметим, что в стихотворении есть авторская сноска, разъясняющая значение слова-названия: жужелка – фрагмент шлака. Данное слово является стилистически маркированным, принадлежит к регионализмам, часто используется в речи дончан. Отказ от общелитературной лексики обратил на себя внимание современников поэта. Так, Илья Кутик пишет: «У Парщикова – и почти всегда – выбор названия стихотворения и есть выбор его предмета: как мы назовем стихотворение – равняется тому, что в нём описывается. То есть даже если предмет в названии не является общесловарным (как, например, диалектное слово-предмет стихотворения начала 1980-х “Жужелка”, означающее “по-донецки” фрагмент угольного шлака)» [5].

Если в «Угольной элегии» поэту важно продемонстрировать традиционность лингвокультуры «уголь», не лишённую собственно авторских коннотаций, то в данном тексте делается акцент на регионально-культурный колорит, его уникальность и самобытность. Поэтому и выбирается адекватная, соответствующая лексема для заглавия. Роль компонентов донецкого диффузного региолекта (термин В.И. Теркулова [12]) в поэзии Алексея Парщикова рассматривалась нами ранее, в результате чего было отмечено, что регионально маркированные лексемы «диффузно проникают в поэтические и прозаические опыты Алексея Парщикова, в те тексты, которые были написаны уже после Донецка» [8, с. 193].

Интересно, что слово *жужелка* не было понятным читателям и слушателям Парщикова. Ср.: «Алексей прочитал мне это стихотворение, держа на вытянутых руках невзрачный камушек, кусок застывшей лавы, пузырчатый шлак, найденный им на обочине шоссе. Оказалось, что всё стихотворение посвящено ему, точнее, тем ассоциациям, которые у поэта вызвал этот невзрачный объект. <...> Не зная ключа, все эти красоты текста каждый воспринимает по-своему» [1].

Разумеется, когда адресат художественного произведения не понимает значения названия, он не может уяснить и тот значимый культурный контекст, который отображает лингвокультура в процессе репрезентации:

«Иногда жужелка, – отмечает Парщиков в одном из писем, – похожа на снятое “рыбьим глазом” (широкофокусным объективом) застолье, где все закручено вокруг центра. Дело ещё в местном колорите, где валяются эти жужелки под ногами. Я находил их на строительстве дорог, где часто рабочие и их семьи живут во “временках” (trailer). И около строительства небольших дач, где по вечерам собираются простые люди, пьют самогон и поют песни за раблезианскими столами» [11].

Это лишь в очередной раз подтверждает, что формальный и содержательный аспекты лингвокультуры находятся в неразрывной связи: без семантики лексемы *жужелка* невозможно определить её принадлежность к системе донецкого диффузного региолекта, культуре и быту жителей данного региона.

В названии стихотворения «Жужелка», как и в заглавии «Угольной элегии», автор использует аллитерацию, она основывается на повторении звука *ж*. Для Парщикова актуализация звуковой стороны речи является отличительной чертой, которая способствует развёртыванию идейно-содержательного аспекта произведения. Для этого используются лексемы, описывающие звучание, механику и физиологию звука:

*И контур блуждает её, свиреп,
йодистая кайма,
отверстий хватило бы на свирель,
но для звука – тюрьма!*

*Точнее, гуляка, свисти, обходя
сей безязыкий зев,
он бульбы и пики вперил в тебя,
теряющего рельеф!*

Очевидно, что насыщенное фоносемантическое оформление помогает автору раскрыть потенциал, заложенный в названии текста «Жужелка».

Финал данного стихотворения содержит тот же маркер пространства, что и в «Угольной элегии»: в двух произведениях повествование завершается описанием неба. Ср. в «Жужелке»:

*Казалось, твари вся земля
глотнули один крючок,
уснули – башенками заросли,
очнулись в мелу трущоб,
складских времянок, посадок, мглы
печей в желтковом дыму,
попарно – за спинами скифских глыб,
в небе – по одному!*

В последних двух катренах стихотворения задаётся парадигма развёртывания лингвокультуры: от земли, недр, угольных залежей – до небесной сферы, в результате чего жужелка заполняет всё художественное пространство, занимает весь мир.

В поэзии Парщикова реализация лингвокультуры «уголь» и её инварианта «жужелка» сопровождается не только фоносемантической и пространственно-временной метафоризацией, но и неизменно дополняется полихромным описанием. Обратим внимание на сложное согласование в конце первого и начале второго катрена: все реалии, несмотря на их исходные цвета, оказываются поглощёнными белым цветом, цветом мела: «*в мелу трущоб*», «*в мелу складских времянок*» и т.д.

При перечислении из общего количества однородных членов предложения выделяется регионально маркированное слово «*посадка*» (автором используется во множественной форме родительного падежа). Оно имеет значение «лесополоса» и характеризует речь жителей донецкого края. Интересно, что автор никак не поясняет данную лексему, не делает для неё сноски, как для *жужелки*, тем самым внутри собственного текста включает слово «посадка» в состав общепонятных лексем.

«Посадка» как маркёр художественного пространства также получает дополнительные цветосемантические характеристики, т.е. буквально «в мелу посадок».

В конце стихотворения происходит усложнение колористики. К белому как цвету мела добавляются другие оттенки: чёрный («мглы печей»), жёлтый и серый («в желтковом дыму»).

Таким образом, сложное звуковое и цветовое оформление текста способствует многоуровневому развёртыванию лингвокультуры «жужелка», здесь отчётливо прослеживается интенция автора отобразить всю сложность физического и метафизического превращения угля как полезного ископаемого в печной шлак. Этот процесс невозможен без знания и понимания тех языковых и культурных особенностей, которые характерны для Донбасса, его региональной культуры мира. Как справедливо отмечает В.В. Воробьёв, «глубина представления, связанного со словом, то есть содержание лингвокультуры находится в прямой связи с лингвокультурологической компетенцией носителей языка <...> Незнание “культурного ореола” слова оставляет реципиента на языковом уровне, не позволяет проникнуть в глубокую сеть культурных ассоциаций, то есть в смысл высказывания, текста как отражения культурного феномена» [2, с. 59].

Разумеется, что «Угольная элегия» и «Жужелка» – не единственные стихотворения Парщикова, в которых реализуется лингвокультура «уголь». Она остаётся актуальной и для многих других его произведений, составляя контекст произведения: «молочный террикон в грозу – изнанка угля», «меж углем и небом и мы кружим», «так напряжён Донбасс всей глубиной колодца» и т.д.

Вообще одной из особенностей лингвопоэтики Парщикова можно назвать включение «промышленных» лингвокультурем: «нефть» (ср. с одноименной поэмой: «Нефть»), «металл» («Кислота металл кусает за изнанку»), однако именно лингвокультура «уголь» и её инварианты вносят в произведения автора уникальный культурный контекст.

Итак, идиостиль Парщикова, являясь способом индивидуализации языковой картины мира, включает в себя лексические единицы донецкого диффузного региолекта. Стихотворения «Угольная элегия» и «Жужелка» оказываются способами их художественного осмысления. Такая интерпретация позволяет глубже осмыслить принадлежность поэта к Language school, так называемой «школе языка». К этому движению Парщиков тяготел благодаря своим американским литературным связям. О «школе языка» Е. Осташевский пишет так: «В её сочинениях нет ни начала, ни середины, ни конца; поэтический текст – не законченная вещь, а скорее некоторая длительность письма. Текст этим направлением рассматривается не как ряд пропозиций, утверждающих или отрицающих нечто о внешнем мире, а как множественность фрагментов из различных дискурсов и регистров речи» [7].

В дальнейшем в контексте творчества Парщикова целесообразно рассмотреть и детально описать структуру лингвокультурологического поля, центр которого представлен лингвокультуремой «уголь» и её инвариантами.

СПИСОК ЛИТЕРАТУРЫ

1. Бавильский Д. Нулевая степень морали. Алексей Парщиков / Д. Бавильский. – [Электронный ресурс]. – Режим доступа: <https://www.topos.ru/article/1356> (дата обращения: 10.08.2021).
2. Воробьёв В.В. Лингвокультурология / В.В. Воробьёв. – М.: Издательство РУДН, 2006. – 331 с.
3. Горушкина А.В. Лингвокультуры в структуре современного поэтического дискурса сетевого автора Али Кудряшевой: функциональный аспект изучения : автореф. дисс. ... канд. филол. наук / А.В. Горушкина. – Вологда, 2019. – 24 с.

4. Кораблёв А. В свете крематория / А. Кораблев. – [Электронный ресурс]. – Режим доступа: http://www.dikoepole.org/numbers_journal.php?id_txt=567 (дата обращения: 10.08.2021).
5. Кутик И. «Ёж» Алексея Парщикова: «Мета-школа» в нескольких строчках / И. Кутик. – [Электронный ресурс]. – Режим доступа: <http://www.intelros.ru/readroom/nlo/126-2014/23831-ezh-alekseya-parshchikova-meta-shkola-v-neskolkih-strochkah.html> (дата обращения: 10.08.2021).
6. Никитина И.А. Лингвоцветовая идиоматическая картина мира русского языка / И.А. Никитина, Е.Е. Фиглинских. – [Электронный ресурс]. – Режим доступа: <https://cyberleninka.ru/article/n/lingvovetovaya-idiomaticheskaya-kartina-mira-russkogo-yazyka> (дата обращения: 10.08.2021).
7. Осташевский Е. Школа языка, школа барокко: Алёша Парщиков в Калифорнии / Е. Осташевский. – [Электронный ресурс]. – Режим доступа: <http://parshchikov.ru/pamyati-parshchikova/shkola-yazyka-shkola-barokko-alyosha-parshchikov-kalifornii> (дата обращения: 10.08.2021).
8. Панчехина М.Н. Донецкий диффузный региолект в творчестве Алексея Парщикова / М.Н. Панчехина // Язык и культура региона как составляющие образовательного пространства: Сборник статей III Международной научно-практической конференции, Белгород, 14–15 мая 2020 года. – Белгород: Эпицентр, 2020. – С. 191–194.
9. Парщиков А.М. Стихи и поэмы, эссе, переводы, письма, фотографии, биография и воспоминания о поэте / А.М. Парщиков. – [Электронный ресурс]. – Режим доступа: <http://parshchikov.ru/> (дата обращения: 10.08.2021).
10. Потапова И.С. Авторская песня в контексте лингвокультурной ситуации 1960–1970-х годов (на материале поэтического творчества Б. Окуджавы, А. Галича, Ю. Визбора, В. Высоцкого) : автореф. дисс. ... канд. филол. наук / И.С. Потапова. – Иваново, 2009. – 19 с.
11. Рыбкин П. Алексей Парщиков. Жужелка навсегда / П. Рыбкин. – [Электронный ресурс]. – Режим доступа: <https://prosodia.ru/catalog/shtudii/aleksey-parshchikov-zhuzhelka-navsegda/> (дата обращения: 10.08.2021).
12. Теркулов В.И. Параметры описания лексической системы диффузного региолекта (на примере донецкого региолекта русского языка) / В.И. Теркулов // Русский язык в поликультурном мире: сб. науч. ст.: в 2-х т. – Симферополь: Ариал, 2018. – Т. 1. – С. 403–408.

Поступила в редакцию 16.08.2021 г.

"COAL" AS A LINGUISTIC CULTUREME IN THE POETRY BY ALEXEI PARSHCHIKOV

M.N. Panchehina

The article deals with the analysis of the linguistic cultureme "coal" in the context of a linguistic picture of the world in the poetry by Alexei Parshchikov. The structure of the cultureme, its forms and ways of expression in literary discourse are considered. The cultural and semantic aspects of the cultureme "coal" are correlated with the phenomenon of the Donetsk diffuse regional dialect.

Key words: linguistic cultureme, linguistic picture of the world, Donetsk diffuse regional dialect, literary discourse.

Панчехина Мария Николаевна.

Кандидат филологических наук.
ГОУ ВПО «Донецкий национальный университет».
Доцент кафедры русского языка.
E-mail: mpanchehina@gmail.com

Panchehina Maria Nikolaevna.

Candidate of Philology.
Donetsk National University.
Associate Professor of Department of the Russian Language.
E-mail: mpanchehina@gmail.com

УДК 811.11

**СЕМАНТИЧЕСКИЕ ОППОЗИЦИИ АДЪЕКТИВОВ-ВКУСОБОЗНАЧЕНИЙ
В АНГЛИЙСКОМ ЯЗЫКЕ (НА МАТЕРИАЛЕ РОМАНА У. М. ТЕККЕРЕЯ
«ЯРМАРКА ТЩЕСЛАВИЯ»)**

© 2021 М. Н. Мохосоева

ГОУ ВПО «Донецкий национальный университет»

Статья посвящена исследованию бинарных семантических оппозиций в англоязычном художественном тексте. Выделенная антонимическая оппозиция *имеющий вкус – не имеющий вкуса* коррелирует с противопоставлением на уровне содержания, выраженном в контрасте образов романа.

Бинарная оппозиция репрезентована адъективами-вкусобозначениями, являющимися контекстуальными антонимами. Установлено, что участие слов в семантических противопоставлениях влияет на приобретение ими определенных коннотативных сем.

Ключевые слова: семантические вкусовые оппозиции, оценочные значения, метафорическое развитие, имплицитные компоненты значения, коннотативные семы, полярность смыслов.

1. Введение. В современной лингвистике семантическое направление бинарной оппозиции изучали Г. И. Берестнев, Т. Н. Лоскутова, О. Ю. Свекрова, Н. В. Соловьева, Е. Е. Стефанский, Э. Р. Хутова, М. Н. Чупановская и др. Лексика со значением вкуса неоднократно становилась объектом исследования в различных аспектах (А. В. Куценко, Ж. В. Лечицкая, О. В. Макарова, Т. М. Матвеева, И. Г. Рузин, А. Х. Мерзлякова). Вкусовые оппозиции и их взаимосвязь с оценочными значениями на материале русского языка исследовала Т. В. Григорьева. *Актуальность* работы определяется отсутствием специального исследования вкусовых оппозиций в английском языке и их влияния на формирование оценочных значений.

Целью статьи является анализ особенностей развития оценочных значений густативных лексем, репрезентирующих бинарные оппозиции в английском языке.

Объектом исследования стали прилагательные вкуса, вербализующие семантическую оппозицию *имеющий вкус – не имеющий вкуса* в романе У. М. Теккерея «Ярмарка тщеславия».

Смысловые оппозиции, по мнению Г. И. Берестнева, представляют собой «глубинную реальность человеческого сознания», которая «может быть представлена как принцип единства симметрии и асимметрии на всех уровнях бытия» [2, с. 6–7]. Бинарные оппозиции отражают особенности восприятия мира человеком, способность структурировать познаваемое; они – средство познания мира.

Семантические оппозиции отражают сущность взаимодействия различных языковых и социальных процессов. С точки зрения современной лингвистики, оппозиция – это парадигматическая категория, которая рассматривается на различных уровнях языковой системы. Д. Н. Шмелев писал: «если справедливо, что значение каждой языковой единицы не существует независимо от значений каких-то других единиц... то необходимо взглянуть на факты семантической расчлененности многих существующих в языке наименований с точки зрения их парадигматических связей внутри определенного смыслового поля» [17, с. 109]. С этой целью мы рассматриваем пары противопоставленных единиц, входящих в одну парадигму, составляющую общее семантическое поле, – семантические оппозиции.

Бинарные оппозиции рассматриваются как универсальное средство познания действительности, лежащее в основе описания любой картины мира; левая часть

оппозиции считается маркированной положительно, правая – отрицательно [18, с. 48–49]. Набор универсальных семиотических оппозиций в определенном смысле «результатирует классифицирующую деятельность человека, которая является основой его жизни» [15, с. 11].

В научной литературе термин оппозиция понимается как противопоставление. Л. А. Новиков использует термин «оппозиции значений» применительно к явлению антонимии как синоним термина «противоположность» [12, с. 126]. Устойчивость семантических оппозиций определяется характером денотата, обладающим прочным оценочным потенциалом, независимым от внешних процессов. Как правило, устойчивый характер носят лексические отношения антонимии и синонимии. «Противоположение предполагает не только признаки, которыми отличаются друг от друга члены оппозиции, но и признаки, которые являются общими для обоих членов оппозиции. Такие признаки можно считать «основанием для сравнения». Две вещи, не имеющие основания для сравнения, или, иными словами, не обладающие ни одним общим признаком, никак не могут быть противопоставлены друг другу» [13, с. 72].

Под термином «семантическая оппозиция» мы понимаем коррелирующие в рамках семантического поля лексические единицы, противопоставленные на уровне денотативного и эмотивного компонентов лексического значения. Противопоставление прослеживается на уровне «собственно-языкового компонента значения (парадигматического, синтагматического и стилистического микрокомпонентов лексической семантики)» [6, с. 4].

2. Формирование оценочных значений лексических единиц, репрезентирующих бинарные вкусовые оппозиции в англоязычном художественном тексте.

Семантические противопоставления лексических единиц возможны на уровне денотации – предметно-логического аспекта значения, ориентированного на отражение объективной действительности, и на уровне коннотации – субъективного аспекта лексического значения. Так, настаивая на семантической сущности коннотации, интерпретируют ее сторонники собственно-лингвистической концепции И. В. Арнольд, О. С. Ахманова, И. А. Стернин, В. Н. Телия, Е. Г. Белявская и др.

Содержательный контраст реализуется с помощью лексических единиц, которые не являются системными антонимами, но содержат в структуре своих значений антонимичные семы [9, с. 104–108].

В данном исследовании противопоставление на уровне формы выражено оппозицией *имеющий вкус – не имеющий вкуса*. Главным механизмом, создающим оценочные значения языковых единиц, объективирующих исследуемые оппозиции, является метафора. [8, с. 8]. Бинарные оппозиции в своем метафорическом выражении выполняют оценочную функцию. Густативные языковые единицы, вербализующие компоненты оппозиции, развивают противоположные оценочные значения. Ощущения наличия или отсутствия вкуса «определяют метафорическое развитие языковых единиц оппозиции и создают их коннотативную насыщенность» [7, с. 87–93].

Вкусовые оппозиции используются для раскрытия основной идеи художественного произведения, что структурно выражается во взаимодействии элементов противоположных по символическому значению, и тем самым создается полярность смыслов в тексте.

Денотативное значение лексемы со значением сладкого вкуса *sweet* включает семы «pleasant», «happy», «satisfied», «attractive», «a kind character», в связи с чем, слово обладает положительным характеризующим потенциалом. Многократное

повторение лексемы *sweet* при описании характера, голоса, лица одного из главных персонажей романа «Ярмарка тщеславия» Эмилии Сэдли придает положительную оценку: «*delightful sweetness of temper*» – «восхитительная сладость характера», «*the sweet fresh little voice*» – «сладкий свежий голосок», «*dearest sweetest Amelia*» – «сладчайшая Эмилия», «*the sweet blushing face*» – «милое (досл. *сладкое*) румяное лицо». Значение лексемы *sweet* усиливается за счет эпитетов: «*the sweetest, the purest, the tenderest, the most angelical of young women*» – «самая милая, самая чистая, самая нежная, самая ангельская из молодых женщин», «*I say she's the best, the kindest, the gentlest, the sweetest girl in England*» – «Я говорю, что она самая лучшая, самая добрая, самая нежная, самая милая девушка в Англии».

В семантике густативных лексем художественного произведения контекст играет определяющую роль. Семантика лексической единицы со значением вкуса рассматривается как «двухуровневый феномен, включающий собственно семантический и контекстуальный уровни» [1, с. 367–380]. Благодаря особым условиям функционирования в художественном тексте, слово *sweet* семантически преобразуется, включает в себя дополнительный смысл. В результате, в пределах одного адъектива формируются оценочно полярные значения. В ироничном описании Эмилии «*sweet modest little soul*» – «милая скромная маленькая душонка» слово *soul* в сочетании со словом *little* приобретает метафорический смысл и высказывание характеризуется отрицательным аксиологическим статусом. Отрицательная оценка лексемы *sweet* мотивирована словарным значением *little*² «used after an adjective to show affection or dislike, especially in a patronizing way» – «при использовании после прилагательного, выражает воздействие или неприязнь, особенно в покровительственной манере» [19, с. 692].

Контекст позволяет точнее определить качество каждого отдельного модусного смысла отдельного высказывания [10, с. 6], где модус – это отношение говорящего к каждому суждению. Положительная характеристика Эмилии «*sweetest*» вступает в оппозицию с отрицательно маркированным описанием «*anger*»: «*Amelia, the gentlest and sweetest of everyday mortals, when she found this meddling with her maternal authority, thrilled and trembled all over with anger*» – «Эмилия, самая нежная и милая из обычных смертных, когда она обнаружила это вмешательство в ее материнскую власть, трепетала и дрожала всем телом от гнева».

Личные качества персонажа характеризуются при помощи аксиологического предиката мысли «*I think*», усиливая рациональность оценки [14, с. 42]: «*I think it was her weakness which was her [Amelia's] principal charm – a kind of sweet submission and softness*» – «Я думаю, что это была ее слабость, которая была главным очарованием ее [Эмилии] – своего рода **сладкая** покорность и мягкость». Характеризирующую силу демонстрируют номинативы *weakness, sweet submission, softness*.

Имплицитная отрицательная оценка, ирония заключены в стилистическом обыгрывании писателем языковых единиц «*sweet*» и «*taste*»: «*...gentle and happy, decorating poverty with sweet submission – as he saw her [Amelia] now. I do not say that his taste was the highest...*» – «...нежная и счастливая, украшающая бедность **сладкой** покорностью – такой он видел ее [Эмилию] теперь. Я не говорю, что его **вкус** был высочайшим...». В лингвистике «наиболее распространенное понимание эксплицитности и имплицитности связано с явным или неявным выражением семантики языковых единиц компонентов различных уровней языка. Имплицитные (скрытые) компоненты значения, как правило, не имеют самостоятельного явного

выражения в формальной структуре языка. Они выявляются лишь в лексико-семантических парадигмах, через контекст» [16, с. 249].

Семантические особенности развернутой метафоры в тексте связаны с имплицитным характером смысла, выражаемого метафорой. Метафора служит созданию текстовой импликации, порождению добавочного смысла, направленного на усложнение семантической структуры текста. Метафорические выражения несут имплицитный смысл, создавая семантическую двуплановость текста [4, с. 6].

Оценочные значения являются одной из частных разновидностей имплицитной/эксплицитной информации. Как отмечают исследователи, эксплицитная оценка – аксиологическое значение, закрепленное в семантической структуре ЛСВ и объективированное в ее словарной статье; а имплицитная оценка – оценочные смыслы, несущие формально не выраженную в семантике языкового знака оценочную информацию и приобретаемые в контексте окказионально [11, с. 10].

Характеризующую информацию, благодаря своей семантике, несет фамилия другого персонажа романа, Ребекки Шарп, где антропоним *Sharp* «резкий, острый» является образным средством. На денотативном уровне лексема *sharp* – полисемант, в контексте произведения реализует значения:

а) **острый ум**: «(of people or their minds) quick to notice or understand things or to react» – «(о человеке или качестве его ума) быстро замечать или понимать вещи, реагировать»;

б) **острый язык**: «(of a person or what they say) critical or harsh» – «(о человеке или его высказываниях) критикующий или резкий»;

в) в своем густативном значении характеризует **крепкий и слегка горьковатый вкус** – «strong and slightly bitter».

Основой метафоризации является сходство умственных способностей, личных качеств персонажа с сильными вкусовыми ощущениями. На языковом уровне Ребекка Шарп характеризуется рядом метафорически переосмысленных лексем со значением **сильного вкуса**:

– **pungent** «острый, едкий», напр.: «Rebecca found, not without a **pungent** feeling of triumph and self-satisfaction...» – «Ребекка обнаружила, не без острого чувства триумфа и самодовольства...»;

– **piquant** «пикантный, острый (о блюде), интересный, живой (об уме)», напр.: «Rebecca used to mimic her to her face, rendering the imitation doubly **piquant**...» – «Ребекка передразнивала ее, делая подражание вдвойне пикантным...»;

– **bitter** «горький», напр.: «Rebecca... fell to thinking of her Russell Square friends with that very same philosophical **bitterness** with which, in a certain apologue, the fox is represented as speaking of the grapes» – «Ребекка... принялась думать о своих друзьях с Рассел-Сквер с той же философской горечью, с какой в некой нравоучительной басне лиса изображается говорящей о винограде». Автор применяет стилистический прием аллюзии, где происходит отсылка к басне Жана де Лафонтена «Лисица и виноград».

Контрастное противопоставление вербализуется в характеристике Эмилиии Сэдди путем использования слов, в семантической структуре которых закреплено значение **отсутствия вкуса**:

– **insipid** «having almost no taste or flavour», «not interesting or exciting» – «безвкусный, пресный; вялый, безжизненный», напр.: «"She [Amelia] seems good-natured but **insipid**," said Mrs. Rowdy» – «Она [Эмилиия] кажется добродушной, но безвкусной, – сказала миссис Роуди»;

– *fade* «*weak, insipid, tasteless*» – «слабый, пресный, безвкусный», напр.: «*She [Amelia] is fade and insipid*» – «Она [Эмилия] пресная и безвкусная»;

– *milk-and-water* «*weak, insipid*» – «слабый, безвкусный», напр.: «*they wondered what men... could find in such an insignificant little chit; she was, as heretofore, a namby-pamby milk-and-water affected creature*» – «они удивлялись, что мужчины... могли найти в такой ничтожной маленькой девочке; она, как и прежде, была жеманной, размазней, как разбавленное молоко».

Адъективы со значением слабого вкуса имплицитно выражают отрицательную оценку. Отрицательная коннотация, ирония выявляются через контекст. Основой метафоризации в этом случае является сходство личных качеств персонажа со слабыми вкусовыми ощущениями. Так, Эмилия находит восхитительным слабый чай: «...*the professor welcomed his pupils and their friends to weak tea and scientific conversation. Poor little Amelia never missed one of these entertainments and thought them delicious*» – «...профессор приглашал своих учеников и их друзей к слабому чаю и научной беседе. Бедная маленькая Амелия никогда не пропускала ни одного из этих развлечений и считала их восхитительными».

3. Выводы. В ходе исследования проанализированы механизмы формирования вторичных оценочных значений лексических единиц, репрезентирующих бинарные вкусовые оппозиции в англоязычном художественном тексте. Установлено, что участие слов в семантических противопоставлениях влияет на приобретение ими определенных коннотативных сем.

3.1. Противопоставление на уровне формы выражено лексическими антонимическими оппозициями *имеющий вкус – не имеющий вкуса*, что коррелирует с противопоставлением на уровне содержания, выраженном в контрасте образов.

Выделены адъективы со значениями *не имеющий вкуса, слабый на вкус*, образующие синонимический ряд и несущие характеризующую информацию: *insipid, fade, weak, milk-and-water* и их контекстуальные антонимы со значением *имеющий сильный вкус: sharp, pungent, piquant, bitter*.

3.2. Основой метафоризации первых членов оппозиции является сходство личных качеств персонажа со слабыми вкусовыми ощущениями: *пресная, безвкусная, размазня*. Метафоры характеризуются отрицательным аксиологическим статусом. Основа метафоризации во втором случае – сходство умственных способностей, личных качеств персонажа с сильными вкусовыми ощущениями, характеризующимися положительной имплицитной оценкой: *живой ум, острый язык, едкая, пикантная*.

СПИСОК ЛИТЕРАТУРЫ

1. Антонова М. Б. Когнитивный аспект формирования оценочного значения английских прилагательных, обозначающих моральные качества / М. Б. Антонова // Вестник Санкт-Петербургского университета. Язык и литература. – 2019. – № 16 (3). – С. 367–380.
2. Берестнев Г. И. Когнитивный статус семантических оппозиций в сопоставительном аспекте (язык – культура) / Г. И. Берестнев // Структура текста и семантика языковых единиц: сб. науч. тр. – Вып. 3. – Калининград, 2005. – С. 5–29.
3. Берестнев Г. И. Семантика русского языка в когнитивном аспекте : учеб. пособие для студентов вузов, обучающихся по направлению 520300 и специальности 021700 – "Филология" / Г. И. Берестнев; Калининград. гос. ун-т. – Калининград : Изд-во Калининград. гос. ун-та, 2005. – 155 с.
4. Билоус Л. С. Textoобразующая роль метафоры: На материале американской научно-фантастической литературы : дис. ... канд. филол. наук : 10.02.04 „Германские языки” / Лариса Станиславовна Билоус. – Санкт-Петербург: С.-Петерб. гос. ун-т, 2001. – 186 с.
5. Вострякова Н. А. Коннотативная семантика и прагматика номинативных единиц русского языка : автореф. дис. ... канд. филол. наук : 10.02.01 „Русский язык” / Наталья Анатольевна Вострякова. – Волгоград: Волгоградский гос. пед. ун-т, 1998. – 22 с.

6. Глазкова И. В. Семантические оппозиции в публицистике на рубеже XX – XXI веков : дис. ... канд. филол. наук: 10.02.01 „Русский язык” / Ирина Викторовна Глазкова. – М., 2004. – 205 с.
7. Григорьева Т. В. Аксиологические особенности оппозиции ‘сладкий – горький’ в русском языке / Т. В. Григорьева // Вестник ВятГГУ. – 2015. – № 8. – С. 87–93.
8. Григорьева Т. В. Перцептивная оппозиция в русском языке как способ оценочной категоризации действительности: дис. ... докт. филол. наук : 10.02.01 „Русский язык” / Татьяна Владимировна Григорьева. – Уфа, 2019. – 377 с.
9. Ильченко А. В. Семантические оппозиции как способ реализации принципа контраста в тексте Библии / А. В. Ильченко // Научная мысль Кавказа. – Ростов на Дону, 2008. – С. 104–108.
10. Копытов О. Н. Модус на пространстве текста: монография / О. Н. Копытов. – Хабаровск: Хабаровский ин-т искусств и лит., 2016. – 246 с.
11. Новиков В. П. Оценочная лексика в языке английской газеты: дис. ... канд. филол. наук : 10.02.04. „Германские языки” / Владимир Павлович Новиков. – М., 1992. – 146 с.
12. Новиков Л. А. Семантический анализ противоположности в лексике // Новиков Л. А. Избранные труды. – М. : Изд-во Рос. ун-та дружбы народов. – Т. 1: Проблемы языкового значения, 2001. – 672 с.
13. Трубецкой Н. С. Основы фонологии / Н. С. Трубецкой. – 2. изд. – М. : Аспект пресс, 2000. – 351 с.
14. Функциональная семантика оценки / Е. М. Вольф. – Изд. 3-е изд., стер. – Москва : URSS, 2005. – XXII, 259 с.
15. Цивьян Т. В. Модель мира и ее лингвистические основы / Т. В. Цивьян. – Изд. 2-е, доп. – Москва : URSS : КомКнига, 2005. – 279 с. – ISBN 5-484-00079-3.
16. Шептухина Е. М. Эксплицитность/имплицитность смысловой структуры русских глаголов со связанными основами / Е. М. Шептухина // Семантико-дискурсивные исследования языка: эксплицитность/ имплицитность выражения смыслов. – Калининград: Изд-во БФУ им. И. Канта, 2006. – С. 249–255.
17. Шмелев Д. Н. Избранные труды по русскому языку / Д. Н. Шмелев. – Москва : Яз. славян. культуры, 2002. – 887 с. – ISBN 5-94457-036-9.

ЛЕКСИКОГРАФИЧЕСКИЕ ИСТОЧНИКИ

18. Руднев В. П. Энциклопедический словарь культуры XX века. Ключевые понятия и тексты / В. П. Руднев. – М.: Аграф, 2009. – 608 с. – ISBN 5-7784-0176-0.
19. Hornby A. S. Oxford Advanced Learner’s Dictionary of Current English / A. S. Hornby. – Oxford : University Press, 2000. – 1422 p. – ISBN 019-431101-5.

ХУДОЖЕСТВЕННАЯ ЛИТЕРАТУРА

20. Теккерей У. Ярмарка тщеславия / У. Теккерей. – М.: Эксмо, 2019. – 896 с.

Поступила в редакцию 14.03.2021 г.

OPPOSITIONS OF ADJECTIVES WITH TASTE SEMANTICS IN THE ENGLISH LANGUAGE (BASED ON THE NOVEL «VANITY FAIR» BY W. M. THACKERAY)

M. N. Mokhosoeva

The article deals with binary semantic oppositions in the English-language literary text. The distinguished antonymic opposition *having taste – having no taste* correlates at the level of content with the opposition, based on the contrast of the novel images.

The binary opposition is represented by adjectives with taste semantics, which are contextual antonyms. It is established that as members of semantic oppositions words are characterized by certain connotative semes.

Key words: semantic taste opposition, evaluative meaning, metaphorical development, implicit component of meaning, connotative seme, polarity of meanings.

Мохосоева Марина Николаевна.

Кандидат филологических наук.

ГОУ ВПО «Донецкий национальный университет».

Доцент кафедры английского языка для экономических специальностей.

E-mail: marinamohosoeva@gmail.com

Mokhosoeva Marina Nikolaevna.

Candidate of Philology.

Donetsk National University.

Associate Professor of the Department of English Language for Economic Specialities.

E-mail: marinamohosoeva@gmail.com

УДК 81'373.21:556.5(477.61)

ТЕМАТИЧЕСКИЕ ГРУППЫ ТОПОНИМИЧЕСКИХ ЛЕГЕНД (НА ПРИМЕРЕ ГИДРОНИМОВ ЛУГАНЩИНЫ)

© 2021 Ю.П. Брайловская

ГОУ ВПО «Луганский государственный университет им. В. Даля»

В статье рассмотрено топонимические легенды водных объектов Луганщины с целью установления общих тематических групп. Топонимические легенды являются важными индикаторами сохранения национальной памяти, влияют на идентификацию региона в социокультурном пространстве, поэтому заслуживают пристального внимания. Установлено, что они могут считаться важной составляющей духовного и культурного наследия отдельного народа, региона. Выявлено, что наравне с легендой существуют достоверные данные о происхождении гидронимов Луганского края, что является отпечатком реальной действительности, который нашел свое отображение не только в наименованиях водных объектов, но и в географических названиях.

Ключевые слова: топонимическая легенда, тематическая группа, гидроним, река, озеро, пруд, ручей, колодец.

Предлагаемая работа посвящена описанию топонимических легенд гидронимов Луганщины.

Актуальность исследования обусловлена тем, что изучение гидронимов Луганского края проводилось опосредованно, специально этот пласт лексики не был описан и изучен. Водные объекты данного края отражают особенности истории и формирования менталитета жителей Луганщины. Информацию о гидронимах и связанных с ними событиях, происходивших когда-то на территории Луганщины, можно получить из легенд, которые бытуют среди местных жителей. Топонимические легенды показывают особенности восприятия мира носителями региолекта. Региональные топонимические сюжеты заслуживают пристального внимания ввиду того, что являются важными индикаторами сохранения национальной памяти, влияют на идентификацию региона в социокультурном пространстве. Существуют реальные знания о происхождении того или иного гидронима, однако легенды не менее важны, поскольку они объективируют особенности восприятия и интерпретации гидронимов носителями языка, тем самым показывая лингвокультурную составляющую определения места данных единиц в языковой картине мира.

Объектом исследования являются водные объекты Луганщины.

Предмет исследования – топонимические легенды.

Цель – описать названия гидронимов Луганского края, которые имеют топонимические легенды, связанные с особенностями восприятия водных объектов в лингвокультуре региона. Цель исследования предполагает решение следующих задач:

- объединить топонимические легенды гидронимов Луганщины в тематические группы;

- выявить тематические группы топонимических легенд.

Анализ опыта изучения топонимических легенд как объекта лингвистики и культурологии, показывает, что на сегодняшний день накоплен и относительно изучен значительный массив топонимических легенд. В частности, изучением топонимических текстов занимались Н.А. Балакина, Е.С. Березович, И.С. Веселова, О.В. Гордеева, И.С. Карабулатова, Г.И. Канакина, А.К. Матвеев, И.З. Ярневский [1, с. 68].

В наше время происхождение и значение географических названий вызывает огромный интерес. Они служат одним из источников познания, который используется в лингвистике, этнографии, истории, а также содержат важную историко-культурную информацию. В топонимике отражаются менталитет людей, особенности освоения территории, природные реалии, этноязыковые и этнокультурные связующие и принципы их восприятия. Важной частью лингвистических исследований в изучении топонимического материала является региональный подход.

Топонимика Луганского края не была комплексно изучена, однако именно она во многом определяет особенности мировоззрения жителей рассматриваемого региона относительно окружающих их реалий. Легенды как основной индикатор сохранения территориальной целостности и национальной памяти, компонент топонимических территориальных систем регионального уровня оказывают влияние в социокультурном пространстве на идентификацию определенной территории [1, с. 70].

По мнению О.Е. Афанасьева, топонимическая легенда является частью мифологического пространства, созданного людьми столетиями в попытках объяснить особенности различных природных явлений, те или иные топонимы. Они неотделимая составляющая топонимии края, продукт творчества, элемент культуры народа. В связи с этим топонимические легенды необходимо исследовать методами топонимики, географической культуры и фольклористики одновременно [1, с. 75].

Легенда, являясь составляющей общеязыковой картины мира, не может быть чем-то малозначительным. По словам А.В. Барандеева, народная этимология, будучи лингвистическим и психолингвистическим феноменом, является в то же время и феноменом культурно-историческим [2, с. 103].

Легенды не разворачиваются в сложное повествование, не имеют устойчивых начала и конца, содержат мало эпизодов (чаще всего один), обычно незначительны по объему. По содержанию топонимические легенды Луганщины можно разделить на несколько групп (за основу берем классификацию Е.В. Цветковой) [4, с. 89].

Легенды, которые связаны с какими-либо историческими событиями (наиболее часто речь идет о татаро-монгольском нашествии):

- река **Красная** (Св.) Существует несколько легенд о возникновении наименования данного водного объекта:

1) турецкий паша, убегая с поля боя, потерял в реке свою красную шапку-чалму;

2) территория междуречья рек Жеребца – Красной – Боровой находилась вблизи большой татарской дороги – сакмы, из-за чего и пострадала от чужаков. В столкновениях казаков с чужаками воды реки багровели от крови.

- река **Козинка** (Бел.) – согласно казачьим летописям 1656 г. Дикое поле заселяли тюркские племена, от татарского слова *козанка* «впадина» и произошло название гидронима: река течет во впадине.

Легенды, которые связаны с реальными историческими лицами:

- река **Айдар** (Ст.) Известная почти каждому жителю Луганщины легенда, связана с посещением Луганского края князем Голицыным и императрицей Екатериной II. Увидев неземную красоту природы здешних мест, он (она) восхищённо воскликнул(а): «Ай, дар Божий!». Данное восклицание легло в основу названия реки.

- река **Козинка** (Бел.) Существует несколько легенд о наименовании данного гидронима:

1) По одной из версий, возвращаясь из похода, Петр I и увидел красоту реки: вокруг росли ивы и лозы, на берегах паслись стада диких коз. По словам местных

жителей, правитель назвал реку Козинка (также некоторые местные жители утверждают, что слово «козинка» происходит от диалектного «казистий», что означает «хороший»).

2) Согласно еще одной версии в конце XVII столетия река была судоходная. В ней затонул парусник под названием «Козинка», поэтому от названия корабля и пошло название притока реки Белой).

Легенды, объясняющие происхождение названия по первым поселенцам или владельцам (чаще речь идет о помещиках как реально когда-то живших, так и вымышленных):

- **река Любимовка.** Когда-то очень давно на этой территории жил граф Орлов, у которого было три дочери. Самую любимую звали Любовь. Река, которая протекает неподалеку, получила название Любимовка – от имени любимой дочери. Вскоре поселок получил название от реки – Любимовка. В военное время населенный пункт переименовали в поселок Дзержинский.

- **пруд Жуковский (Рв.).** Очень давно на данной территории жил помещик Жуковский со своей женой. Их поместье было расположено на возвышенности, неподалеку от огромной поляны. Однажды жарким летом жена Жуковского посмотрела в окно и подумала о том, как было бы хорошо, если рядом возле их дома находился пруд или озеро. Ровно через месяц ее муж воплотил мечту в реальность: выкопал яму протяженностью 400 метров и наполнил ее водой.

- **пруд Березовский.** Местные жители связывают название с именем девушки, дочки крепостных, которые убежали от помещика, построили дом возле трех берез, у них родилась дочь, которая впоследствии умерла, когда родилась вторая дочка, ее назвали *Березкою*.

- **колодец Оксанин.** Один юноша по имени Петр полюбил девушку Оксану, которая об этом не знала. Обратился он к гадалке, а та посоветовала: «Пойди в полночь к колодцу и заговори воду. Три ночи не приходи к колодцу, а на четвертый – иди, там будет твоя Оксана». Так и случилось, Петр заговоренную воду вылил в колодец. Три ночи Оксана не спала, ходила к колодцу. На четвертую ночь встретила Петра и полюбила его. С той поры называют колодец Оксанин (СЛ).

- **колодец Матвеев** Жила одна прекрасная девушка Ольга. Носила она воду с далекого колодца. Влюбился в нее простой парень Матвей. Ольга поставила ему условие «Если хочешь, чтобы я была твоей, выкопай колодец возле моего двора». Долго работал юноша, а воды все не было. Как-то раз ночью, когда он уже не надеялся, в колодце появилась вода и такая чистая, как любовь Матвея. Выпила Ольга воды и навек полюбила парня (С).

- **колодец Белый.** В 1707 году много наших земляков откликнулись на призыв К. Булавина. Покинув свою любимую Кулину, Василий оседлал коня, взял саблю и ускакал в лагерь повстанцев. Каждый день выходила девушка на высокий холм, с тревогой и грустью смотрела вдаль. Заныло подстреленной чайкой сердце степной девушки. «Где ты мой, Василий, что с тобой?», – плакала и тосковала она в тот вечер, стоя на своем холме. Внезапно вдалеке увидела она всадника, которого преследовали трое. Они часто налетали на беглеца, но он оказался проворнее. Внезапно зашатался в седле Василий (а это был он), но не упал. Принес его конь уже без сознания к девушке. Подоспели сюда враги и остановились, приятно удивленные тем, что получают не только пленника, а еще и прекрасную девушку. В эту самую минуту выхватила Кулина из-за пояса Василия пистоль и метким выстрелом сбила одного из недругов из седла. После чего схватила из вялой руки парня саблю и тигрицей кинулась на врага. Испугались они и ускакали в степь, но когда нагнулась девушка над любимым, враг кинул копьё в ее

спину. В глазах Кулины появились красные круги. В эту минуту пришел в себя Василий и сухими устами прошептал: «Пить, пить».

– Сейчас найду воды, сокол мой, – успокоила девушка. Однако на голом суховеями холме не увидела ни одного источника. «Нужно спуститься в долину и поискать воду там, а то ни самой, ни Василию не жить», – мелькнула мысль.

Перевязала Кулина ему раны, теряя силу, положила через седло и повела коня вниз. Каждый шаг казался ей страшной боли, и девушка поняла, что не дойти ей до тиховодного Деркула. Вдруг увидела в яру влажную местность, решила разгрести грунт в надежде достать воды. Долго копала нежными пальцами неподатливую землю, уже и сознание начала терять, а воды все не было. Только стон любимого заставлял ее продолжать работу. Почувствовать, когда со дна вырытой ямы появился ручей, уже не смогла. Упала на край колодца – и потемнел свет в ее глазах. А белый платок сполз с ее головы и ровно застелил дно колодца. До самого вечера плакал Василий, а потом вынес ее на то место, где спасла Кулина ему жизнь, отбив врагов, выкопал саблей могилу, укрыл девушку своей свиткой и засыпал землю. С того момента начал называться холм Кулининым, а колодец, дно которого закрыл платок, – Белый (Ст.).

Легенды о нечистой силе:

- **пруд Дубогуб или Пагубный** (СЛ). Название пруда произошло от дуба, который растет возле данного водного объекта: дереву около 100 лет. По словам местных жителей, вечером из пруда выходят русалки, забираются на его ветви и заманивают молодых девушек. Говорят, что на этом дубе повесились 2 девушки. Местные жители хотели спилить дерево, но, как известно, дуб – одно из самых любимых и почитаемых деревьев у славян. Большому старому дубу обычно приписывали целебные и магические свойства, считалось, что в нём живут лесные духи.

- **Водохранилище Успенское** (от наименования поселка Успенское). В народе водный объект называют *Утопленник*. В глубине вод, по словам местных жителей, живет девушка, которую когда-то бросил юноша, от горя она утопилась и стала русалкой. Каждый год она забирает к себе на дно одного молодого юношу.

- **пруд Русалий** (Антр.). Местные жители утверждают, что в пруду живут русалки, заманивающие в воду юношей, которые идут и не чувствуют глубины, после чего тонут.

- **пруд Красноглаз** (Кр.). Согласно легенде, здесь водятся рыбы и русалки с красными глазами. Русалки утаскивают на дно рыбаков.

- **водопад шахты № 10** (Пер.). Местные жители считают, что под водопадом есть подводная пещера, в которой живут русалки. Дайверы не могут попасть туда из-за узкого прохода в пещеру, поэтому данный водный объект обрастает мифами. Совсем недавно местные жители видели, как возле пещеры плавали необычные существа с разноцветными плавниками, которые между общались. Увидев людей, существа скрылись вглубь пещер.

- **озеро Холодное** (г. Стаханов). Существует легенда о том, что из-за высохших водных объектов в округе вся нечисть собралась в этом озере, а так как рядом находятся терриконы, оно покрылось золой, поэтому трудно разглядеть среди ночи мистическое озеро. Также местные жители утверждают, что купаться здесь небезопасно, так как нечисть, которая находится много лет в воде, тянет на дно.

Легенды о любви:

- **река Красная** (Св.). Существует легенда о том, что когда-то очень давно одна молодая девушка ждала своего жениха, который был казаком и погиб на поле боя во время сражения. Каждый день она ходила на берег реки, которая протекала недалеко от

ее дома, и смотрела вдаль, пытаясь увидеть там любимого. Узнав о его смерти, девушка упала на берег, после чего сердце ее разорвалось от боли и отчаяния. На том месте, где она умерла, выросло несколько кустов калины, которые разрослись вдоль берега. Летом и осенью вода в реке казалась красной из-за отражения калины. Кусты калины растут и по сегодняшний день, поэтому, по словам местных жителей, река получила название Красная.

- **колодец Любви** (Тр.). Издавна к колодцу приходили молодожены. Считается, что вода в колодце заговоренная. Существует легенда, которая гласит, что все семейные пары, которые выпьют из этого колодца, не разлюбят друг друга никогда.

Многие легенды основаны на связи с людьми, имеющими какое-либо отношение к объектам (рядом живут, трагически погибли и т.д.):

- **пруд Шахтерский** (Антр.) Жители рассказывают, что на шахте вблизи данного водоема в ночную смену случился однажды обвал (точный год уже никто не помнит), никто не погиб, но многие получили увечья. Одному шахтеру, звали его Семен, пришлось ампутировать руки. Не смог настоящий работяга жить с такими увечьями, сильно запил, и в один из наиболее тяжелых дней покончил жизнь самоубийством – утопился в пруду. По словам очевидцев, каждый год в день, когда произошел тот злосчастный обвал на шахте, из водоема можно услышать стоны и плач, наполненные горечью и болью. С тех пор и называют местные жители тот водоем Шахтерский.

- **пруд Шахтерский** (Кр.) Пруд находится на территории города, возле шахт, поэтому и наименование – Шахтерский. В народе данный водный объект называют "Журавлик". Каждый год местные жители делают из бумаги журавликов и выпускают их в воду в память о шахтерах, которые погибли во время аварии на шахте, находящейся вблизи пруда;

Легенды, повествующие о монахах, святых, чудесах:

- **родник Громовой** (Пер.) Существует легенда о том, как один священнослужитель искал место для строительства храма. После долгих поисков он наконец-то нашел подходящее место. Священник поставил деревянный крест в землю. В этот момент раздался гром, разряд молнии ударил возле креста и из земли начал пробиваться родник, который находится там и до сегодняшних дней. Люди приходят и набирают отсюда воду, верят, что она исцеляет;

- **колодец Монашкин** (РВ): Существует легенда, что много лет назад недалеко от того места, где сейчас находится источник, стояла, утопая в цветах и зелени, небольшая и ухоженная хатка, в которой жила набожная женщина, её здесь все называли не по имени, а монашкой. Никогда не слышали крестьяне от нее жалоб, но была одна проблема – очень далеко нужно было ходить за водой. Когда женщина состарилась, стала просить у Бога помощи, недалеко от ее домика забил родничок. Вскоре к кринице стало ходить много людей, веря в чудодейственную силу этой воды. С тех пор колодец стали называть Монашкин.

Таким образом, из приведенных выше наименований наиболее древними являются легенды, связанные с какими-либо событиями, произошедшими вблизи водного объекта, нечистой сил, а также легенды, объясняющие происхождение названия по первым поселенцам или владельцам и описанными в легендах данного региона. Это своего рода отпечаток реальной действительности, который нашел свое отображение не только в гидронимах, но и в других географических названиях. Топонимические легенды и предания Луганщины – это яркий пример народной этимологии, отражающей отношение человека к окружающей его действительности.

СПИСОК ЛИТЕРАТУРЫ

1. Афанасьев О.Е. Категория «легенда» в региональном топонимическом пространстве (на примере Днепропетровской области Украины) / О.Е. Афанасьев, А.В. Троценко // Псковский регионологический журнал. – 2014. – № 17. – С. 67–77.
2. Барандеев А.В. Народная этимология в русской топонимии / А.В. Барандеев // Русский язык в школе. – 2014. – № 3. – С. 103–114.
3. Донецкий региолект: монография / В.И. Теркулов, Н.П. Курмакаева, В.И. Мозговой, К.В. Першина и др.; под ред. В.И. Теркулова. – Донецк: Издательство ООО «НПП «Фолиант», 2018. – 265 с.
4. Цветкова Е.В. Костромские топонимические легенды как источник сведений о топонимии и отражаемых ею реалиях / Е.В. Цветкова // Язык и культура. – 2014. – № 3 (27). – С. 88–96.
5. Шевцова В.А. Топонімія Луганщини: Матеріали до спецкурсу / В.А. Шевцова. – Луганськ, 2000. – 74 с.

ЭЛЕКТРОННЫЕ РЕСУРСЫ

6. Ономастика. [Электронный ресурс]. – Режим доступа: <https://ru.wikipedia.org/wiki/>
7. Свободная энциклопедия Википедия. [Электронный ресурс]. – Режим доступа: <https://ru.wikipedia.org/wiki>

УСЛОВНЫЕ ОБОЗНАЧЕНИЯ

Антр. – г. Антрацит
КР – Краснодонский район
Луг. – г. Луганск
Лут. – Лутугинский район
РВ. – г. Ровеньковский район
Ст. – г. Стаханов
Сверд – г. Свердловск
СЛ – Славяносербский район

Поступила в редакцию 28.05.2021 г.

THEMATIC GROUPS ON TOPONYMIC LEGENDS (ILLUSTRATED BY HYDRONYMS OF LUGANSK REGION)

Ju.P. Brajlovskaya

The article deals with toponymic legends of water bodies of Luhansk region in order to establish common thematic groups. Being important indicators of the preservation of national memory, toponymic legends affect the identification of a region in the socio-cultural space, and therefore deserve close attention. It has been established that they can be considered to be an important component of the spiritual and cultural heritage of an individual nation, and region. It is revealed that, along with the legend, there are reliable data of the origin of hydronyms of Lugansk region, which is an imprint of reality, that is reflected not only in the names of water bodies, but also in geographical names.

Key words: toponymic legend, thematic group, hydronym, river, lake, pond, stream, well.

Брайловская Юлия Павловна.

ГОУ ВПО «Луганский государственный университет им. В. Даля».
Аспирант кафедры русского языка и культуры речи.
E-mail: brajlovskaya@mail.ru

Brajlovskaya Juliya Pavlovna.

Lugansk State University named after Vladimir Dahl.
Graduate student of Russian Language and Culture of Speech Department.
E-mail: brajlovskaya@mail.ru

УДК 81'373

ПИЩЕВАЯ МЕТАФОРА КАК ОТРАЖЕНИЕ СОЗНАНИЯ ЖИТЕЛЕЙ ГОРОДА ЛУГАНСКА

© 2021 *И.А. Машкович*

ГОУ ВО ЛНР «Луганский государственный университет имени Владимира Даля»

В исследовании рассматривается образное лексико-фразеологическое поле «еда» в луганской региональной картине мира, единицы которого отражают пищевую метафору, символическое и метафорическое переосмысление национальной пищевой традиции. Определено, что когнитивные метафоры представлены различными по структуре образными единицами. Исследуемые единицы располагаются в периферийной зоне концептополя «еда», в своей структуре имеют не только универсальные, но и национально обусловленные компоненты. Выявлено, что концептуальная сфера «еда» служит богатым источником метафорической интерпретации различных сфер действительности, средством образной характеристики человека и его свойств.

Ключевые слова: концепт «еда», концептополе, когнитивная метафора, метафоризация.

Большинством ученых концепт «еда» представляется как лингвокультурная категория, являющая собой объемную когнитивно-семантическую сущность, которая содержит большое количество единиц и занимает в системе национальных ценностей одну из ключевых позиций. Ф.Х. Тарасова отмечает, что пищевой код культуры является одним из базовых, а концептуальная сфера «еда» служит богатым источником метафорической интерпретации различных сфер действительности, средством метафорической характеристики человека и его свойств [4, с. 32].

Проблеме изучения метафоры в качестве сложного феномена, который вызывает значительный интерес, посвятили свои работы такие ученые, как Н.Д. Арутюнова, А.Н. Баранов, А.В. Боровкова, В.П. Москвин, Г.Н. Склиаревская, В.Н. Телия, А.П. Чудинов, М. Джонсона, Дж. Лакоффа и мн. др. Известны фундаментальные работы, посвященные анализу гастрономических метафор, таких ученых, как А.С. Бойчук, Н.П. Головницкая, Д.Ю. Гулимов, А.В. Олянич, Е.В. Плетнёва, Е.А. Юрина и др.

Актуальность данного исследования заключается в том, что впервые делается попытка описать образное лексико-фразеологическое поле «еда» в луганской региональной картине мира, единицы которого отражают пищевую метафору, символическое и метафорическое переосмысление национальной пищевой традиции. При этом вслед за Дж. Лакоффом, М. Джонсом метафора понимается как когнитивная операция осмысления и описания одной понятийной сферы в терминах другой понятийной сферы. Метафорическое моделирование – один из основных познавательных процессов в ментальной деятельности человека. Как отмечает, Е.А. Юрина, мы познаем что-то новое по аналогии с уже известным, осмысливаем нечто абстрактное по образу и подобию чувственных и зримых феноменов [7, с. 206–207].

Цель работы – охарактеризовать периферийную зону (метафорическую и метонимическую) концепта «еда» в региональной картине мира.

Материалы исследования – данные, полученные путем анкетирования, наблюдения за речью жителей города Луганска.

Главная установка теории когнитивной метафоры заключается в том, что в основе процесса метафоризации находится процедура обработки структуры знаний, представляющих обобщенный опыт взаимодействия человека и окружающего его мира.

Первыми представили концептуальную теорию метафоры в своей работе «Метафоры, которыми мы живем» М. Джонсон и Дж. Лакофф, связав ее с изучением картины мира. «Причина в том, что метафора традиционно рассматривается как вопрос просто языка, а не, прежде всего, как средство структурирования нашей концептуальной системы и видов повседневной деятельности, которую мы выполняем. Достаточно разумно предположить, что одни слова не меняют реальности. Но изменения в нашей концептуальной системе меняют то, что реально для нас, и влияют на то, как мы воспринимаем мир и воздействуем на эти восприятия» [3, с. 146].

Дж. Лакофф отмечает, что метафоризация основана на взаимодействии двух структур знаний – когнитивной структуры «источника» (source domain) и когнитивной структуры «цели» (target domain). Некоторые области цели в процессе метафоризации структурируются по образцу источника, то есть происходит «когнитивное отображение» или «метафорическая проекция» [3, с. 9]. Область источника – это более конкретное знание, которое человек получает при непосредственном опыте взаимодействия с действительностью. Сфера же цели – менее ясное и конкретное, то есть «знание по определению». Дж. Лакофф пишет, что «метафора позволяет нам понимать довольно абстрактные или по природе своей неструктурированные сущности в терминах более конкретных или, по крайней мере, более структурированных сущностей» [3, с. 9].

Устойчивые соответствия между областью источника и областью цели, которые зафиксированы в языковой и культурной традиции определенного общества, называются концептуальными метафорами. Они могут образовывать согласованные концептуальные структуры более глобального уровня – «когнитивные модели», которые являются уже чисто психологическими и когнитивными категориями, напоминающими по свойствам гештальты когнитивной психологии [3, с. 9–10].

В.И. Теркулов утверждает, что сущность метафоры – в структурировании некоторой категории по модели структурирования другой категории. Метафорическая проекция не локальна: она может захватывать любые компоненты сферы источника для определения сферы мишени. Также ученый отмечает, что механизм реализации когнитивной метафоры предполагает сосуществование двух процессов – высвечивания и затемнения. Под высвечиванием понимается выбор необходимых для когнитивного отображения элементов сферы цели и проекции на них элементов сферы источника. Затемнение же – это игнорирование каких-то элементов сферы источника [5, с. 44].

А.В. Боровкова пишет, что в системе языка когнитивные метафоры могут быть представлены разными по структуре образными единицами: языковыми метафорами, образными словами с метафорической внутренней формой, идиомами, перифразами, устойчивыми образными сравнениями и т. п. [2, с. 5].

Е.А. Юрина, А.В. Балдова отмечают, что метафора является одним из основных механизмов концептуализации абстрактных познаваемых феноменов, образной характеристики широкого круга явлений внеязыковой действительности.

Многими учеными пищевая метафора понимается как ментальная схема, по которой осуществляется концептуализация познаваемых явлений из различных сфер внеязыковой действительности по аналогии с явлениями сферы «Еда/Пища».

Когнитивный аспект предполагает описание частных метафорических моделей, транслируемых образной лексикой и фразеологией с мотивирующей кулинарной семантикой; характеристику фреймов и слотов, задействованных в метафорической интеракции; выявление оснований образного уподобления. В рамках структурно-семантического аспекта анализируется семантика образных единиц, воплощающих пищевую метафору, моделируется лексическая структура метафорического поля «еда», отражающая результаты языковой категоризации действительности посредством пищевой метафоры [6, с. 99].

Под базовой когнитивной метафорической (метонимической) моделью, понимается устойчивая аналогия, основанная на сходстве (смежности – для метонимии) между нетождественными явлениями различных концептуальных сфер, обеспечивающая осмысление познаваемого феномена из сферы-мишени в «терминах» прототипического феномена из сферы-источника [1, с. 17–18]. Не только базовые метафорические модели носят универсальный характер и присутствуют во всех языках мира. Также обнаруживается множество частных устойчивых аналогий между метафорически уподобляемыми явлениями [7, с. 208]. Например, форма продукта питания или кулинарного изделия выступает образным эталоном для характеристики формы части тела человека (*голова, как кочан капусты; нос картошкой; щеки-пышки* и т. п.); свойство пищи метафорически проецируется на черты характера человека (*полон уксуса*, т. е. язвительный человек, *окунь замороженный, сухарь* – безэмоциональный человек и т. п.). Эти факторы свидетельствуют об универсальности гастрономических образов как источника метафорических аналогий и характеристик широкого круга объектов действительности.

Исходная сфера метафорических проекций может содержать представления о продуктах питания, блюдах, процессах приготовления и поглощения еды и др. В основе метафорических проекций могут находиться разные аспекты исходного образа: форма, размер, вкус, цвет, способ приготовления и употребления, консистенция и др. [2, с. 5–6].

Когнитивная метафора понимается как модель, которая укоренилась в сознании носителей языка и воспроизводится в речи. В таком случае в нашем исследовании сфера-источник метафорических проекций – это понятийная область «еда», а сфера цели – разнообразные концептуальные сферы, явления которых подлежат образному означиванию и метафорической номинации. Е.А. Юрина пишет, что пищевая метафора реализует центробежную тенденцию метафорического миромоделирования, объединяя частные метафорические модели по их общему «левому» компоненту (сфере-донору). Метафорические модели в качестве концептуальных структур нашего мышления объективируются в языке посредством образных языковых единиц с метафорической семантикой [7, с. 208].

Базовые категории концептного поля «еда» в луганской региональной языковой картине мира представлены в виде ядра – «еда»; центральной зоны – «названия блюд, напитков, продуктов питания»; периферии. Проведенное исследование позволило выделить периферийную (метафорическую и метонимическую) зону, которая содержит следующие микрополя:

– Еда как описание характера, качеств человека, его умственных способностей: *душа у него сморщенная, как изюм; как вареный рак* (апатичный человек); *он сохраняет хладнокровие огурца; как размазня* (жидкая каша), *как квашня* (безынициативный человек); *полон уксуса* (язвительный); *взрывной характер, как шампанское; еще ленивее ленивых голубцов, окунь замороженный; простокваша в голове, пепел и капуста в голове* (глупый человек); *Ведет себя, как овощ; Он прямо,*

как кисель; Он тоже, как и друг, ни рыба ни мясо; Он просто редиска!; Крепкий орешек!; Он не сахар; С ним кашу не сварить; Шут гороховый; Он может мозг выесть чайной ложкой; Дырку в голове выгрызет; Горе луковое; Свoločь с непомерным аппетитом; Он сделан из крутого теста; Говорят о нем, как о бочке пива с краном и др.

– Еда как характеристика предпочтений человека: пельменная душа; хлебная душа и др.

– Еда как символ ссоры: Как два кота над салом; Соль рассыпать и др.

– Еда как жизненная необходимость. Еда выступает как первооснова жизни человека, без которой невозможно физическое существование живого организма: Без ума проколотишься, а без хлеба не проживешь; Сам Бог велел подкрепиться; Без соли, как и без воли, жизнь не проживешь; Какие еда и питье, такое и житье; Хлеб топтать – значит народу голодать; Щи да каша – пища наша; Каша – мать наша, а хлеб – кормилец; Поел, аж легче стало, можно и дальше жить; Без еды и воды ни туды, ни сюды; Мясо частый гость на столе/мясо дорогой гость на столе; Какие еда и питье, такое и житье и др.

– Еда как праздник: салат оливье, салат «Селедка под шубой», мандарины, холодец/холодное/холодчик (Новый год), салат «Мимоза» (8 Марта), гусь/утка с яблоками (Рождество), конфеты-николайчики (День святого Николая), паски/пасхи/куличи, крашенки/писанки (Пасха) и др.

– Еда как соблюдение традиций: Хлеб всему голова; Ешь кутью, поминай Кузьму; В пост редьки хвост; Спасет Бог того, кто поит да кормит, а вдвое того, кто хлеб-соль помнит и др.

– Еда как символ гостеприимства: Встретим их с хлебом и солью (хлебом-солью); У вас в доме и вода, как мед; Красна изба не углами, а пирогами и др.

– Еда как символ жестокости: Рубили, как капусту; Началась настоящая мясорубка (о боевых действиях) и др.

– Еда как особенности поведения: Ведет себя, как деловая колбаса; Любит подливать масло в огонь; Они меня скоро съедят; Ведет себя, как овощ; Тоска ест сердце; Целыми днями ест домашних; Всегда оставляет после себя объедки и др.

– Еда как символ осознания вины: Знает кошка, чьи сливки вылакала / чье мясо съела; Кто овцу не съест, виноват волк будет и др.

– Еда как символ недовольства: Забросать гнилыми помидорами; Забросать яйцами и др.

– Еда как символ досады, негодования, возмущения: Блин горелый; Хрен с тобой/с ним; На языке перец растет и др.

– Еда как символ зависимости от кого-либо: нахлебник и др.

– Еда как описание окружающего мира: Небосвод обглодан, как горбушка и др.

– Еда как символ стремительного развития: Растет как на дрожжах и др.

– Еда как характеристика погодных условий: каша на дороге; размазня на улице; Крупа с неба сыплется; Небо было, как смородиновый коктейль (впечатление о полете на самолете на восходе); Небо прозрачное, как уха, хоть ложкой хлебай и др.

– Еда как описание эмоционального состояния человека: как лимон проглотил, как антоновку (сорт яблок, созревающих осенью) летом съела; подожди, не кипятись; горько на душе, коленки превратились в желе от страха, тело обмякло, как мешок с толченой солью и др.

– Еда как символ наркотической зависимости: медовые парни (о наркоманах) и др.

– Еда как характеристика выделений желез внутренней секреции: *сопли, как теплый кисель; слеза, как мед* и др.

– Еда как характеристика внешности человека: *лицо свежее, с легким молочным оттенком; расцвела, как абрикоска; цветущая, как персик внешность; пальцы, как сардельки; голова, как кочан капусты; кожа, как персик; выглядишь, как огурчик; лицо, как кровавая отбивная; веснушки как шоколадная россыпь на десерт; лицо, как репа; нос, как картошка/картошкой; фигура, как груша; кожа, как корка апельсина; шоколадные глаза/глаза оттенка черного шоколада, кожа, как молоко, черные, как спелая смородина, глаза; пшеничные волосы; как пампушка; лицо цвета буряка; лицо малинового цвета; голова, как выбитый подсолнух; голова, как яичко; голый кочан; колобок у него подстриженный (лысая); кожа как сморщенный огурец; волосы цвета черного кофе; как бочка с салом/пивом/тестом (толстый человек); суповой набор; ни сала ни мяса; как таранка (худой человек); волосы, как белое безе* и др.

– Еда как символ семейного очага: *Руки бабушки теплые, как хлеб; Хлебом пахнет, сразу дом вспоминаю* и др.

– Еда как символ поощрения: *Мынтусов (вкусности не на каждый день) на всех не хватит; Сладких пряников всем не хватит* и др.

– Еда как символ артефактов: *Вытяни бананы из ушей (наушники); Кататься на банане; Сейчас в моду опять возвращаются бананы (брюки); Кроссовки просят каши (разорванная обувь); Сдирал повязку с раны как кожуру плода.*

– Еда как символ подготовки к чему-либо: *Суши сухари* и др.

– Еда как символ воздействия: *Кнутом и пряником; Как накормишь, так и поедет, Не накормишь, не поедет* и др.

– Еда как символ возраста: *Крупа сыплется; От одного взгляда горько становится; Каша сыплется; как печеное яблоко* и др.

– Еда как символ бедности: *Перебиваться с сечки на гречку; Перебиваться с хлеба на воду; Перебиваться с юшки на квас; Перебиваться с куска на кусок; Перебиваться с корочки на корочку* и др.

– Еда как символ количества: *Их там, как гороха в поле; как семечек в подсолнухе, как в бочке огурчиков; как килек в бочке* и др.

– Еда как символ здоровья: *Ешь, пока рот свеж; Ешь, пока естся* и др.

– Еда как жизненная трудность: *Жизнь – вещь сложная, как пирог «Наполеон»; Не к тетке на блины едем; Хрен редьки не слаще; Пенку с варенья снимать ты будешь, а рискуют все; Жизнь у нее, как у Золушки, но даже без тыквы* и др.

– Еда как символ стремления к цели: *Хочешь есть калачи, не сиди на печи; Не разбив яйцо, омлет не приготовишь* и др.

– Еда как символ хорошей жизни: *Все в шоколаде; Жизнь в шоколаде; как закуска на серебряном блюде.*

– Еда как символ превосходства, умелости: *Щелкать задачи как семечки; Неуловимые, как чайники в кружке* и др.

– Еда как символ супружеской измены: *С рыбалки носить копченую рыбу; Заглядывать (скакать/прыгать) в гречку* и др.

– Еда как лекарство от физических и душевных недугов: *Лук семь недугов лечит* и др.

– Еда как символ выражения презрения, иронии: *Может, тебе еще филе радужного единорога приготовить?; Возьми с полки пирожок /возьми с полки пирожок средний из двух* и др.

– Еда как объяснение рождения ребенка: *В вишнях нашли; С груши струсили; Капуста уродила; В огурцах нашли; За грибами ходили и тебя нашли; В бурьяках (свёкла) сидел* и др.

– Еда как символ расставания: *Завяли помидоры* и др.

– Еда как символ плохого самочувствия: *Сделать винегрет* (то есть стошнить, вырвать); *Отравиться печеньем* (с сарказмом) и др.

– Еда как цвет: *Арбузная помада; Лимонные волосы после осветления* и др.

– Еда как символ обмана: *Латишу на уши вешать; В кашу гвозди забивать; Гнилыми яблоками кормит; Батон крошить; Куриные яйца болтать; Травить тюльку* и др.

– Еда как символ близости смерти: *Скоро пирожки есть будем; Скоро будут пирожки с компотом* (поминки) и др.

– Еда как строительный материал организма: *Человек – это то, что он ест* и др.

– Еда как смерть: *Наестся сосновой каши; Отнесли в жердели* (дикорастущий абрикос); *В вишенки перебраться* и др.

– Еда как благополучие: *Жить, как кот в сметане; Как вареник/пельмень в сметане/масле; работа приносит свои плоды, отхватила большой кусок пирога* и др.

– Еда как символ нанесения телесных повреждений, драки: *Дать в сливу; Дать по кабачку; Дать редиски; Дать сала; Дать/надавать по гарбузу; Надавать по тыкве* и др.

– Еда как символ пьянства: *Бражку потягивать; Выводить рогастики; Грибы собирать/собрать; Ногами бублики рисовать; Сливы заливать* и др.

– Еда как символ сходства: *Одним медом/маслом намазаны; Одного засола огурчики; Как две горошинки; одного поля ягоды* и др.

– Еда как индустриальное богатство: *Уголь – наш хлеб* и др.

В ходе исследования выявлено, что когнитивные метафоры, которые представлены различными по структуре образными единицами, располагаются в периферийной зоне концептополя «еда». Отметим, что в своей структуре они имеют как универсальные, так и национально обусловленные компоненты. В основе метафорических проекций содержатся разные аспекты исходного образа: форма, размер, вкус, цвет, способ приготовления и употребления, консистенция и т. д. Гастрономическая сфера является основой концептуализации мира, представляет собой один из важнейших этнических модулей, благодаря которому народ выстраивает свой национально специфический образ мира. Пищевые образы являются зримыми, осязаемыми, понятными всем, а также узнаваемыми; делают кулинарную метафору предельно эффективным средством эмоционально-психологического воздействия. Перспективы дальнейшего исследования мы видим во всестороннем изучении и описании концепта «еда» в луганской региональной языковой картине мира.

СПИСОК ЛИТЕРАТУРЫ

1. Баранов А.Н. Русская политическая метафора: материалы к словарю / А.Н. Баранов, Ю.Н. Караулов. – М.: Ин-т рус. яз., 1991. – 193 с.
2. Боровкова А.В. Пищевая метафора как средство выражения оценки и ценностей / А.В. Боровкова // Вестник Томского государственного университета. – Томск, 2015. – № 396. – С. 5–13.
3. Лакофф Дж. Метафоры, которыми мы живем / Дж. Лакофф, М. Джонсон. – М., 2004. – 256 с.
4. Тарасова Ф.Х. Паремии с компонентом «пища» в татарском, русском и английском языках: лингвокультурологический и когнитивно-прагматический аспекты / Ф.Х. Тарасова. – Казань, 2012. – 178 с.

5. Теркулов В.И. Основы когнитивной лингвистики: учебное пособие / В.И. Теркулов. – Донецк: ДонНУ, 2019. – 110 с.

6. Юрина Е.А. Пищевая метафора в процессах концептуализации, категоризации и вербализации представлений о мире / Е.А. Юрина, А.В. Балдова // Вестн. Том. гос. ун-та. Филология. – 2017. – № 48. – С. 98–112.

7. Юрина Е.А. «Пищевая метафора»: объем и границы понятия / Е.А. Юрина // Вестник Кемеровского государственного университета. – 2015. – № 3-1 (63). – С. 207–212.

Поступила в редакцию 26.07.2021 г.

FOOD METAPHOR AS REFLECTION OF LUGANSK RESIDENTS' CONSCIOUSNESS

I.A. Mashkovich

The article addresses the figurative lexico-phraseological field «food» in the Luhansk regional picture of the world, the units of which reflect the food metaphor, symbolic and metaphorical transference of the national food tradition. It is revealed that cognitive metaphors, which are represented by figurative units with different structure, are located in the peripheral zone of the concept field 'food'. Their structure incorporates both universal and nationally determined components. The conceptual sphere 'food' appears to be a rich source of metaphorical interpretation of various spheres of reality, and a means of metaphorical characteristics of a person and his properties.

Key words: concept 'food', concept field, cognitive metaphor, metaphORIZATION.

Машкович Инна Александровна.

ГОУ ВО ЛНР «Луганский государственный университет имени Владимира Даля».

Аспирант кафедры русского языка и культуры речи.

E-mail: inn5104@yandex.ru

Mashkovich Inna Alexandrovna.

Lugansk State University named after Vladimir Dal.

Postgraduate Student of Department of the Russian Language and Culture of Speech.

E-mail: inn5104@yandex.ru

УДК 811.111

ИСТОЧНИКИ ВОЗНИКНОВЕНИЯ ФРАЗЕОЛОГИЧЕСКИХ ЕДИНИЦ С ИМЕНЕМ СОБСТВЕННЫМ В АНГЛИЙСКОМ И РУССКОМ ЯЗЫКАХ

© 2021 А.Р. Резникова

ГОУ ВПО «Донецкий национальный университет»

Данная статья посвящена сопоставительному исследованию фразеологических единиц (ФЕ) с компонентом именем собственным (ИС) в английском и русском языках. Представлена классификация ФЕ с ИС по источнику их возникновения, которая позволяет интерпретировать языковое воплощение особенностей мировосприятия британского и русского народов, а также пути заимствования данных ФЕ.

Ключевые слова: фразеологическая единица, имя собственное, источник возникновения, национально-культурная специфика.

1. Вводные сведения

Сокровищницей любого языка является фразеология, которая хранит факты об истории и культуре, традициях и литературе народа, который говорит на том или ином языке. Наиболее ярко и ёмко данная черта проявляется во фразеологизмах с компонентом именем собственным.

Вопросы фразеологии и ономастики привлекали внимание многих лингвистов. Исследование семантических особенностей фразеологизмов и их проблематики представлено в работах О.Л. Бессоновой [17], В.Н. Телия [13], Е.Ф. Арсентьевой [1], А.В. Кунина [7], Н.М. Шанского [15], С. Грейнджер [18]. Национально-культурная специфика ФЕ находит своё отражение в трудах С.Т. Богатыревой [2], В.А. Масловой [8], И.В. Зыковой [4], И.И. Сандомирской [11]. Весомый вклад в изучение имени собственного внесла А.В. Суперанская. В своем исследовании автор рассматривает теоретические проблемы ономастики, историю данной науки, связь имен собственных с жизнью человека [12]. Развитию сопоставительной фразеологии способствует использование новых научно-методологических подходов к изучению ФЕ, создание моделей сопоставительного описания их семантики и структуры в разноструктурных языках [3; 16].

Актуальность настоящей статьи обусловлена повышенным интересом лингвистов к вопросам семантики и этимологии ФЕ с ИС, рассматриваемых в сопоставительном аспекте, а также к лингвокультурологическим особенностям данных фразеологизмов.

Объектом исследования являются ФЕ с ИС в английском и русском языках. *Предмет* исследования составляют особенности происхождения данных ФЕ в сопоставляемых языках.

Цель исследования заключается в установлении и описании общих и отличительных черт, а также особенностей происхождения ФЕ с компонентом ИС в английском и русском языках.

Эмпирическим материалом послужили 400 ФЕ с ИС (по 200 ФЕ в каждом языке), отобранные методом репрезентативной выборки из современных фразеологических словарей английского и русского языков [6; 9; 10; 14; 19; 20].

2. Классификация ФЕ с ИС английского и русского языков по источнику их происхождения

Вопросы происхождения ФЕ с давних пор привлекали внимание исследователей. Интерес к подобным исследованиям не иссякает и сейчас.

Одним из основных вопросов изучения анализируемых ФЕ является этимология ИС, т.к. ФЕ и их семантика непосредственно связаны с историей происхождения ИС и в значительной степени базируются на его специфике [3, с. 21].

С опорой на классификацию А.В. Кунина, в работе выделяется две группы источников происхождения ФЕ, а именно: исконные и заимствованные [7, с. 401] (см. таблицу 1):

Таблица 1

Классификация ФЕ с ИС по источнику их происхождения (%)

Тип ФЕ по источнику происхождения	Английский	Русский	Примеры
	Кол-во ФЕ	Кол-во ФЕ	
Исконные	131 (65)	106 (53)	англ. <i>a good Jack makes a good Gill</i> ‘если Джек хорош, то и Джилл хороша’; рус. <i>как Сидорову козу</i> ‘жестоко, беспощадно выпороть’;
Заимствованные	69 (35)	94 (47)	англ. <i>a labour of Hercules</i> ‘геркулесов труд’; рус. <i>разрубить Гордиев узел</i> ‘смело разрешить трудную задачу’.
Всего	200 (100)	200 (100)	

Анализ продуктивности языкового материала свидетельствует о том, что подавляющее большинство ФЕ с ИС в сопоставляемых языках представляют *исконные* ФЕ. Данные ФЕ отражают культурную специфику и национальный характер фразеологии в сопоставляемых языках. Наибольшее количество исконных ФЕ с ИС наблюдается в английском языке (131 ФЕ или 65%), по сравнению с русским (106 ФЕ или 53%). Относительно невысокая продуктивность исконных ФЕ в русском языке обуславливается тем, что русская фразеология в большей мере носит разговорный характер, а ФЕ с ИС встречаются в русской речи реже, чем в английском языке.

Заимствованные ФЕ с ИС занимают второе место по продуктивности в сопоставляемых языках, а именно: 94 ФЕ (47%) зафиксировано в русском языке и 69 ФЕ (35%) в английском. Количественное преобладание русских ФЕ объясняется, в частности, тем, что русская культура всегда находилась и находится на стыке двух «миров» – западного и восточного. Данный факт делает Россию уникальным явлением не только в географическом, культурном, но и в лингвистическом отношении: многие ФЕ заимствуются из языков западного мира, что находит свое отражение и во фразеологическом фонде русского языка.

2.1 Источники возникновения исконных ФЕ с ИС в английском и русском языках. Как уже упоминалось выше, исконные ФЕ с ИС преобладают в материалах обоих языков. Рассмотрим более подробно источники происхождения исконных ФЕ в английском и русском языках.

К исконным фразеологизмам относятся следующие группы:

2.1.1 ФЕ, связанные с историческими фактами, ср.: англ. *Jack Ketch* ‘палач’ – по имени английского палача XVII в.; рус. *как будто Мамай прошел* ‘полнейший беспорядок’; *как швед под Полтавой* ‘окончательно, без надежды на спасение’. В английском языке данная группа является одной из самых продуктивных с т. зр. источника происхождения, что свидетельствует не в последнюю очередь о патриотизме англичан, их уважении к событиям прошлого своей страны (46 ФЕ или 35%).

2.1.2 ФЕ, связанные с собственно личными именами. К данной группе относятся идиомы, содержащие в своей структуре фамилии, имена, ср.: англ. *according to Cocker* ‘как по Кокеру’, т.е. правильно, точно, по всем правилам (Э. Кокер, 1631-1675, автор английского учебника арифметики, широко распространенного в XVII в.); *a good Jack makes a good Gill* ‘если Джек хорош, то и Джилл хороша’, т.е. у хорошего мужа и жена хороша; рус. *здать Храповицкого* ‘храпеть’; *по Сеньке и шапка* ‘кто-либо того и стоит, заслуживает’. В русском языке продуктивность данной группы ФЕ более чем в два раза выше, чем в английском (рус. – 57 ФЕ или 54%; англ. – 26 ФЕ или 20%).

2.1.3 ФЕ, отражающие самобытность и традиции народа, обнаруживают в сопоставляемых языках приблизительно сходную продуктивность (англ. – 21 ФЕ или 16%; рус. – 17 ФЕ или 16%). Ср.: англ. *the Bard of Avon* ‘«бард Эйвона»’ – прозвище Шекспира; рус. *вот тебе, бабушка, и Юрьев день* ‘неожиданное событие, огорчение’.

2.1.4 ФЕ, связанные с национальными реалиями, оказались более продуктивными в английском языке (20 ФЕ или 15%), чем в русском языке (10 ФЕ или 10%). Ср.: англ. *John Doe and Richard Roe* ‘воображаемый истец и ответчик на суде’; рус. *язык до Киева доведет* ‘расспрашивая людей, добраться куда угодно’; *Москва не сразу строилась* ‘на все нужно время’.

2.1.5 ФЕ, описывающие поверья, обладают в обоих языках низкой продуктивностью (англ. – 7 ФЕ или 5%; рус. – 3 ФЕ или 3%). Ср.: англ. *the Islands of the Blessed* ‘«острова блаженных»’ – воображаемые острова – убежище праведников после смерти; рус. *выехать в Ростов* ‘умереть’.

2.1.6 ФЕ, встречающиеся в сказках и баснях, обнаруживают также невысокую продуктивность, хотя количественно они преобладают в русском языке (англ. – 6 ФЕ, рус. – 10 ФЕ), ср.: англ. *Fortunatus's purse* ‘неистощимый кошелек’ (*Fortunatus* – сказочный персонаж); рус. *Демьянова уха* ‘что-либо, назойливо предлагаемое’.

Итак, анализ продуктивности выше рассмотренных тематических групп исконных ФЕ позволяет заключить, что в обоих языках обнаруживаются как черты сходства (ср. относительно низкую продуктивность ФЕ обоих языков, относящихся к тематическим группам «поверья», «сказки и басни»), так и различия (ср. в английском языке заметное количественное преобладание ФЕ, связанных с историческими событиями, над аналогичными ФЕ в русском языке, и наоборот, заметное доминирование русских ФЕ с собственно личными именами над их эквивалентами в английском). Данные сходные и дифференциальные черты свидетельствуют, с одной стороны, об универсальных категориях в менталитете сопоставляемых лингвокультур, а с другой стороны, об особенностях исторического и культурного развития сопоставляемых народов и языков.

В английской фразеологии отмечены устойчивые выражения, возникшие на базе произведений Шекспира (4%). Хотя большинство шекспиризмов встречается в произведениях писателя лишь один раз, однако их форма является фиксированной [7] (ср. *thou shalt see me at Philippi* «мы еще встретимся» – выражение из трагедии «Юлий Цезарь»). Данные ФЕ из литературного языка попали в разговорный. Добавим, что в русской фразеологии рассматриваемые ФЕ с ИС нами не обнаружены.

Помимо Шекспира английскую фразеологию обогатили другие писатели, в частности, Льюис Кэррол, например: *to grin like a Cheshire cat* ‘ухмыляться, улыбаться во весь рот’.

Следует отметить, что некоторые русские ФЕ с ИС были заимствованы из литературных произведений, например: *Аннушка уже разлила масло* ‘сделанного не

исправить’ (М. А. Булгаков «Мастер и Маргарита»); *Алеша Бесконвойный* ‘с причудами, неуравновешенный человек’ (В. М. Шукшин «Алеша Бесконвойный»).

2.2 Источники возникновения заимствованных ФЕ с ИС в английском и русском языках. Важнейшим источником происхождения фразеологизмов является *Библия*.

Библеизмы – полностью ассимилированные заимствования. ФЕ библейского происхождения часто во многом расходятся с их библейскими прототипами. Некоторые ФЕ восходят к библейскому сюжету, в котором упоминается лишь один компонент фразеологизма. Так, английское выражение *a doubting Thomas* ‘Фома неверный’ (или неверующий) возникло на базе евангельской истории о том, как один из апостолов, Фома, когда ему рассказали о воскресении распятого Христа, не поверил этому (ср. аналогичную русскую ФЕ: *Вавилонская блудница* ‘распутная женщина’).

В английском языке группа ФЕ «Библейские сюжеты» является доминирующей и насчитывает 39 ФЕ (56%) (ср., однако, продуктивность данной группы ФЕ в русском языке: 51 ФЕ или 54%). Количественные данные английского языка свидетельствуют, в частности, о существенном влиянии Священного Писания на жизнь английского лингвосоциума, что, очевидно, нашло свое отражение и в его фразеологическом фонде. Среди заимствованных ФЕ русского языка выделяется отдельным источником происхождения старославянский язык, который, как известно, с принятием христианства получил широкое распространение на Руси и использовался в литургических целях. Вера в Бога – это основа жизни и мировосприятия русских, она сопровождает не только современного человека, но, пронесенная сквозь века, является тем основополагающим «стержнем», который поддерживал наших предков на тернистом пути исторического становления России.

Большое количество английских и русских ФЕ связано с *античной мифологией, историей и литературой*. Среди них многие фразеологизмы носят интернациональный характер. К античной мифологии восходят, например, следующие фразеологические обороты английского языка: *Achilles' heel (или the heel of Achilles)* ‘ахиллесова пята’; *a labour of Hercules (the labours of Hercules)* ‘геркулесов труд’; *a labour of Sisyphus (тж. a Sisyphian labour)* ‘сизифов труд’; *Lares and Penates (книжн.)* ‘лары и пенаты, то, что создает уют, домашний очаг’ (лары и пенаты в древнеримской мифологии – боги-покровители домашнего очага) [7, с. 407]. С гомеровскими поэмами «Илиадой» и «Одиссеей» связана ФЕ (англ.) *between Scylla and Charybdis* ‘между Сциллой и Харибдой, быть в безвыходном положении’ [7, с. 407]. Многие фразеологизмы связаны с Древним Римом. На базе английского выражения *Caesar's wife must (или should) be above suspicion* ‘жена Цезаря должна быть выше подозрений’ появился фразеологизм *Caesar's wife* ‘человек, который должен быть вне подозрений’ [7, с. 408]. ФЕ английского языка *to cross the Rubicon* ‘перейти Рубикон’ связана с походами Цезаря; *a Lucullian banquet* ‘лукуллов пир, роскошный пир’ назван по имени древнеримского богача Лукулла, прославившегося роскошными пирами [7, с. 408]. В русском языке выявлены следующие ФЕ: *быть под Бахусом* ‘быть навеселе, пьяным’; *и ты, Брут?* ‘когда говорящий считает, что его предал тот, кому он безоговорочно доверял’.

Античная литература в известной степени оказывала влияние на языки западноевропейских народов, что находит своё отражение в сопоставляемых языках. ФЕ данной группы насчитывают в английском языке 38% и занимают второе место по продуктивности. Русские ФЕ данной группы являются более продуктивными по сравнению с английскими (42 ФЕ или 45%). Примерами ФЕ данной группы могут

служить: *Геркулесовы столбы* ‘крайний предел чего-либо’; *бочка Данаид* ‘не имеющий конца, бесполезный труд’; *между Сциллой и Харибдой* ‘когда опасность угрожает с двух сторон’. Большинство из ФЕ, принадлежащих к данной группе, схожи по своей форме и происхождению и носят интернациональный характер.

Для английского языка характерны также заимствования из *французского языка*, хотя продуктивность данных ФЕ невысокая (2 ФЕ или 3%): *castles in Spain* ‘воздушные замки’ (фр. *chateaux en Espagne*). Данное выражение связано со средневековым героическим эпосом «*Chansons de Geste*», герои которого (рыцари) получали в личное владение еще не завоеванные замки в Испании [7, с. 410]. Кроме того, в английском языке отмечены заимствования из *арабской литературы* (2 ФЕ или 3%). Так, из сказок «Тысяча и одна ночь» в английский язык пришло такое выражение: англ. *Aladdin's lamp* ‘волшебная лампа Аладдина’, т.е. талисман, выполняющий все желания своего владельца.

Заключение. Анализ ФЕ по источнику происхождения в английском и русском языках позволил выявить две основные группы устойчивых выражений – исконные и заимствованные фразеологизмы. В обоих языках преобладают исконные ФЕ с ИС. Среди них встречаются ФЕ с историческими событиями, именами, традициями, реалиями жизни; библейскими и мифологическими сюжетами. Эти группы являются доминирующими источниками при возникновении ФЕ с ИС в каждом языке. Продуктивность выявленных тематических групп ФЕ с ИС в сопоставляемых языках в целом неодинаковая. Существуют ФЕ, отмеченные только в одном языке (в английском – шекспиризмы, заимствования из французского языка).

СПИСОК ЛИТЕРАТУРЫ

1. Арсентьева Е.Ф. Сопоставительный анализ фразеологических единиц, семантически ориентированных на человека в английском и русском языках / Е.Ф. Арсентьева. – Казань: Издательство Казанского университета, 1989. – 126 с.
2. Богатырева С.Т. Национально-культурная семантика фразеологии современного английского и немецкого языков / С.Т. Богатырева // Единицы и категории современной лингвистики: сб. ст., посвященных юбилею В.Д. Калиущенко. – Донецк: ООО «Юго-Восток Лтд», 2007. – С. 29–39.
3. Ганиева Г.Р. Фразеологические единицы с компонентом именем собственным в английском, русском и татарском языках: монография / Г.Р. Ганиева. – Нижнекамск: Нижнекамский химико-технологический институт (филиал) ФГБОУ ВПО «КНИТУ», 2012. – 106 с.
4. Зыкова И.В. Роль концептосферы культуры в формировании фразеологизмов как культурно-языковых знаков / Автореферат диссертации на соискание ученой степени доктора филологических наук по специальности теория языка. – М., 2014. – 506 с.
5. Крючкова А.Е. Имя собственное как лингвокультурологический компонент в пословицах и поговорках / А.Е. Крючкова // Мова і культура. – 2007. – Вип. 9. – Т. 4 (92). – С. 307–313.
6. Кунин А.В. Большой англо-русский фразеологический словарь, 10-е изд., перераб. и доп. [Текст] / А.В. Кунин. – М.: Русский язык, 2008. – 944 с.
7. Кунин А.В. Курс фразеологии современного английского языка / А.В. Кунин. – Дубна: Феникс+, 2005. – 488 с.
8. Маслова В.А. Культурно-национальная специфика русской фразеологии / В.А. Маслова // Культурные слои во фразеологизмах и дискурсивных практиках. – М.: Языки славянской культуры, 2004. – С. 69–76.
9. Михельсон М.И. Большой толково-фразеологический словарь Михельсона: в 3 т. / М.И. Михельсон. – М., 2004. – 1 электрон. опт. диск (CD-ROM).
10. Михельсон М.И. Толковый словарь иностранных слов, пословиц и поговорок / М.И. Михельсон; Под общ. ред. Е. Александровой. – М.: АСТ: Транзиткнига, 2006. – 1119 с.
11. Сандомирская И.И. О своём. Фразеология и коллективная культурная идентичность / И.И. Сандомирская // Фразеология в контексте культуры. – М.: Языки русской культуры, 1999. – С. 121–130.

12. Суперанская А.В. Общая теория имени собственного / Отв. ред. д-р филол. наук А.А. Реформатский; Институт языкознания АН СССР. – М.: Наука, 1973. – 368 с.
13. Телия В.Н. Русская фразеология. Семантический, прагматический и лингвокультурологический аспекты / В.Н. Телия. – М.: Языки русской культуры, 1996. – 288 с.
14. Федоров А.И. Фразеологический словарь русского литературного языка: около 13000 фразеологических единиц / А.И. Федоров. – 3-е изд. – Москва: АСТ: Астрель, 2008. – 879 с.
15. Шанский Н.М. Фразеология современного русского языка / Н.М. Шанский. – М.: Высш. школа, 1985. – 160 с.
16. Byessonova O. Evaluative designations of person in non-cognate languages. In Language in the New Millenium : Applied-linguistic and Cognitive-linguistic Considerations: monograph / Agnieszka Uberman, Marta Dick-Bursztyn (eds.). Berlin : Peter Lang, 2018. (Studies in Linguistics, Anglophone Literatures and Cultures, ISSN 2364-7558 ; vol. 11). ISBN: 978-3-631-74300-3, P. 77–93.
17. Byessonova O. Teaching idioms: challenges and approaches. In Current Higher Education Environment: Views and Perspectives : non-conference proceedings / editors: S.B. Kuanysbayev, E. Smetanova. 1 vyd. Arkalyk : Arkalyk State Pedagogical Institute, 2017. ISBN 978-601-80709-9-0, P. 36–42.
18. Granger S., Meunier F. Phraseology: An interdisciplinary perspective. John Benjamins Publishing, 2008. – 422 p. – ISBN 978 90 272 3246 5. [Электронный ресурс]. – Режим доступа: <https://www.twirpx.com/file/1798590/> (дата обращения: 07.09.2021).
19. Longman Dictionary of Contemporary English (5th edition). – Longman, 2009. – 1206 p.
20. Oxford Dictionary of Idioms (2nd edition). – OUP, 2004. [Электронный ресурс]. – Режим доступа: <http://ngoangu.vimaru.edu.vn/wp-content/uploads/documents/Oxford-Dictionary-of-Idioms-1.pdf> (дата обращения: 07.09.2021).

Поступила в редакцию 09.09.2021 г.

SOURCES OF THE PHRASEOLOGICAL UNITS WITH PROPER NAMES IN ENGLISH AND RUSSIAN

A.R. Reznikova

The given article deals with the comparative study of the phraseological units (PU) with the proper names (PN) component (on the basis of their origin) in the English and Russian languages. The classification of the PU with PN in accordance with the sources of their origin is presented. The results of the analysis open the way to proper explanation of the British and Russian mentality manifestation in the languages under study. The ways of PU borrowing are ascertained.

Key words: phraseological unit, proper name, source, national and cultural specificity.

Резникова Арина Романовна.
ГОУ ВПО «Донецкий национальный университет».
Преподаватель кафедры английской филологии.
E-mail: ar.reznikova@donnu.ru

Reznikova Arina Romanovna.
Donetsk National University.
Lecturer of the English Philology Department.
E-mail: ar.reznikova@donnu.ru

УДК 81'373.231:811.111

ЖЕНСКИЕ ЛИЧНЫЕ ИМЕНА В АНГЛОЯЗЫЧНОЙ ОНОМАСТИЧЕСКОЙ КАРТИНЕ МИРА

© 2021 *И.В. Чечина**ГОУ ВПО «Донецкий национальный университет»*

В статье представлены результаты анализа структурных и семантических особенностей английских женских личных имен. Анализ структуры женских имен показал превалирование односоставных единиц. Определен семантический объем концептуальных значений английских женских личных имен, их ядерные концептуальные и периферийные признаки. Установлены дополнительные дифференциальные признаки в семантике женских имен. Описаны лингвокультурологические особенности английских женских имен.

Ключевые слова: антропоним, личное имя, лексическое значение, толковый словарь.

1. Вводные замечания. Данная статья посвящена рассмотрению структурных и семантических особенностей женских личных имен в англоязычной ономастической картине мира, то есть таких единиц, как:

- *Aurora* (means ‘dawn’ in Latin. *Aurora* was the Roman goddess of the morning. It has occasionally been used as a given name since the Renaissance. (обозначает ‘рассвет’ на латинском языке. Аврора была римской богиней утренней зари. Иногда использовалось как собственное имя с Ренессанса. – перевод *наш*)) [23];

- *Athena* ([ə'θi:nə] *ж* Атина, традиц. Афина /лат. *Athenae* < др.-греч. *Athēna* – *Афина*/. В древнегреческой мифологии Афина – богиня мудрости и военного искусства, отождествляемая с древнеримской богиней мудрости Минервой [20];

- *Elfleda* ((f.) English: Latinized form of the Old English female personal name *Æðelflǣd*, composed of the elements *æðel* ‘noble’ + *flǣd* ‘beauty’. It was revived briefly in the 19th century. ((ж.) Английский: латинская форма древнеанглийского женского личного имени *Æðelflǣd*, восходящего к компонентам *æðel* ‘благородный’ + *flǣd* ‘красота’. Было ненадолго возрождено в XIX веке. – перевод *наш*)) [26].

Антропонимы являются социокультурными кодами, которые передают многовековые ценности и традиции народа. Антропонимическое пространство английского языка включает не только личные имена, фамилии и прозвища, но также прецедентные имена и поэтонимы. Различные группы имен собственных (далее – ИС) неоднократно были в фокусе лингвистических исследований. Исследованиям антропонимов, эволюции антропонимики и ее национальных особенностей посвящены работы Д.И. Ермоловича [2], О.А. Леоновича [5], А.В. Суперанской [13], О.В. Кисель [3]. Анализ теоретической и практической составляющих ономастической лексикографии проводился в работах В.Э. Сталтмане [11], М.С. Ковалевой [4], Р.Р.К. Хартманна и Дж. Джеймса [18]. Гендерный аспект антропонимических единиц изучался Л.И. Плотниковой [10]. Категория лица имеет давнюю историю изучения в лингвистике. Наименованию лиц посвящены работы О.Л. Бессоновой [16], Е.Ф. Пефтиевой [9], А.С. Ососковой [7]. К категориям лица можно отнести функционирование разных лексических групп, в том числе антропонимов. Несмотря на разноплановость и многоаспектность исследований ИС, в ономастике все еще существуют «белые» пятна, что подтверждает перспективность изучения ономастических единиц.

Лингвокультурологический подход обуславливает *актуальность* предлагаемого исследования ввиду расширяющегося интереса к изучению гендерных особенностей английской антропонимической лексики. *Целью статьи* является установление и описание структурных и семантических особенностей английских женских личных имен. *Объектом* исследования данной работы выступают английские женские личные имена, а *предметом* – структурные и семантические особенности английских женских личных имен.

2. Методологическая основа и материал исследования. В терминологический аппарат исследования включены такие понятия, как «языковая картина мира», «ономастическая картина мира», «антропоним», «гендер». Языковая картина мира позволяет осуществлять связь языка с мышлением, культурными и этническими явлениями. Таким образом, язык представляется целостным видением мира, появившегося в результате духовной деятельности человека. Культура и традиции народа, главным образом, фиксируются в собственных именовании людей (именах, фамилиях и прозвищах), что делает их важным аспектом при исследовании английской ономастической картиной мира. Согласно А.С. Щербак [14], под ономастической картиной мира (далее – ОКМ) понимается совокупность знаний о мире, вербализованных онимными единицами. ОКМ включает особое по характеру концептуальное содержание онимов, которое передается языковыми ресурсами.

Имена собственные, в частности антропонимы, служат отражением явлений ОКМ и аккумулируют информацию о культурной памяти человека или коллектива. Согласно Д.И. Ермоловичу [2], антропонимом является собственное имя (или набор ИС), которое официально закреплено за человеком как опознавательный знак. Под личным именем, вслед за Н.В. Подольской [19], понимается особый вид индивидуального антропонима; официальное имя, данное человеку при рождении, или (редко) выбранное взрослым человеком. Личные имена кодируют информацию и передают особые черты языкового и культурного пространств англоязычного общества, формируя образ английского человека.

Поскольку материал исследования представлен английскими женскими личными именами (далее – ЛИ) и в работе рассматривается оппозиция мужское :: женское, считаем целесообразным обратиться к толкованиям понятия «гендер». Отмечено, что определения термина *гендер* в лингвистике исключают природный биологический детерминизм. Вслед за О.Л. Бессоновой [1], мы рассматриваем гендер как один из параметров личности, который указывает на пол как часть биологической природы, а также как мыслительное понятие, обусловленное культурными особенностями.

Говоря об инструментах передачи социального и нравственного опыта людей, необходимо обратиться к определениям понятий «стереотип», «социальная роль» и «символ». Под стереотипом У. Липпман [6] понимал схематичное представление о людях, событиях, предметах и отношениях между ними, которые служат познавательными образами окружающего мира при делении его на категории и помогают людям адаптироваться в обществе.

Персонификация социальных отношений, согласно теории Т. Парсонса [8], осуществляется через социальные роли, иными словами посредством нормативно регулируемого участия лица в процессе социального взаимодействия с определенными партнерами отношений.

В «Философском энциклопедическом словаре» [21] находим такое определение символа, как знак или образ, воплощающий какую-либо идею; видимое, или слышимое образование, которому придается особый смысл, не связанный с сущностью этого

образования. П. Диел [22] рассматривает символ как точное средство выражения оппозиции сущности, образов и эмоций внутреннего и внешнего мира, которые раскрываются в общеизвестных фактах, трансцендентных истинах.

Материалом исследования послужили 878 женских ЛИ, отобранные из словарей английских личных имен «A Dictionary of First Names» П. Хэнкса и Ф. Ходжес [26] и «Словаря английских личных имен» А.И. Рыбакина [20]. Семантика женских ЛИ соотносится с понятиями “beauty”, “divinity”, “courage”, “innocence”, “greatness”, “love”, “nationality”, “external feature”, “state”, “kinship”, “weather”. Большинство анализируемых женских ЛИ актуализируют такие понятия, как “beauty”, “divinity”, “courage”, “innocence”, “greatness” и “love”.

Анализ исследуемого материала проводился в несколько этапов. Изучение этимологической информации, представленной в антропонимических словарях, позволило выделить ряд признаков в семантике женских ЛИ. Анализ словарных дефиниций понятий “beauty”, “divinity”, “courage”, “innocence”, “greatness”, “love” в английском языке позволил определить их ядерные и периферийные признаки. Анализ семантики английских женских ЛИ показал также наличие дополнительных дифференциальных признаков, присущих английской ОКМ. В ходе анализа были также установлены лингвокультурологические особенности английских женских ЛИ и выделены основные черты, которыми наделяются носители исследуемых имен.

3. Основные результаты исследования.

3.1. Особенности структуры английских женских личных имен. В ходе анализа структурных компонентов в составе женских антропонимов установлено, что абсолютное большинство исследуемых женских ЛИ (74,6%) являются односоставными антропонимами (655 ИС), в то время как двусоставные женские ЛИ насчитывают 223 единицы (25,4%). Например, женскими ЛИ группы односоставных единиц являются *Bonita* (от лат. *bonus* ‘хороший’), *Glory* (от лат. *gloria* ‘слава’), *Daisy* (от др.-англ. *dægeseage* ‘дневной глаз (маргаритка)’), *Angelica* (от лат. *angelicus* ‘ангел’), *Opal* (от санскр. *upala* ‘драгоценность’), *Amice* (от лат. *amicus* ‘добрый друг’). К двусоставным женским ЛИ принадлежат *Abigail* (от др.-евр. *av* ‘отец’ и *gil* ‘радость’), *Marigold* (от египетск. *mry* ‘любимый’ и англ. *gold* ‘золото’), *Alexandra* (от др.-гр. *alexo* ‘защищать’ и *aner* ‘человек’), *Erica* (от норман. *ei* ‘всегда, вечный’ + *rikr* ‘правитель’), *Godiva* (от др.-англ. *god* ‘Бог’ и *glefu* ‘подарок, дар’), *Isidora* (от египетск. *ist* ‘трон’ и др.-гр. *doron* ‘дар’).

Мотивированность семантики антропонимов основывается на сочетании прямых и переносных значений компонентов. Семантика односоставных ИС мотивирована метафорическим значением апеллятива, а семантика двусоставных ИС – значением одного или нескольких компонентов.

3.2. Особенности семантики английских женских личных имен. Вопрос о семантике имени является дискуссионным на протяжении столетий. Вслед за А.В. Суперанской [13], в данном исследовании значение ИС рассматривается как сложная структура, состоящая из лингвистических и экстралингвистических компонентов, включая стилистическую значимость, ассоциации имени, степень известности и энциклопедическую информацию об имени и его носителях. В данной работе значение имени рассматривается с учетом семиологического принципа, согласно которому при определении значения релевантной является не только семантическая значимость единицы, но и его лексико-семантические варианты, которые существуют в речевом контексте [15]. Таким образом, значение ИС включает как узуальные, так и дополнительные признаки единицы. Согласно мнению

И.А. Стернина [12], в словарных дефинициях представлены денотативные семы, которые отражают действительность и отношение имядателя к именуемому. Некоторые семантические признаки не зафиксированы в словарях, но передают дополнительные оттенки значения посредством периферийных компонентов и семантических ассоциаций, что позволяет говорить о *психолингвистическом значении единицы* (термин И.А. Стернина [12]). Это такое сочетание семантических компонентов, при котором семантический объем понятия реализуется в единстве всех семантических признаков – как узуальных, так и закрепленных в сознании носителей [12].

Для установления семантических особенностей английских женских ЛИ представляется целесообразным сопоставить семантический объем основных понятий, с которыми ассоциируются женские ЛИ, со значением этих имен. Для установления семантического объема понятий “beauty”, “divinity”, “courage”, “innocence”, “greatness”, “love” были привлечены такие англоязычные толковые словари, как “The Shorter Oxford English Dictionary” [30], “Oxford Advanced Learner’s Dictionary” [29], “Macmillan English Dictionary for advanced learners” [28], “Cambridge Advanced Learner’s Dictionary & Thesaurus” [24], “Cambridge Learner’s Dictionary” [25] и “Longman Dictionary of Contemporary English” [27]. Анализ дефиниций понятий “beauty”, “divinity”, “courage”, “innocence”, “greatness”, “love” позволил выделить такие ядерные концептуальные признаки, которые находят отражение во всех словарях, а также периферийные значения, зафиксированные в одном или нескольких словарях. В таблице 1 представлены ядерные и периферийные узуальные признаки понятий, реализующихся в семантике английских женских ЛИ.

Таблица 1. Семантический объем понятий, актуализирующихся в семантике английских женских ЛИ

№ п/п	Значение	Ядерные концептуальные признаки	Периферийные признаки
1.	Beauty 'красота'	<ol style="list-style-type: none"> 1. smth that gives pleasure, 2. attractive feature, 3. good thing, excellent example / specimen, 4. beautiful person 	<ol style="list-style-type: none"> 1. quality (combination of qualities) which delights the senses or mental faculties, 2. charm, embellishment, 3. A quark flavour associated with a charge of – 1/3, 4. quality that people, places, or things have that makes them very attractive to look at her beauty and grace an area of outstanding, 5. woman who is very beautiful, 6. quality that smth has that gives you pleasure or joy
2.	Divinity 'божество'	<ol style="list-style-type: none"> 1. study of God, 2. religious beliefs, 3. quality of being a god, 4. god or goddess 	<ol style="list-style-type: none"> 1. attributes, and governance of God, 2. power characteristic of or appropriate to God, 3. More fully <i>divinity fudge</i>. A kind of fudge made with beaten white of egg and nuts
3.	Courage 'мужество'	<ol style="list-style-type: none"> 1. quality of a person when dealing with danger, 2. quality of a person when dealing without fear 	<ol style="list-style-type: none"> 1. heart as the seat of feeling, 2. pride, 3. spirit, 4. desire, 5. inclination, 6. purpose, 7. ability of a person, 8. quality of being brave

4.	Innocence 'невинность'	1. fact of not being guilty	1. not knowing about the bad / unpleasant things, 2. lack of experience, 3. untouched by evil, 4. freedom from sin, 5. freedom from cunning or artifice, 6. lack of knowledge or sense, 7. innocent person or thing, 8. harmlessness / innocuousness, 9. not having much experience of life
5.	Greatness 'величие'	1. importance, 2. high rank / position	1. great in size, 2. great in degree, 3. very good quality of smth, 4. success
6.	Love 'любовь'	1. beloved person, 2. sexual feelings / attraction, 3. score of zero	1. strong feeling of caring about <i>smb</i> , 2. friendly address

Особенности значений английских женских ЛИ представлены в таблице 2.

Таблица 2. Особенности семантики английских женских ЛИ

№ п/п	Семантический признак	Кол-во	%	Примеры
1.	Beauty	154	17,5	<i>Fleur</i> (фр. <i>fleur</i> 'цветок'), <i>Desiree</i> (лат. <i>desideratum</i> 'желанный'), <i>Jewel</i> (ст.-фр. <i>joule</i> 'драгоценность'), <i>Grace</i> (лат. <i>gratia</i> 'грация'), <i>Melody</i> (др.-гр. <i>melos</i> и <i>aeido</i> 'петь песню')
2.	Divinity	125	14,2	<i>Godiva</i> (др.-англ. <i>god</i> 'Бог' и <i>glefu</i> 'подарок, дар'), <i>Olga</i> (др.-исландс. <i>heilagr</i> 'святой, одаренный Богом'), <i>Evadne</i> (от др.-гр. <i>eu</i> 'хороший' и <i>adnos</i> 'святой')
3.	Courage	122	13,9	<i>Valerie</i> (лат. <i>valere</i> 'быть сильным'), <i>Alexandra</i> (др.-гр. <i>alexo</i> 'защищать' и <i>aner</i> 'человек'), <i>Patience</i> (др.-гр. <i>pati</i> 'выносить / испытать')
4.	Innocence	110	12,5	<i>Angelica</i> (лат. <i>angelicus</i> 'ангел'), <i>Salome</i> (др.-евр. <i>shalom</i> 'мир')
5.	Greatness	106	12,1	<i>Olivia</i> (лат. <i>oliva</i> 'олива'), <i>Glory</i> (лат. <i>gloria</i> 'слава'), <i>Veronica</i> (др.-гр. <i>phero</i> 'приносить' + <i>nike</i> 'победа')
6.	Love	83	9,5	<i>Charity</i> (лат. <i>caritas</i> 'щедрая любовь'), <i>Amabel</i> (лат. <i>Amabilis</i> 'любящий'), <i>Mary</i> (египетс. <i>mry</i> 'любимый')
7.	Nationality	54	6,2	<i>Lydia</i> (др.-гр. <i>Ludia</i> 'Лидия (регион Греции)'), <i>Romaine</i> (лат. <i>Romanus</i> 'римлянин')
8.	External feature	43	4,9	<i>Zillah</i> (др.-евр. <i>shade</i> 'тень'), <i>Paula</i> (лат. <i>Paulus</i> 'маленький')
9.	State	45	5,1	<i>Desdemona</i> (др.-гр. <i>dysdaimon</i> 'несчастливый, невезучий'), <i>Mahalia</i> (др.-евр. <i>chalah</i> 'слабый, больной')
10.	Kinship	30	3,4	<i>Abigail</i> (др.-евр. <i>av</i> 'отец' и <i>gil</i> 'радость'), <i>Maya</i> (др.-гр. <i>maia</i> 'хорошая мать')
11.	Weather	6	0,7	<i>Zephyrine</i> (др.-гр. <i>Zephyros</i> 'западный ветер'), <i>Storm</i> (др.-сканд. <i>stormr</i> 'шторм')
		878	100	

Как показал анализ эмпирического корпуса, в значениях женских ЛИ актуализируется большинство ядерных узуальных признаков, периферийные, а также дополнительные признаки.

Рассмотрим женское личное имя *Rosamund*, которое входит в группу имен со значением 'beauty'. Данный антропоним происходит от латинских основ *rosa munda* 'чистая роза', объективирующих узуальные ядерные признаки «smth that gives pleasure» и «attractive feature». В Средние века имя *Rosamund* ассоциировалось с Девой Марией – символом чистоты и женственности, что свидетельствует о наличии периферийных признаков «woman who is very beautiful» и «quality (combination of qualities) which delights the senses or mental faculties». Одной из первых носительниц данного имени была Розамунда Клиффорд (XII в.), возлюбленная короля Генри II. Она вошла в историю как «Прекрасная Розамунда» или «Честная Розамунда». Лингвокультурологическая информация о представленном имени позволяет зафиксировать дополнительные признаки «blossom» и «reverent treatment», которые реализуются в семантике имени *Rosamund*.

В группу имен со значением 'love' входит женское имя *Madonna* латинского происхождения (от лат. *my lady* 'моя леди'). В семантике данного антропонима выделен узуальный ядерный признак «beloved person». В ходе анализа семантики имени *Madonna* зафиксирован периферийный узуальный признак «friendly address»: сочетание двух компонентов имени может служить обращением к привлекательной девушке. Также в семантике имени *Madonna* зафиксирован дополнительный дифференциальный признак «love description». Имя *Madonna* произошло от одного из обращений к Деве Марии в период Ренессанса, когда Богородица неоднократно воспевалась и изображалась художниками.

Анализ английских женских ЛИ показал, что мотивационная основа их семантики коррелирует с приписываемыми женщинам социальными ролями. В англоязычной ОКМ женщина представляется сильной хранительницей дома (*Mathilda*), нежной дочерью (*Lillian*), ласковой матерью (*Hope*), объектом любви (*Cordelia*). В отличие от устоявшихся стереотипов, что женщина может быть только нежной, мягкой и покладистой, анализ семантики женских ЛИ свидетельствует о том, что в женщине одновременно сочетаются различные качества: от доброты и любви (*Amalia*) до ненависти и печали (*Cecilia*). Отметим, что образ женщины в англоязычной ОКМ символичен. Женщина отождествляется с богиней (*Celine*), олицетворяя чистоту мысли, заботу и душевную мягкость; погодными условиями (*Zephyrine*), будучи таинственной и обладая изменчивым настроением; высшей мудростью (*Elizabeth*), являясь эталоном надежды и благородства.

Исследование семантики английских женских ЛИ позволяет представить образ женщины, который фиксируется в англоязычной ОКМ. С одной стороны, женщина – это нежность, забота и душевная теплота (*Grace, Angela*). С другой стороны, она непредсказуема и стремительна в своих действиях (*Beverly, Misty*). Женщина благородна, сильна духом и мужественна (*Valerie, Elfreda*). Английская женщина – это прекрасная мать-богиня (*Madonna, Helga*), которая оберегает свою семью и заботится о ней. Таким образом, в антропонимической картине мира объективируются ценностные представления англоязычного лингвокультурного сообщества, что подтверждает наблюдения ряда лингвистов (см., например, работу О.Л. Бессоновой [17]).

4. Заключение. Антропонимы составляют значительную часть английской ОКМ и являются средством хранения и передачи культуры и истории народа, его национальных особенностей. При появлении имени в антропонимиконе лингвокультурное сообщество включает в его значение не только описание видимых (узуальных) характеристик, но и основные (социкультурные) черты, присущие его

носителю. Анализ семантики английских женских ЛИ показал, что экспликация значения имени возможна только при комплексном его изучении.

В ходе исследования структуры английских женских ЛИ было определено, что большинство женских ЛИ являются односоставными. Данный факт объясняется, прежде всего, тем, что для выражения отношения к женщине чаще всего привлекаются краткие, но глубокие и содержательные понятия.

Анализ английских женских ЛИ указывает на наличие в семантике антропонимов как узуальных, так и дополнительных признаков. Подобное сочетание позволяет говорить об особой семантике ЛИ за счет наделения человека (именуемого) как традиционными (словарными), так и присущими ему социокультурными характеристиками.

Лингвокультурологические особенности отражаются в стереотипности образов и социально-ролевой принадлежности носителей имен. Прослеживается некоторая иерархичность ЛИ в зависимости от формы имени и значения апеллиатива. Имя человека задает дистанцию между собеседниками и определяет поведение говорящих. Также благодаря имени раскрывается иерархия духовных и материальных ценностей, некоторые личностные характеристики.

Использованная методика анализа английских женских ЛИ может быть применена при исследовании семантических особенностей английских мужских ЛИ, а также личных имен в других языках. Перспективным в нашей работе представляется исследование и определение особенности семантики английских мужских ЛИ и их лингвокультурологических характеристик.

СПИСОК ЛИТЕРАТУРЫ

1. Бессонова О.Л. Отражение представлений о социальных ролях в картине мира носителей неблизкородственных языков / О.Л. Бессонова // Педагогика: история, перспективы: Науч. рецензир. Журнал. – 2020. – Т. 3. – № 4. – С. 71–83.
2. Ермолович Д.И. Имена собственные на стыке языков и культур / Д.И. Ермолович. – М.: Р.Валент, 2001.
3. Кисель О.В. Коннотативные аспекты семантики личных имен: дис. ... канд. филол. наук: 10.02.19. Челябинск, 2009.
4. Ковалева М.С. Отражение семантики имен собственных в английских антропонимических словарях / М.С. Ковалева // Альманах современной науки и образования. – 2014. – № 1 (80). – С. 56–59.
5. Леонович О.А. В мире английских имен / О.А. Леонович. – М.: Астрель, 2002.
6. Липпман У. Общественное мнение / У. Липпман. – М.: Институт Фонда «Общественное мнение», 2004.
7. Ососкова А.С. Образные наименования лица по признаку «характер» в русском языке / А.С. Ососкова // Вестник ДонНУ. Сер. Д: Филология и психология. – 2020. – № 2. – С. 102–107.
8. Парсонс Т. Социальная система / Т. Парсонс. – М.: Академический проект, 2018.
9. Певтиева Е.Ф. Образность как семантический компонент лексического значения слова: лингвокогнитивный аспект (на материале существительных-наименований лица в английском и украинском языках): дис. ... канд. филол. наук: 10.02.17. Донецк, 2011.
10. Плотникова Л.И. Имя личное: гендерный подход (на материале русского и китайского языков) / Л.И. Плотникова // Проблема соотношения естественного и социального в обществе и человеке. – 2013. – № 4-1. – С. 220–233.
11. Сталтмане В.Э. Ономастическая лексикография / В.Э. Сталтмане. – М.: Наука, 1991.
12. Стернин И.А. Ядро и периферия в лексическом значении слова / И.А. Стернин // Семантические категории языка и методы их изучения. – Ч.2. – Уфа, 1985. – С. 81–83.
13. Суперанская А.В. Общая теория имени собственного / А.В. Суперанская. – М.: Либроком, 2012.
14. Щербак А.С. Картина мира – языковая картина мира – региональная ономастическая картина / А.С. Щербак // Когнитивные основы региональной ономастики. – Тамбов, 2012. – С. 67–71.

15. Уфимцева А.А. Лексическое значение: Принцип семиологического описания лексики / А.А. Уфимцева. – М.: Едиториал УРСС, 2002.
16. Byessonova O.L. Evaluative Designations of Person in Non-cognate Languages. In: Language in the New Millennium: Applied-linguistic and Cognitive-linguistic Considerations / A. Uberman, M. Dick-Bursztyn (eds.). Berlin: Peter Lang, 2018. Pp. 77–93.
17. Byessonova O.L. Evaluative Thesaurus as Instrument in Coding Values of the English Linguocultural Community. In: The Ethical and Axiological Aspects in the Literature and the Culture of the 20th and 21st Centuries [Collective monograph] / ed. by M. Jakimovska-Toshikj, K. Žeňuchová. Skopje: Institute of Macedonian Literature, Ss. Cyril and Methodius University, 2021. Pp. 259–284.
18. Hartmann R.R.K., James G. Dictionary of lexicography. London, N.Y.: Routledge, 1998.

ЛЕКСИКОГРАФИЧЕСКИЕ ИСТОЧНИКИ

19. Подольская Н.В. Словарь русской ономастической терминологии. 2-е изд., перераб. и доп. / Н.В. Подольская. – М.: Наука, 1988.
20. Рыбакин А.И. Словарь английских личных имен / А.И. Рыбакин. – М.: Астрель, АСТ, 2000.
21. Философский энциклопедический словарь. – М.: ИНФРА-М, 2009.
22. A Dictionary of Symbols / ed. by J.E. Cirlot. London: Routledge, 2001.
23. Behind the Name: the etymology and history of first names [Electronic resource] / M. Campbell, T. Campbell. – Available at: <http://www.behindthename.com> (accessed: 29.01.2021).
24. Cambridge Advanced Learner's Dictionary & Thesaurus [Electronic resource]. – Available at: <https://dictionary.cambridge.org/dictionary/english/> (accessed: 06.12.2020).
25. Cambridge Learner's Dictionary [Electronic resource]. – Available at: <https://dictionary.cambridge.org/dictionary/learner-english/> (accessed: 06.12.2020).
26. Hanks P. A Dictionary of First Names / P. Hanks, F. Hodges. – Oxford, N. Y.: OUP, 2006.
27. Longman Dictionary of Contemporary English [LDCE]. 6th ed. Harlow (Essex): Pearson Education Limited, 2012.
28. Macmillan English Dictionary: for advanced learners. – Oxford: Macmillan Education, 2002.
29. Oxford Advanced Learner's Dictionary / ed. by A. S. Hornby. – Oxford: OUP, 2010.
30. The Shorter Oxford English Dictionary / ed. by A. Stevenson. – Oxford: OUP, 2007.

Поступила в редакцию 12.09.2021 г.

FEMALE PERSONAL NAMES IN THE ENGLISH ONOMASTIC WORLD PICTURE

I.V. Chechina

The study addresses the analysis of the structural and semantic peculiarities of English female personal names. The structure analysis shows the prevalence of one-component anthroponyms. The semantic volume of conceptual meanings, nuclear and peripheral features of semantics of English female personal names are specified. Additional differential features in the semantics of female names are determined. Linguocultural peculiarities of English female names are described.

Key words: anthroponym, personal name, lexical meaning, explanatory dictionary.

Чечина Ирина Васильевна.

Аспирант кафедры английской филологии.

ГОУ ВПО «Донецкий национальный университет».

Преподаватель кафедры английской филологии.

E-mail: i.chechina@donnu.ru

Chechina Irina Vasiljevna.

Postgraduate Student of English Philology Department.

Donetsk National University.

Lecturer of English Philology Department.

E-mail: i.chechina@donnu.ru

ПСИХОЛОГИЯ

УДК 159.9.018

ВОЗМОЖНОСТЬ РЕГИСТРАЦИИ СУБЪЕКТИВНЫХ ФЕНОМЕНОВ ФИЗИЧЕСКИМ УСТРОЙСТВОМ

© 2021 *Р.В. Асоев*

ГОУ ВПО «Донецкий национальный университет»

© 2021 *С.Г. Джура*

ГОУ ВПО «Донецкий национальный технический университет»

© 2021 *М.И. Яновский*

ГОУ ВПО «Донецкий национальный университет»

Авторы реализовали попытку объяснить «эффект Кирлиан», выбрав в качестве опоры психофизический параллелизм Э. Маха. В концепции Маха сознание и материя – два аспекта реальности, связанные с двумя разными познавательными позициями, разными режимами наблюдения – внешним и внутренним. В статье предложена идея, что режимом наблюдения, в котором соединяются эти два режима наблюдения, является регистрация поля. Любое поле фиксируется не обычным внешним наблюдением, как некий извне данный объект, а сочетанием внутреннего и внешнего наблюдений. Эффект Кирлиан, будучи эффектом наложения полей, может рассматриваться как визуализация такого сочетания внешнего и внутреннего наблюдений, и, благодаря этому, – как своего рода «засвечивание» единой основы сознания и материи. Приводятся данные эксперимента, подтверждающие в эффекте Кирлиан соответствие структуры поля и субъективных состояний человека.

Ключевые слова: психофизическая проблема, сознание и материя, эффект Кирлиан, поле, Мах, внутреннее наблюдение, внешнее наблюдение.

Постановка проблемы. Эффект Кирлиан – свечение, видимое вокруг живых или неживых объектов при их облучении высокочастотным электромагнитным полем. Свечение, как показывают опыты, отражает скрытые свойства и состояния объектов [4]. Приоритет открытия данного эффекта приписывается Я.О. Наркевичу-Йодко. С.Д. и Ф.Х. Кирлиан разработали прибор, позволивший проводить масштабные исследования данного эффекта [4].

Многие исследователи априори считают это явление невозможным с научной точки зрения. Обилие эмпирических данных, однако, подтверждает существование и данного эффекта, и его связь с психофизиологическим состоянием человека [5; 13]. Другой вопрос, как толковать данный эффект и какой смысл он имеет для науки? Представляется обоснованным, что сам факт попыток связывания эффекта Кирлиан с «аурой» – предполагаемым физическим выражением психических состояний – свидетельствует, что этот эффект находится на стыке физического и психического. Следовательно, он имеет отношение к психофизической проблеме, а скептическое отношение к нему вероятно обусловлено априорным принятием и постулированием одной из гипотез о решении психофизической проблемы.

Психофизическая проблема – проблема соотношения сознания и материи – старая, до сих пор нерешённая проблема науки и философии [19; 12, с. 53–64]. Несмотря на богатую историю вариантов её возможного решения – дуализм, материалистический монизм, спиритуалистический монизм, параллелизм, несмотря на утверждения об уже достигнутом решении (например: [11]), или вообще отсутствии

данной проблемы, – она продолжает оставаться в числе актуальных и нерешённых. Об этом говорят и автор одной из последних попыток её гипотетического решения В.А. Петровский [10], и известный современный философ Д. Чалмерс [15]. С другой стороны, науки (и физика, и биология, и психология) развиваются и без её решения.

Правомерен вопрос: не имеет ли она чисто схоластический интерес? Такой скептицизм, однако, не оправдан. Психофизическая проблема – обозначение многомерности реальности. Ряд сложных проблем науки являются частным случаем психофизической проблемы, так или иначе затрагивают её.

Мы полагаем, что эффект Кирлиан ставит вопрос о необходимости принять или выработать вариант решения психофизической проблемы, более согласованный с эмпирическими фактами.

Целями данной статьи является:

- 1) рассмотрение и конкретизация одного из ранее существовавших вариантов решения психофизической проблемы;
- 2) рассмотрение «эффекта Кирлиан» с точки зрения психофизической проблемы и, в частности, с позиции предложенного варианта её решения;
- 3) опробование на основе такой позиции системы характеристик качественного анализа эмпирических данных, полученных с применением ГРВ-прибора (модификация прибора Кирлиан).

Психофизическая проблема и понятие «поле». В качестве опоры для выработки нашего подхода выберем концепцию Э. Маха. Несмотря на множество точек зрения на психофизическую проблему, у Маха есть важное преимущество: концепция Маха сыграла *одинаково фундаментальную роль* в формировании и современной физики, и современной психологии. Так, эмпириокритицизм Маха дал В. Вундту основания для придания научного статуса экспериментальной психологии. При этом «взгляды Маха оказали влияние не только на первые психологические школы (например, структурализм [Вундта. – Р.А., С.Д., М.Я.]), но и на взгляды бихевиористов и гештальтпсихологов» [17, с. 293]. С другой стороны, о значении Маха для новейшей физики, в частности, его роли в появлении теории относительности, говорил А. Эйнштейн [16; 1]. А один из создателей квантовой механики, В. Паули отзывался о нём как одном из своих учителей [16]. Во многом благодаря самому же Маху был реализован его прогноз: «Относительно всей науки будущего можно сказать <...> она будет подобна туннелю, который строится одновременно с двух сторон (с физической и психической)» [9, с. 111]. В чём секрет такой психо-физической двухипостасности учёного?

Мах, будучи *эмпириокритиком* (т.е. «критиком опыта»), концептуализирует и допускает изменяемость действующего в нашем сознании своего опыта естественного критерия объективности, служащего для различения объективных предметов и субъективных образов: объективным для нас является то, что наблюдаемо с разных точек зрения и от нас не зависит. Мах добавляет к этому, что субъективное наблюдение отличается не тем, что оно вообще не сопоставимо с объективным наблюдением, а тем, что имеет иное значение этих характеристик наблюдения: количество точек зрения наблюдения и наличие связи наблюдателя и наблюдаемого. В частности, если *объективное* – это:

- 1) то, что предстоит наблюдателю как что-то отстранённое, внешнее, и
- 2) то, что может быть наблюдаемо различными наблюдателями (или с разных точек зрения) в равной степени,

то, трансформируя эти характеристики в шкалы: «наличие связи наблюдателя и наблюдаемого» и «количество точек зрения наблюдения», и двигаясь к противоположным полюсам этих шкал, получаем *субъективное*, которое, в противоположность объективному:

- 1) внутренне связано с наблюдателем, неотделимо от него, и
- 2) дано только одному, исключительному наблюдателю [8; 9].

Так субъективное и объективное становятся частями единого континуума, между которыми возможны обратимые переходы. Мах, таким образом, вводит представление, что реальность едина, а субъективное и объективное наблюдение – это две «точки доступа» к ней: «Психологическое наблюдение я считаю в такой же мере важным и основным источником познания, как и наблюдение физическое» [там же]. Различие психического (субъективного) и физического (объективного) связано, следовательно, с разными вариантами конфигурирования самого наблюдения. При этом в принципе возможен и доступ к единой реальности как таковой, он нам дан в *«непосредственном опыте»*.

(В целом подобный подход является разновидностью психофизического параллелизма. Идею психофизического параллелизма впервые развивал Б. Спиноза. В XX в. к ней склонялся К. Юнг, пытавшийся найти точки соприкосновения психологии с физикой [6]).

Идея Маха, таким образом, в том, что понятия о психическом и физическом, сознании и материи – следствие варьирования характеристик способа наблюдения реальности, что приводит к актуализации разных аспектов реальности. Ещё раз отметим, что эта идея Маха оказалась весьма продуктивной для науки и позволила состояться и современной психологии, и новейшей физике. Например, неизбежность какой-либо формы взаимодействия, взаимосвязи наблюдателя с наблюдаемым стала общепризнанным элементом теорий, которые испытали влияние Э. Маха – квантовой механики и теории относительности.

Были попытки подойти к наблюдению самого непосредственного опыта. У Маха возможность его наблюдения допускается. Последователь Маха В. Вундт считал, что непосредственный опыт – это, собственно, предмет новой, экспериментальной, психологии. При этом использовалась интроспекция, но Вундт, в то же время, противопоставлял наблюдение непосредственного опыта внутреннему субъективному наблюдению (также интроспекции), которое реализовывалось старой, «метафизической» психологией [2]. Близкой к идеям Маха, но, на наш взгляд, недооценённой, является концепция Д.Н. Узнадзе о не расчленённой на субъективное и объективное сфере действительности – «биосферной» или «подпсихической» реальности [14] (существуют эмпирические данные в пользу допущения такой сферы (условно в своём исследовании мы назвали её «фоновым психологическим пространством») [17]). «В подпсихическом объективная действительность дана так же, как на непроявленной фотопленке сфотографированный ландшафт» [там же, с. 146], как некоторый «целостный настрой» [там же, с. 144], «объединяющий субъективный и объективный моменты» [там же, с. 145]. У Узнадзе, однако, нет описания, как реализуется наблюдение «подпсихической» реальности. А предложенный позже её эквивалент – «установка» – оценивался Узнадзе как ненаблюдаемый. Однако характеристики «подпсихической» реальности Узнадзе выглядят скорее феноменологией, чем дедуцированием. И «целостный настрой», им упоминаемый, очевидно, в той или иной степени доступен прямому наблюдению. Значит, есть

основания полагать, что и в целом непосредственный опыт может быть доступен прямому наблюдению.

Если внешнее и внутреннее наблюдения возникают как производные от *наблюдения непосредственного опыта*, как его видоизменения, то само наблюдение непосредственного опыта должно быть своего рода синтезом внешнего и внутреннего наблюдения. Попробуем сначала выяснить соотношения между ними.

Во-первых, *внешнее наблюдение* можно представить как следствие «вырезания» из текучего, пронизанного переживаниями и «тяготениями», *непосредственного опыта* – фрагмента, равного самому себе, повторяющегося, одинакового для всех. Мы соотносим выделенный фрагмент с системой наших общих с людьми знаний о мире, с картиной мира с её сеткой значений, и тем идентифицируем и фиксируем как *объект*. Так отрезок нашего непосредственного опыта редуцируется к объекту, *объективируется* [18].

Внутреннее наблюдение, по Вундту, тождественно фиксации и описанию *непосредственного опыта* как такового [2]. Однако при этом возникает проблема, на которую указывал Э. Титченер: возможность подмены внутреннего внешним, проблема так называемой «ошибки стимула» [7]. Поэтому правильнее говорить, что *внутреннее наблюдение* реализуется тем, что мы обнаруживаем в своём *непосредственном опыте* в той или иной степени неотчуждаемые от акта наблюдения, нередуцируемые к объектности силы «тяготения» или «отталкивания» и прослеживаем их связи с сущностно неиннерционным центром опыта, с источником динамизма и динамических трансформаций «тяготений» или «отталкиваний» в опыте – с *субъектностью* (С.Л. Рубинштейн определяет субъектность как «*центр перестройки бытия*» [12, с. 477]). Отстраиваем их от общего для всех мира и описываем на языке соответствующих категорий. Так фиксируем *субъективные переживания* – предмет внутреннего наблюдения.

Таким образом, можно в определённой степени говорить, что внешнее наблюдение – это редукция непосредственного опыта к его статической составляющей, внутреннее – к динамической составляющей.

В чём синтез статики и динамики? В *равновесии*. В чём синтез внутреннего и внешнего наблюдений? Во *включённом наблюдении*, как бы совместно-эмпатическом наблюдении, отражающем не внешние объекты, а линии связей и отношений в реальности.

Существует известная разновидность материи, которая является сочетанием того и другого: она – стремящаяся к равновесию система связей и отношений, доступная как раз только для включённого наблюдения. Это – *поле*. Оно, следовательно, и отражает то, что мы называли непосредственным опытом.

Поле как таковое – система сопряжённых сил, система отношений. Поэтому поле воспринимается и фиксируется не так, как происходит восприятие вещи или вещества (извне, со стороны), но посредством включения в отношения (которые не есть объекты, регистрируемые извне). Поле не есть рассеянное, распределённое вещество, как нам «помогает» его понимать наше воображение. Поле – это не распределённая объектность, а скорее распределённость позиций наблюдения, распределённая субъектность (как и любое отдельное отношение – это по сути разделившаяся, распределившаяся субъектность). Поле наблюдаемо при координации точек наблюдения, включением в отношения и испытыванием отношений.

Когда мы включаемся в поле, оно наблюдаемо нами через, во-первых, наши возникающие *внутренние* состояния (в частности, интероцептивные и

проприоцептивные ощущения). Например, через наши состояния мы наблюдаем гравитационное поле (особенно при совершении каких-либо действий, – прыжков, поднятии груза и т.д.). Но, во-вторых, эти состояния отражают характеристики среды, поскольку среда пронизывает нас, и мы обнаруживаем её своими состояниями. Поле не есть сумма наших состояний, оно *объективно* по отношению к нам. Поле, таким образом, – это особая форма реальности, которую можно наблюдать и через свои состояния, и в то же время как нечто вне субъекта, т.е. и изнутри и извне одновременно. Такова гносеологическая основа самого понятия о поле (в любом варианте: гравитационного, магнитного, или даже психологического по К. Левину).

Если полевой режим наблюдения – это режим наблюдения, в котором сходятся внутреннее и внешнее наблюдение, то в чём они совпадают? Совпадают они в способности обнаруживать бытие. Но как раз это (и ещё больше) исполняет поле, полевой режим наблюдения (современная физика первичными единицами материи считает именно кванты поля, а не мельчайшие частицы вещества). Действительно, поскольку поле – система сопряжённых энергий, то оно – так или иначе, синэргия, в т.ч. наблюдающего с наблюдаемым. Синэргия же – это «со-работничество» (дословный перевод слова синэргия). «Со-работничество» по определению является неким процессом, в котором что-то реализуется, переходит к бытию. Поэтому наблюдение поля – это своего рода включённо-«соучастное» наблюдение открывающегося бытия из потенциального бытия. (По этой причине любое поле не существует как нечто ограниченное. Значит, любое поле – нечто неограниченное по существу, т.е. по своей природе. Следовательно, поле – форма существования актуальной бесконечности. А наблюдение поля – это форма наблюдения бесконечности. Логично поэтому утверждать, что поле и его наблюдение – феномены космического порядка.)

Поле наблюдаемо в режиме совмещённого и внутреннего и внешнего наблюдения, значит – наблюдения как бы одновременно и сознания (субъективных состояний), и объекта. Когда мы наблюдаем подвижную *взаимосвязанность, единство* нас с чем-то, наше отношение или систему отношений, в которые мы включены, то мы находимся в «полевом» режиме наблюдения. Собственно, в таком режиме наблюдения граница субъективного и объективного теряется. Но тогда они могут трактоваться как два частных случая, как две формы ограничения отражения связности в наблюдении (т.е. «полевого режима» наблюдения).

«Полевое» наблюдение совмещает черты и внутреннего, и внешнего. Так, в силу включенности наблюдателя в само поле, наблюдаемое (поле) зависит от наблюдателя, как во внутреннем наблюдении. Поэтому характеристики поля зависят от наблюдателя и его положения. С другой стороны, поскольку поле – нечто большее, чем включенный в него наблюдатель, оно одновременно и не зависит от наблюдателя. Поэтому у поля наблюдателей может быть много (как во внешнем наблюдении). Значит, те или иные формы наблюдения поля могли бы в одних случаях быть функционально заменителями внешнего наблюдения, в других – внутреннего наблюдения.

Таким образом, психофизическая проблема может трактоваться как следствие реализации разных режимов наблюдения *исходно единой реальности*. Различия режимов возникают при варьировании параметров наблюдения: 1) исключительность одного наблюдателя – возможность множества наблюдателей, 2) наличие связи наблюдателя и наблюдаемого – отсутствие таковой. Внутреннее или внешнее наблюдение возникают при задавании этих параметров (например: внешнее наблюдение – это наблюдение, где возможно много наблюдателей одного и того же наблюдаемого, и отсутствует связь наблюдателя и наблюдаемого). Возможен синтез

внутреннего или внешнего наблюдения – условно «полевое наблюдение», наблюдение поля. Это наблюдение, при котором субъектов наблюдения и один, и много: совместное наблюдение, и связь наблюдателя и наблюдаемого и есть, и нет: включённое наблюдение. Полевое наблюдение, соединяя совместно-синэргическое и включённое наблюдение, даёт подход к *непосредственному (субъективнообъективному) опыту*.

«Эффект Кирлиан» как эффект наложения полей. Как мы знаем, со времён Фарадея и Максвелла существуют различные методы и средства фиксации параметров поля (в их исследованиях – электромагнитного). Любой прибор, фиксирующий характеристики поля, основывается на включении в систему связей и отношений и регистрации параметров этих взаимоотношений. Интерес, в этой связи, представляет метод изучения полей живых и неживых объектов, предложенный С.Д. и Ф.Х. Кирлианами.

Метод состоит в кратковременном облучении объектов высокочастотным электромагнитным полем, что визуализирует вокруг объекта некое структурированное свечение. Традиционно эффект Кирлиан трактуют как индуцированное свечения микрочастиц, диффундирующих из объекта и подвергающихся электромагнитному высокочастотному воздействию («засветке»). Отсюда название – газо-разрядная визуализация (ГРВ). Мы, однако, полагаем, что диффузия микрочастиц лишь помогает проявить микрополе объекта. Наш аргумент: диффузия – это процесс, связанный с броуновским движением частиц, т.е. хаотичный; тогда как свечение, фиксируемое вокруг объектов в эффекте Кирлиан, хорошо и закономерно (как показывает анализ) структурировано. Облучение как бы засвечивает диффузию микрочастиц объекта, которые распределены невидимым полем объекта.

На наш взгляд, эффект в этом методе достигается благодаря тому, что воспроизводится, во-первых, схема *включённого наблюдения* (как синтез внутреннего и внешнего наблюдения). Действительно, воздействующее *извне* поле образует с воздействуемым полем единое целое, и потому проявляет на себе, *изнутри* образованного целого поля, его свойства. Во-вторых, воспроизводится *равновесие* (синтез динамики и статики) как свойство *непосредственной*, ещё недифференцированной, *реальности* (см. выше). Это достигается благодаря использованию динамического равновесного поля: поля на основе высокочастотного колебательного процесса. Таким образом, метод Кирлиан воспроизводит атрибуты нашего «полевого режима» наблюдения как формы *непосредственного опыта*.

В данном методе фиксируется не просто взаимоотношение, взаимодействие в системе (т.е., собственно, поле), а взаимоотношение взаимоотношений (т.е. взаимодействие полей). Тепловое и электромагнитное микрополе вокруг объекта «облучается» высокочастотным электромагнитным полем. Поля при этом, вопреки нашим привычкам в понимании физической реальности, *не суммируются* (суммировались бы отдельные объекты). Ведь суть поля – не отдельность, а связи. Значит, взаимодействуя (если они действительно взаимодействуют), поля образуют не набор элементов, а порождают *уже сразу связную* целостность, новое поле как своего рода новый гештальт, в котором целое не есть сумма элементов. Это означает, что целое не складывается индуктивно «снизу», оно как бы *уже есть*, т.е. пред-дано, и лишь *проявляется*. Поэтому методологически правильнее говорить, что соединение полей не *порождает*, а *выявляет* поле более высокого порядка. Два взаимодействующих поля выявляют нечто, «субстанцию», в которой они *уже* связаны: некое, условно говоря, «мета-поле» (которое, раз оно именно выявляется, более

первично). Логично, что исследование такого «мета-поля» не может быть классическим эмпирическим познавательным процессом, как внешнее наблюдение. В значительной мере это может быть рефлексивным «высвечиванием», своего рода обследованием поля как некоего пространства. Неслучайно возможность рассмотрения поля как пространства, с определенными характеристиками, структурой, кривизной – одна из главных идей теории А. Эйнштейна.

Пример: на микроизлучения цветка накладывается кратковременное электромагнитное поле высокой частоты – и в результате появляется видимое свечение определенной конфигурации вокруг цветка (рис. 1).



Рис. 1. «Эффект Кирлиан». Примеры свечения, возникающего вокруг цветов при кратковременном облучении их электромагнитным полем высокой частоты.

По логике наших рассуждений эффект Кирлиан – это выявление двумя полями, через их соотношение, более первичного поля. Действительно, два отдельно взятые поля (тепловое и электромагнитное излучение вокруг объекта + искусственное высокочастотное электромагнитное поле) не обладали бы связной структурой, проявляющей внутренние свойства и состояния объекта. Результаты же исследований свидетельствуют, что появляющееся свечение хорошо структурировано и как раз выражает свойства и состояния объекта. Значит, два соединяющихся поля вместе проявляют уже существующее, структурированное поле.

То, что эффект Кирлиан существует и имеет определённую физическую природу, не вызывает сомнений. Однако для нас представляет интерес, имеет ли так выявляемое поле отношение к психическому? Поиск ответа на этот вопрос послужил целью нашего эмпирического исследования.

Процедура эксперимента. В эксперименте использовался прибор, являющийся модификацией прибора супругов Кирлиан. Модификация разработана петербургским профессором К.Г. Коротковым [4].

Прибор представляет собой небольшую коробку, в которой происходит формирование снимка свечения вокруг помещаемого испытуемым на специальную пластинку пальца (рис. 2).



Рис. 2. Схематическое изображение ГРВ-прибора: 1 – объект исследования; 2 – прозрачный электрод; 3 – газовый разряд; 4 – оптическое излучение; 5 – генератор; 6 – оптическая система; 7, 8 – видеопреобразователь; 9 – компьютер; 10 – корпус [4].

Данные с прибора передаются на компьютер, где отображаются первичные данные (первичный снимок свечения) и, кроме того, происходит обработка данных по специальной программе. В нашем эксперименте использовался только первичный снимок свечения вокруг большого пальца правой руки.

В эксперименте участвовало 16 человек (14 студентов-психологов ДонНУ и 2 непсихолога). Цель эксперимента – выявление соответствий между изменением параметров свечения на снимках и изменением психологического состояния испытуемого. Для этого испытуемые делали снимок два раза – до и после экспериментального воздействия. Испытуемые также давали описание своего психического состояния.

В роли экспериментального воздействия у 6-ти человек выступал сеанс саморегуляции (медитации). Предварительно в течение недели эти испытуемые участвовали в группе развития навыков саморегуляции и анализа своих состояний. Во время эксперимента сеанс медитации длился в течение 5 минут. Ставилась задача привести себя в «ресурсное» (т.е. хорошо контролируемое спокойное) состояние.

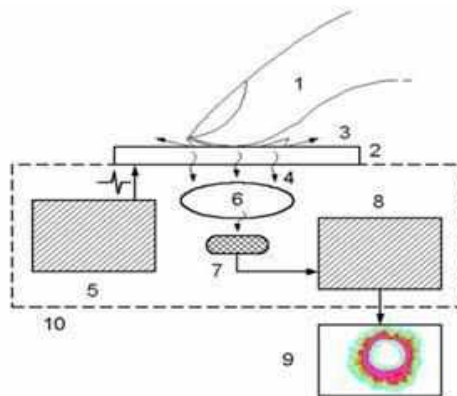
Остальные испытуемые просматривали видеоролик, стимулирующий эмоциональные реакции (чередовались фотографии известных актёров в провокационном виде с цветовыми вставками). Содержание не имело значения, поскольку задачей было вызвать эмоциональные реакции, которые предполагалось фиксировать субъективным отчётом и прибором ГРВ.

Наше исследование носило поисковый характер. Процедуры анализа подобного эмпирического материала существуют, но не являются общепризнанными, носят дискуссионный характер [4; 5; 13]. Поэтому основным методом работы с данными являлся анализ, основанный на установлении очевидных корреляций между описанием субъективных состояний и параметрами конфигурации фотографий свечения.

Важной проблемой интерпретации было обеспечение конструктивной валидности (соответствие теоретических категорий с эмпирическими показателями). При анализе снимков мы исходили из того, что они фиксируют определённую систему сопряжённых сил (энергий), т.е. некое поле. Наиболее общие возможные параметры поля – формы

изменения *сопряжённости, взаимосвязанности* компонентов поля (помимо простого очевидного параметра – уровня интенсивности). Основных вариантов варьирования *взаимосвязанности* теоретически может быть два:

1) *деформация структуры* (диспропорции; появление зон с пониженной или отсутствующей активностью); деформация структуры при сохранении связности означает наличие *напряжения* как характеристики системы сил состояния; эта характеристика равно приложима и к субъективным состояниям, и к объективным системам (это характеристика именно поля как системы сил); мы полагаем, что наличие напряжения – признак предметно направленных, относительно устойчивых, структурированных психофизиологических состояний (например, чувств);

2) *потеря целостности* (фрагментация, дробление); потеря целостности означает высвобождение энергии в форме *возбуждения*; эта характеристика так же равно приложима и к субъективным состояниям и объективным системам (т.е. это характеристика поля); мы полагаем, возбуждение – атрибут и характеристика ситуативных психофизиологических состояний.

Для анализа в данном исследовании использовались фотографии больших пальцев. Основанием их диагностической информативности является то, что мимика и жесты – одни из главных каналов проявления состояния человека. Руки, особенно кисти, имеют тесную связь с психоэмоциональной выразительностью. Большие пальцы, как правило, участвуют в такой выразительности.

Результаты эксперимента. В пределах данной публикации мы не можем привести анализ экспериментального материала в полном объёме. Опишем данные по 5-ти испытуемым. Но данные по остальным испытуемым не имеют принципиальных отличий, за исключением 2-х испытуемых-непсихологов, которые не дали развёрнутых характеристик своего субъективного состояния.

Испытуемая А. До медитации.



Рис. 3. Снимки свечения больших пальцев испытуемой А. до медитации. Субъективное описание состояния: «Головная боль, хочется спать. Есть чувство ожидания чего-то. Страх, любопытство, беспокойство».



Рис. 4. Снимки свечения больших пальцев испытуемой А. после медитации. Субъективное описание состояния: «Чувство свежести, нет головной боли, состояние покоя, тяжесть в мышцах; хочется шутить, расслабление».

Изменения после медитации очевидны. Сравнение снимков показывает наличие соответствий между изменением конфигурации свечения и изменением психических состояний. Так, *любопытство* и *беспокойство* до медитации сменяется *покоем* и *расслаблением* после. Соответственно, *фрагментированные неоднородные выступы* в свечении на снимках (рис. 3) после медитации исчезают и выравниваются (рис. 4). Это отвечает нашему предположению, что возбуждение (беспокойство – это возбуждение) будет выражаться во фрагментации свечения (поля), потере целостности.

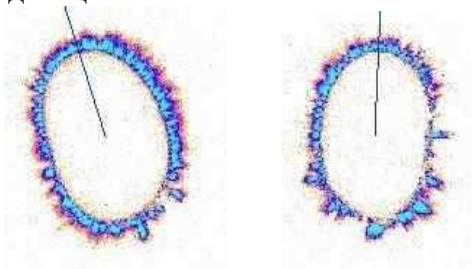
Также после медитации исчезает *страх*. Страх – переживание, связанное с напряжением. Мы полагали, что такие состояния будут выражаться в *деформациях структуры* свечения. Действительно, на первом снимке правого пальца есть зона «подавленного» свечения. На втором она нейтрализуется, хотя не полностью.

Далее на всех изображениях мы наглядно отмечаем вероятные корреляции особенностей конфигурации свечения с психическими состояниями (рис. 5, 6 и далее).

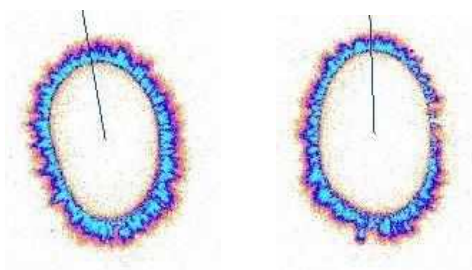

Рис. 5. Снимки свечения больших пальцев испытуемой А. до медитации, с анализом вероятных связей свечения с состояниями.

После медитации.

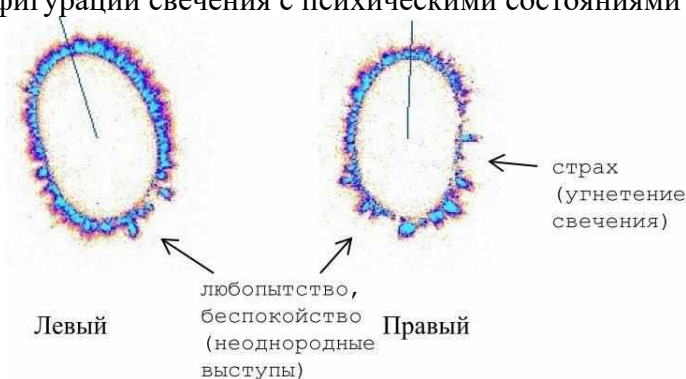

Рис. 6. Снимки свечения больших пальцев испытуемой А. после медитации, с анализом вероятных связей свечения с состояниями.

Испытуемая М.

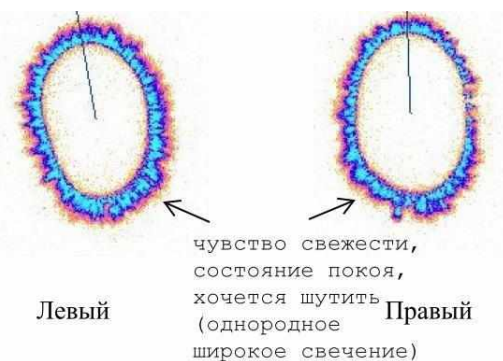

Рис. 7. Снимки свечения больших пальцев испытуемой М. до медитации. Субъективное описание состояния: «Активность, спокойствие, лёгкая головная боль, легкая сонливость, небольшой интерес».

После медитации.

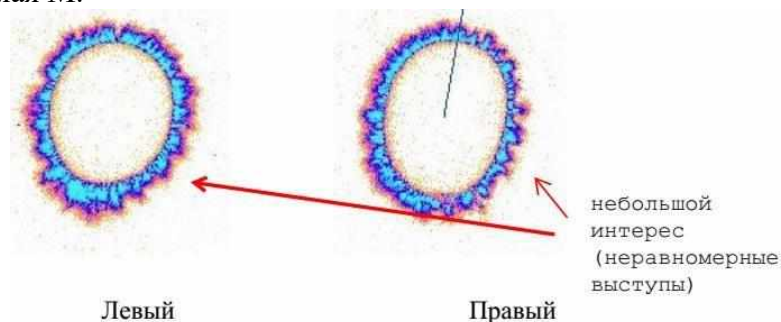

Рис. 8. Снимки свечения больших пальцев испытуемой М. после медитации. Субъективное описание состояния: «Сонливость, тяжесть головы, лень, неохота двигаться, ощущение легкой пустоты в голове, прошла головная боль, спокойствие, легкое веселье».

Спокойствие и сонливость были и до, и после медитации. Но *активность и интерес* «до» сменяются «*легким весельем*»: несколько напряженное и немного возбужденное состояние сдвигается в сторону состояния более расслабленного и гармоничного. Изменение небольшое, но и изменение конфигурации свечения небольшое: оно становится немного более *однородным* и более *широким*.

Испытуемый А.

До просмотра видео.

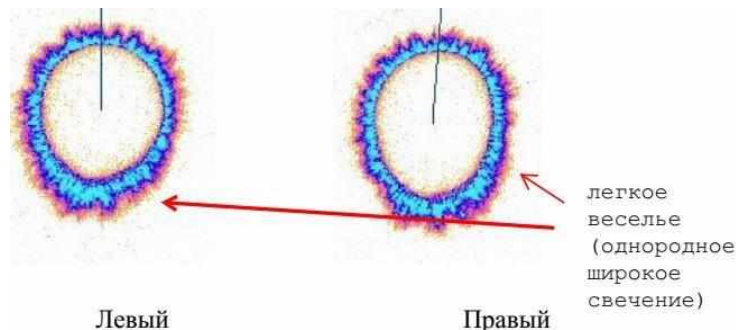

Рис. 9. Снимки свечения больших пальцев испытуемого А. до просмотра видео. Субъективное описание состояния: «Волнение, напряженность».

После просмотра видео.

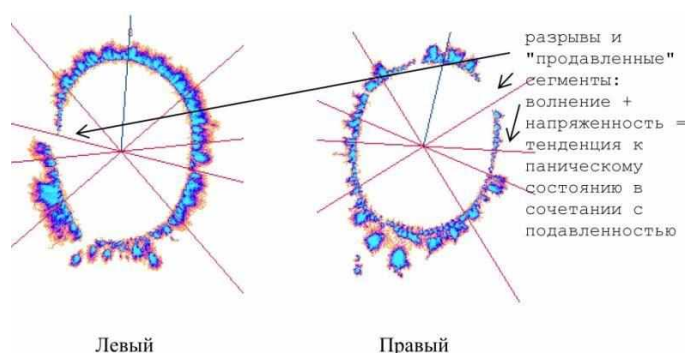

Рис. 10. Снимки свечения больших пальцев испытуемого А. после просмотра видео. Субъективное описание состояния: «Волнение усилилось, возбуждение, азарт, прилив энергии».

Волнение было и до и после, исчезло напряжение. Что при этом изменилось в свечении? Исчезли зоны с пониженной или отсутствующей активностью, распределение свечения стало более равномерным, как бы уравновешенным. Увеличилась общая площадь свечения, и этому соответствует субъективная характеристика своего состояния после: «волнение усилилось, возбуждение, азарт, прилив энергии».

Испытуемая Е.
До просмотра видео.

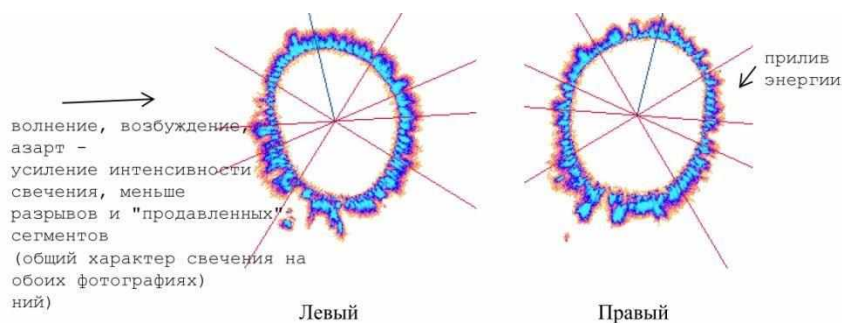
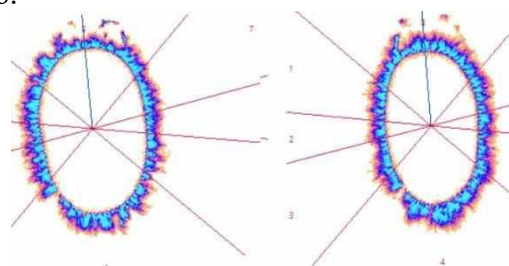

Левый

Правый

Рис. 11. Снимки свечения больших пальцев испытуемой Е. до просмотра видео. Субъективное описание состояния: «Напряжение, грусть, интерес».

После просмотра видео.

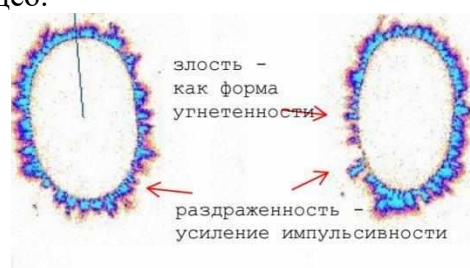

Левый

Правый

Рис. 12. Снимки свечения больших пальцев испытуемой Е. после просмотра видео. Субъективное описание состояния: «Злость, раздраженность».

Главное изменение – заметная деформация структуры, появление зон с пониженной интенсивностью. Мы полагаем, что это соответствует переживанию злости, указанному испытуемой в характеристике своего состояния. Раздражению (т.е. импульсивному состоянию) же соответствует, по-видимому, дробление свечения в форме появления многочисленных зубцов. Сочетание снижения интенсивности свечения с его дроблением мы и наблюдаем на снимках.

Испытуемая Л.
До просмотра видео.

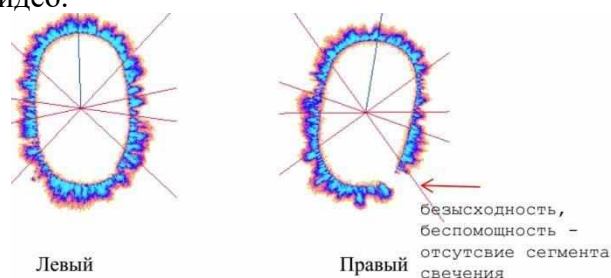

Левый

Правый

Рис. 13. Снимки свечения больших пальцев испытуемой Л. до просмотра видео. Субъективное описание состояния: «Очень расстроена, хочется плакать, чувство слабости, безысходности, беспомощности».

После просмотра видео.



Рис. 14. Снимки свечения больших пальцев испытуемой Л. после просмотра видео. Субъективное описание состояния: «Неприятно, хочется уйти, тяжело смотреть, раздражение, злость».

Как и в предыдущем случае, появляется злость. Ей так же соответствует наличие зоны деформированного, как бы подавленного свечения (рис. 14). При этом до просмотра испытуемая переживала состояние безысходности, беспомощности; напрашивается сопоставление этого состояния с наличием сегмента с полностью отсутствующим, как бы заблокированным свечением (рис. 13).

Итак, есть основания считать, что в характеристиках фиксируемого прибором ГРВ поля конечностей индивида выражаются характеристики переживаемых им субъективных состояний.

Обращает на себя внимание аналогичность, подобие между характером переживаемого состояния и структурой свечения вокруг пальцев на снимках (например, зубчатость формы свечения ~ состояние раздражения у испытуемого и т.п.). В связи с этим можно вспомнить подвергнутую критике гипотезу В. Кёлера о психофизическом изоморфизме [3]. Смысл её не просто в подобии внешнего гештальта объекта и внутреннего гештальта восприятия, а как раз в обнаружении отсутствия границы между физическим и психическим при формировании гештальта (который есть по сути поле сопряжённых сил) в восприятии [там же].

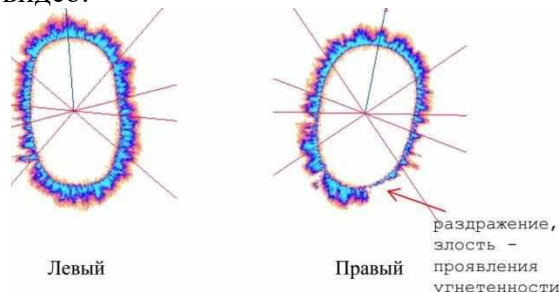
Выводы. Возможным подходом к психофизической проблеме является представление о единой реальности, в которой распределены и объектность (вещественность), и субъектность (позиции наблюдения), и существующей как поле. Использование такого представления позволяет подойти к объяснению эффекта Кирлиан – соответствия между особенностями субъективных состояний и особенностями индуцированного и фиксируемого на снимках «излучения» вокруг частей тела человека.

В нашем исследовании получено наглядное соответствие значительного объёма характеристик психических состояний из субъективных отчетов с характеристиками свечения на снимках эффекта Кирлиан. Фиксировавшееся в эксперименте свечение – поле – выступает функциональным эквивалентом непосредственного опыта, опосредованно фиксируемого субъектом как субъективное состояние. Это совпадает с нашим пониманием поля как реальности, доступной одновременно и изнутри, и извне. Смелыми допущениями были бы следующие суждения. Если параметры возникающего поля совпадают с субъективными характеристиками, то есть основание полагать, что выявляемое поле имеет какое-то отношение к тому, что мы, реализуя режим субъективного наблюдения, именуем психической реальностью. Это могло бы

означать, что эта реальность не является квазиреальностью, лишь продуцируемой мозгом (как квазиреальность кинофильма, продуцируемая проектором). Возможно также допущение, что она не является исключительно внутрисубъектным феноменом, а может иметь и трансперсональные формы существования.

Выражаем благодарность за активное участие в проведении исследования студентам-психологам ДонНУ Анне Балицкой и Андрею Присухину.

СПИСОК ЛИТЕРАТУРЫ

1. Визгин В.П. Роль идей Э. Маха в генезисе общей теории относительности / В.П. Визгин // Эйнштейновский сборник 1986–1990. – М., Наука, 1990. – С. 49–97.
2. Вундт В. Очерк психологии / В. Вундт. – СПб.: Издание Ф. Павленкова, 1896. – 220 с.
3. Кёлер В. Об изоморфизме / В. Кёлер // История психологии (10-е – 30-е гг. Период открытого кризиса): Тексты. 2-е изд. / Под ред. П.Я. Гальперина, А.Н. Ждан. – М.: Изд-во Моск. ун-та, 1992. – С. 160–163.
4. Коротков К.Г. Эффект Кирлиан – прошлое и современность / К.Г. Коротков, М.А. Шустов. – СПб.-Томск, 2017. – 144 с.
5. Короткова А.К. Метод газоразрядной визуализации биоэлектрографии в психофизиологических исследованиях квалифицированных спортсменов / А.К. Короткова / Автореферат дисс. ... канд. психол. наук. – СПб.: Санкт-Петербургский НИИ физической культуры, 2006. – 18 с.
6. Линдорф Д. Юнг и Паули. Встреча великих умов / Д. Линдорф. – М.: Касталия, 2013. – 282 с.
7. Марцинковская Т.Д. История психологии / Т.Д. Марцинковская / Учеб. пособие для студ. высш. учеб. заведений. – М.: Издательский центр «Академия», 2004. – 544 с.
8. Мах Э. Анализ ощущений и отношение физического к психическому / Э. Мах. – М.: Изд. дом «Территория будущего», 2005. – 304 с.
9. Мах Э. Философское и естественнонаучное мышление / Э. Мах // Новые идеи в философии / Под ред. Н.О. Лосского, Э.Л. Радлова. Сб. 1. – СПб.: Образование, 1912. – С. 93–118.
10. Петровский В.А. Психофизическая проблема: «кто» видит мир? (эскиз концепции взаимоотношений) / В.А. Петровский // Методология и история психологии. – 2018. Вып. 1. – С. 58–83.
11. Пономарев Я.А. Методологическое введение в психологию / Я.А. Пономарев. – М.: Наука, 1983. – 205 с.
12. Рубинштейн С.Л. Бытие и сознание. Человек и мир / С.Л. Рубинштейн. – СПб.: Питер, 2003. – 512 с.
13. Струков Е.Ю. Возможности метода газоразрядной визуализации в оценке функционального состояния организма в периоперационном периоде / Е.Ю. Струков / Автореферат дисс. ... канд. медицинских наук. СПб.: ВМедА, 2003. 24 с.
14. Узнадзе Д.Н. Понятие подпсихического / Д.Н. Узнадзе // Философия. Психология. Педагогика: наука о психической жизни / Под ред. И.В. Имедадзе, Р.Т. Сакварелидзе. М.: Смысл, 2014. С. 133–149.
15. Чалмерс, Д. Сознательный ум. В поисках фундаментальной теории / Д. Чалмерс / Пер. с англ. – М.: УРСС, Либроком, 2013. – 509 с.
16. Эйнштейн, А. Эрнст Мах / А. Эйнштейн // Метафизика. – 2016. № 3 (21). – С. 128–133.
17. Яновский М.И. Роль фонового психологического пространства в возникновении эффектов установки / М.И. Яновский, Н.П. Андришкова, В.В. Брейкин, Е.В. Чуканов // Вопросы психологии. – 2017. – № 4. – С. 117–128.
18. Яновский М.И. Понятие «рефлекс» в психологии: исторический анализ / М.И. Яновский // Психологический журнал. – 2016. – Т. 37. – № 1. – С. 124–130.
19. Ярошевский М.Г. Психофизическая проблема / М.Г. Ярошевский // Философская энциклопедия / Гл. ред. Ф.В. Константинов. – М.: Советская энциклопедия, 1967. – Т. 4. – С. 431–432.

POSSIBILITY TO REGISTER SUBJECTIVE PHENOMENA WITH A PHYSICAL DEVICE

R.V. Asoev, S.G. Dzura, M.I. Yanovsky

The authors have implemented an attempt to explain the "Kirlian effect" by choosing the parallelism of E. Mach as a support. In Mach's concept, consciousness and matter are two aspects of reality associated with

two different cognitive positions, different modes of observation – outer and inner. The article suggests the idea that the observation mode in which these two observation modes are combined is the registration of a field. The field is not fixed by outer observation as an object, but assumes a kind of combination of outer and inner observations. The Kirlian effect, being the effect of superimposing fields, can be considered as "highlighting" the unified basis of consciousness and matter. The experimental data confirming the correspondence of the field structure and the subjective states of a person in the Kirlian effect are presented.

Keywords: psychophysical problem, consciousness and matter, Kirlian effect, field, Max, inner observation, outer observation.

Поступила в редакцию 14.03.2021 г.

Асоев Рустам Валерьевич.

Психолог.
ГОУ ВПО «Донецкий национальный университет».
Ассистент кафедры политологии.
E-mail: posahov@list.ru.

Яновский Михаил Иванович.

Кандидат психологических наук, доцент.
ГОУ ВПО «Донецкий национальный университет».
Доцент кафедры психологии.

E-mail: m.i.yanovsky@mail.ru.

Джура Сергей Георгиевич.

Кандидат технических наук, доцент.
ГОУ ВПО «Донецкий национальный технический университет».
Доцент кафедры электроснабжения промышленных предприятий.

Asoev Rustam Valerievich.

Psychologist.
Donetsk National University.
Assistant of chair of Politology.
E-mail: posahov@list.ru.

Yanovsky Mikhail Ivanovich.

Candidate of Psychological Sciences, Associate Professor.

Donetsk National University.
The senior lecturer of chair of Psychology.
E-mail: m.i.yanovsky@mail.ru.

Dzura Sergey Georgievich.

Candidate of Technical Sciences, Associate Professor.
Donetsk National Technical University.
Associate Professor of the Department of Power Supply of Industrial Enterprises.

УДК 316.48:316.356.2

ТРАНСФОРМАЦИЯ СУПРУЖЕСКИХ ОТНОШЕНИЙ В СИТУАЦИИ СОЦИАЛЬНОЙ ИЗОЛЯЦИИ СЕМЬИ

© 2021 М.Ю. Рогозина

ГОУ ВПО «Донецкий национальный университет»

В статье проанализированы особенности трансформации супружеских отношений в период пандемии COVID-19. Исследованы удовлетворенность браком и особенности общения супругов при совместном проведении самоизоляции. Результаты эмпирического исследования позволяют констатировать, что во время социальной изоляции удовлетворенность браком у обоих супругов возрастает, негативной трансформации супружеских отношений не происходит.

Ключевые слова: супружеские отношения, удовлетворенность браком, общение в супружеских парах, пандемия COVID-19, социальная изоляция.

Введение. Одна из наиболее актуальных проблем, с которой столкнулось человечество – пандемия COVID-19, затронувшая все сферы жизни человека и общества. Ситуация пандемии оказала свое влияние не только за счет возникновения опасности жизни и здоровью человека, но и вызвала изменения в обществе, связанные с внедрением в обществе беспрецедентных мер, которые привели к неизбежным изменениям в психологическом, физическом, экономическом и социальном мире человека. Подобные изменения не могли не затронуть как в общество в целом, так и его отдельные элементы, в частности, семейную систему.

В нашей стране, как и в большинстве государств мира, меры по борьбе с пандемией были связаны с вынужденной социальной изоляцией человека. В данной ситуации круг непосредственного общения личности ограничивался собственной семьей. Режим самоизоляции заставил большинство людей проводить как никогда много времени дома, что привело к обострению существующих в семье проблем и трансформации семейных отношений. Семья, является достаточно сложной, многоуровневой и многофакторной структурой, и период самоизоляции повлиял на каждый аспект отношений между ее членами.

В научных публикациях, посвященных функционированию в период пандемии, выделяют ряд проблемных ситуаций, с которыми столкнулось большинство семей: влияние ситуации изоляции на правила семьи, распределение семейных ролей и вовлеченность в домашний труд, сложившиеся отношения доминирования-подчинения, материальное благосостояние семьи, распределение обязанностей по уходу за детьми в связи с гендерными различиями.

В зарубежных и отечественных публикациях приводится ряд статистических данных, связанных с самоизоляцией семьи и свидетельствующих об увеличении напряжения в семьях, учащении случаев домашнего насилия и росте количества разводов. В материалах X международной социологической Грушинской конференции (секция «Социология семьи и брака») приводится следующая информация: по данным американских центров, в семьях растет число ссор и драк; Федеральное ведомство по уголовным делам ФРГ прогнозирует, что насилие в семье в отношении детей, пожилых родителей может стать серьезной проблемой в ближайшие несколько лет; в Китае

наблюдается бум разводов; в Великобритании каждый 10-й склонен расстаться, развестись после окончания карантина. Ситуация самоизоляции затронула и сексуальную сторону семейной жизни, что, в определенной степени, приводит к возникновению демографических проблем. Данные CoronaDataUS, проекта Северо-Западного университета США, показывают, что за время вынужденной изоляции американцы стали заниматься сексом меньше, безработные стали заниматься сексом реже, чем те, кто ходит на работу, а те, кто работает удаленно, больше, чем безработные, но меньше, чем работающие. Статистические данные также свидетельствуют о негативной демографической динамике – за январь-апрель прошлого года рождаемость в мире снизилась на 6,1% по сравнению с аналогичным периодом предшествующего года [2].

В тоже время существуют и противоположные данные. Несмотря на преобладание негативных прогнозов, стоит отметить, что в период самоизоляции количество и интенсивность внешних, внесемейных коммуникаций существенно сократилось. Это дало возможность полностью сконцентрироваться на воплощении идеальных представлений о семейных ролях, которые не реализовывались ранее из-за высокой включенности в социальные процессы и динамики общественных процессов. По данным Ipsos, больше половины россиян (66%) уверены, что благодаря коронавирусу их отношения с членами семьи и друзьями станут лучше и ближе. Тенденции к сплочению семьи по разным направлениям подтверждаются различными социологическими исследованиями.

По данным опросов ВЦИОМ, проведенных 26 апреля 2020 года (по истечении практически месяца нахождения в самоизоляции, в постоянном тесном контакте в замкнутом пространстве), 53% респондентов полностью уверены, что конфликты в их семье, разрывы не случатся, еще 32% – что скорее не случатся. Сравнение этих данных с полученными в относительно спокойной и стабильной ситуации в 2018 году свидетельствует, что в семьях ситуация кардинально не изменилась. Самый благополучный сегмент по эмоциональному переживанию самоизоляции (24% респондентов) – это те, кто живет с семьей, но не работает удаленно или работает неполный день и активно занят чем-то творческим, например, самообразованием, играми [2].

По результатам социологического опроса ФОМ, лучше всего самоизоляция повлияла на отношения респондентов с детьми (прежде всего – с несовершеннолетними). При этом 51% отцов и только 37% матерей отмечают положительные перемены. По-видимому, это связано с тем, что матери традиционно много времени уделяют занятиям с ребенком, а у отцов, особенно у тех, кто перешел на удаленный режим работы или ушел в вынужденный отпуск, только в период изоляции появилось на это время [3].

Анализ результатов того же исследования показывает, что большинство респондентов не заметили никаких изменений в своих отношениях с супругами во время самоизоляции. Наряду с этим процент «выигравших» от режима самоизоляции достаточно небольшой (18 % против 15% «проигравших») [3].

Таким образом, на текущий момент не до конца понятно, к каким изменениям в современных семьях приведет ситуация пандемии.

Целью данной статьи является рассмотрение трансформации отдельных аспектов супружеских отношений в ситуации изоляции, связанной с пандемией COVID-19.

Основная часть. Исследование трансформации супружеских отношений в период самоизоляции проводилось в г. Донецке (ДНР) в 2020–2021 гг. (в рамках выполнения магистерской диссертации Филипской Д. под нашим руководством).

В данном исследовании принимали участие 30 супружеских пар: пары, которые провели вместе период самоизоляции, и пары, которые в период пандемии опыта самоизоляции не имели. Выборку составили семейные пары в возрасте от 24 до 45 лет, которые имеют стаж нахождения в браке от одного года и до 7 лет. Все испытуемые проживают совместно на одной территории, ведут общее хозяйство, имеют средний уровень материального достатка, удовлетворительные жилищно-бытовые условия. У 70% от общей выборки есть дети. Все супруги проживают отдельно от других членов семьи.

Задачей эмпирического исследования было сравнение субъективной оценки степени удовлетворенности своим браком, а также отдельными его аспектами в ситуации пандемии до проведения совместной изоляции и после нее. Для анализа полученных результатов выборка была поделена на две группы: первая (15 пар) – проводила вместе период самоизоляции, вторая группа (15 пар) опыта совместной изоляции не имела.

В соответствии с задачами, поставленными при проведении исследования, были выбраны следующие методики и методы: опросник «Общение в семье» (Ю.Е. Алешина и др.), тест на определение удовлетворенности браком (Ю.Е. Алешина, Л.Я. Гозман, Е.М. Дубовская).

Одним из важных индикаторов успешности супружеских отношений является субъективная удовлетворенность партнеров своим браком. Результаты, полученные в ходе исследования, показали, что испытуемые двух групп отмечали средний уровень удовлетворенности своим браком в период до начала пандемии.

Анализируя результаты, полученные после первой волны пандемии коронавируса и проведения совместной изоляции первой группой, мы можем констатировать, что в обеих группах респондентов за период распространения инфекции и связанных с этим карантинных мер, субъективная удовлетворенность браком выросла. Кроме того, в группе, в которой партнеры проводили период вынужденной самоизоляции вместе, этот показатель немного выше. Сравнительный анализ с помощью критерия Манна-Уитни показал значимые различия в уровне удовлетворенности браком до и после совместной изоляции партнеров первой группы ($p \leq 0,05$). Изучение гендерных различий в восприятии благополучия собственного брака показало, что в обеих группах женщины на разных временных этапах пандемии оценивают степень удовлетворенности браком выше, чем их супруги. Однако стоит отметить, что в группе, которая проводила период самоизоляции на одной территории, у мужчин степень удовлетворенности браком увеличилась больше, чем у их супругов.

В современных исследованиях по изучению брака во время пандемии большинство зарубежных исследований указывает на снижение удовлетворительности браком у обоих супругов. Однако, отдельные исследования показывают, что некоторые мировые тенденции относительно семьи и брака в период самоизоляции не характерны для России. Большинство опрошенных россиян отмечают, что их отношения не изменились или улучшились [1].

Полученные нами данные совпадают с результатами исследований, проведенных на постсоветском пространстве, что может объясняться наличием определенного менталитета и взглядов на семейные отношения, характерного мировосприятия для проживающих на данных территориях людей.

Система межличностного общения супругов в семье выступает одним из основополагающих компонентов удовлетворенности супружескими отношениями. Одной из задач данного исследования было изучение особенностей семейного общения и таких его компонентов: сходство во взглядах, общие символы семьи,

доверительность общения, взаимопонимание, психотерапевтичность и легкость общения. Данные параметры семейных отношений определялись с помощью методики «Общения в семье» (Ю.Е. Алешина и др.)

Результаты исследования межличностного общения свидетельствуют о положительной динамике исследуемых параметров у тех пар, которые проводили период самоизоляции вместе. Пары, которые подобного опыта не имели и пережили карантин без совместной изоляции, также отмечают положительную динамику общения по многим шкалам методики, однако выявлены определенные гендерные особенности.

Следует отметить, что значительный рост показателей, касающихся символов семьи, доверительности общения и взаимопонимания между супругами в двух группах, указывает на то, что во время пандемии партнеры в группах сравнения стали ближе друг к другу. С помощью критерия Манна-Уитни были выявлены значимые изменения показателей практически по всем шкалам методики ($p \leq 0,05$).

В группе семей, не проходивших совместную самоизоляцию, отмечается рост таких показателей, как «сходство во взглядах», «символы семьи» и «психотерапевтичность» общения. Такие результаты могут указывать на улучшение интимности и комфортности в общении с партнером, вследствие чего можно наблюдать повышение употребления партнерами семейных значений, понятным только им двоим. Однако, на фоне общего роста показателей методики, мы наблюдаем снижение значений шкалы «взаимопонимание между супругами, оценка данная себе», что может указывать на повышение желания объяснить что-то партнеру и оправдываться перед ним. Сравнительный анализ с помощью критерия Манна-Уитни выделил как статистически значимые изменения значений по таким шкалам как «сходство во взглядах» и «символы семьи» ($p \leq 0,05$).

Были отмечены также определенные гендерные различия показателей супружеских отношений в группе респондентов, которые не находились на совместной изоляции. Женщины данной группы после первой волны пандемии высоко оценивают такие параметры супружеского общения, как «доверительность общения», «оценка себя» и «взаимопонимание между партнерами», «оценка партнера» и снижение оценок по шкалам «сходство во взглядах», «символы семьи» и «психотерапевтичность» общения. Полученные результаты говорят о том, что они отмечают умение партнера принимать и не осуждать взгляды и поведение другого, но все же имеют низкий уровень самораскрытия и боятся неприятия со стороны партнера. Мужчины данной группы достаточно высоко оценивают такие характеристики взаимодействия в их семьях, как «взаимопонимание между супругами, оценка, данная себе» и «взаимопонимание, оценка партнера». Однако, показатели по данным шкалам после карантина у них снизились, что может говорить об ухудшении склонности принимать и не осуждать взгляды и поведение другого человека, даже если они не совпадают с собственным мнением.

Результаты, полученные в ходе анализа группы супругов, которые проводили период самоизоляции вместе, указывают на статистически значимую положительную динамику каждого показателя методики после вынужденной самоизоляции ($p \leq 0,05$). Так, отмечается значительный рост оценок супругов по показателям взаимопонимания между супругами и доверительности между ними. Исходя из этого, можно предположить, что за время проведенной вместе самоизоляции супруги стали больше общаться, доверительней и комфортней чувствовать себя во время разговоров с партнером и принимать другую точку зрения. Мужчины после самоизоляции стали отмечать рост таких показателей, как «доверительность между супругами», «взаимопонимание между супругами» и «сходство во взглядах». Соответственно, можно

предположить, что в изучаемых семейных парах вырос уровень комфортности и интимности общения, появилось понимание взглядов и убеждений партнера.

В свою очередь, женщины, которые во время периода самоизоляции находились со своими мужьями, отметили рост таких показателей, как «доверительность» и «взаимопонимание». Субъективная оценка и мужчин, и женщин в целом говорит о том, что период самоизоляции прояснил и наладил определенные аспекты их общения. Следовательно, можно сделать вывод о положительной динамике в общении супругов, которые проводили период самоизоляции вместе.

Заключение. За период распространения пандемии COVID-19 и связанных с ней карантинных мер, принятых во всем мире, мы можем отметить определенную трансформацию супружеских отношений во всех исследуемых семьях. По результатам проведенного исследования гипотеза о том, что ситуация вынужденной самоизоляции супругов приводит к ухудшению семейных отношений, была опровергнута, так как было выявлено улучшение качества межличностного общения и удовлетворенности браком после совместно проведенной изоляции. Таким образом, можно предположить, что на эффективность супружеского взаимодействия внешние факторы (такие, как социальная напряженность, изоляция, экономические последствия пандемии) влияют в меньшей степени, чем внутренние, определяющие согласованность супружеского взаимодействия и удовлетворенность им.

СПИСОК ЛИТЕРАТУРЫ

1. Ивченкова М.А. К вопросу о влиянии режима самоизоляции в условиях пандемии на обострение супружеских конфликтов / М.А. Ивченкова // Теория и практика общественного развития. – 2020. – № 12 (154). – [Электронный ресурс] – Режим доступа: <https://cyberleninka.ru/article/n/k-voprosu-o-vliyani-i-rezhima-samoizolyatsii-v-usloviyah-pandemii-na-obostrenie-supruzheskih-konfliktov> (дата обращения: 29.11.2020).
2. Лебедева Л. Разговор о семье, судьбе и браке в пандемических тонах / Л. Лебедева // КоронаФОМ.29.06.2020 г. – [Электронный ресурс]. – Режим доступа: <https://covid19.fom.ru/post/razgovor-o-seme-sudbe-i-brake-v-pandemicheskikh-tonah> (дата обращения: 29.11.2020).
3. Опрос ФОМ «Семейные отношения в условиях самоизоляции» от 11.05.2020 г. – [Электронный ресурс]. – Режим доступа: <https://covid19.fom.ru/post/semejnye-otnosheniya-v-usloviyah-samoizolyacii> (дата обращения: 29.11.2020).

Поступила в редакцию: 14.06.2021 г.

TRANSFORMATION OF MARRIAGE RELATIONS IN THE SITUATION OF THE FAMILY'S SOCIAL ISOLATION

M.Y. Rogozina

The article addresses features of the transformation of marital relations during the COVID-19 pandemic. Satisfaction with marriage and features of communication between spouses during joint self-isolation are investigated in the article. The results of empirical research prove that during social isolation, both spouses' satisfaction with marriage increases, there is no negative transformation of marital relations.

Key words: conjugal relationship, satisfaction with marriage, communication between spouses, pandemic COVID-19, social isolation.

Рогозина Марина Юрьевна.

Кандидат педагогических наук, доцент.
ГОУ ВПО «Донецкий национальный университет».
Доцент кафедры психологии.
E-mail: muyrsan@mail.ru

Rogozina Marina Yuryevna.

Candidate of Pedagogy, Associate professor.
Donetsk National University.
Associate Professor of Department of Psychology.
E-mail: muyrsan@mail.ru

УДК 159.9.072

АНАЛИЗ ПОНЯТИЯ «СОСТРАДАНИЕ» В ОТЕЧЕСТВЕННОЙ ПСИХОЛОГИЧЕСКОЙ ТРАДИЦИИ

© 2021 Н.В. Голышева

ГОУ ВПО «Донецкий национальный университет»

В данной статье проводится анализ понятия «сострадание» в религиозно-философских трудах русских мыслителей. Показано, что в отечественной психологической традиции проблема сострадания связывается с этическим понятием «симпатия». Отмечается также, что сострадание - высшее нравственное чувство человека, которое играет важную роль в процессе общения.

Ключевые слова: симпатия, сочувствие, сострадание.

Введение. В отечественной психологии понятие «сострадание» определяется как высшее нравственное чувство, сложное переживание, реакция на страдания другого, которая проявляется в словах утешения, помощи и завершении страданий другого человека [2].

Важно также подчеркнуть значимость сострадания в альтруистической мотивации, в которой она выступает важнейшим источником морального поведения. Особенно важную роль сострадание играет в профессиональной и личной компетенции психолога, обеспечивая и сопровождая процесс эффективного взаимопонимания при оказании психологической помощи.

Поэтому, на наш взгляд, необходим анализ понятия «сострадания» с учетом особенностей специфики этического компонента русской культуры и ментальности. Проблема сострадания в отечественной науке связывается с этическим понятием «симпатия». Рассмотрим основные взгляды на развитие понятия «сострадание» в трудах отечественных ученых.

Основная часть. Целью данного исследования выступает анализ понятия «сострадание» в отечественной психологической традиции.

Важно подчеркнуть, что в обиход отечественных психологических взглядов понятие «сострадание» вошло из религиозно-философских трудов русских мыслителей XIX-XX в.: П.С. Авсеньева, О.М. Новицкого, И.Н. Скворцова, Н.Я. Грота, К.Д. Ушинского, А. Гиляревского, Г.И. Челпанова, В.В. Зеньковского.

Философ П.С. Авсеньев, анализируя понятие «душа», отмечает, что симпатия является неотъемлемым состоянием души, ее «дыханием». Под симпатией философ понимает «соответствие в душевном расположении между людьми, благодаря которому в одном из них происходят именно те чувства и движения души, которые являются необходимыми для другой» [1, с. 18].

П.С. Авсеньев все душевные чувства разделил на три сферы: теоретическую, практическую и эстетическую. «Сердце» является центром душевных чувств. Практические душевные чувства, в свою очередь делятся на три вида: эгоизм, сочувствие и комбинированные чувства. Эти чувства являются источником всех желаний [1].

Сочувствие рождается из потребности любить кого-либо вне себя: «Вначале это чувство проявляется в виде скуки и томления, как скрытое желание заполнить себя другими. Ощущение этой потребности раскрывается в двух противоположностях:

симпатии и антипатии. Но кроме любви к себе и другим, душа также любит себя в других и других в себе» [1, с. 19].

О.М. Новицкий отмечает, что «симпатия или сочувствие чувствует других и их состояния в себе, и бывает состраданием или сорадованием» [6, с. 335].

Нравственной составляющей сочувствия является «добро». По его мнению, доброжелательные люди чувствуют соучастие в радости и горе, даже в отношении безразличных для них людей. В отличие от эгоистичных людей, у которых при восприятии счастья или несчастья близких им людей сорадование может легко заменить зависть, а сострадание превратится в злорадство [6].

В трудах И.М. Скворцова соучастие объясняется как сорадование с радующимся и сострадание к страждущему. Соучастие может выражаться в двух формах: эстетической и практической. «Эстетическое соучастие» – способность легко и быстро воспринимать чувствования другого. «Практическое соучастие» проявляется не только в способности чувствовать состояния другого, но и оказывать ему помощь словом утешения. Ученый подчеркивает, что «эстетическое соучастие» от частого обращения с несчастьями притупляется, а «практическое соучастие» остается неизменным [7].

Н.Я. Грот относит симпатию к высшим нравственным чувствам. Симпатия – это способность к сочувствованию, сочувственному переживанию удовольствий и страданий других людей. Благодаря этой способности человек одобряет или не одобряет то, что сам делает, и что другие люди делают для своего блага. По мнению Н.Я. Грота, человек и сам постепенно проявляет неодобрительное отношение к своим поступкам, которые приносят другим страдания и заставляют его за них сочувственно страдать. Вследствие чего постепенно развивается нравственное чувство или совесть [4].

К.Д. Ушинский относит сострадание к высшим нравственным чувствам. Он подчеркивает, что важно различать «нервное сочувствие» от «сочувствия душевного». Под «сочувствием душевным» ученый понимает сострадание, а под «нервным сочувствием» – сочувственное подражание [8].

Сравнивая сочувственное подражание и сострадание, ученый отмечает, что «нервное сочувствие» не выступает условием «сочувствия духовного» (сострадания). Симпатия включает в себя две составляющие: чувство страдания другого и стремление избавиться или облегчить его [8].

А. Гиляревский в своих трудах также особое внимание уделяет проблеме чувств и их нравственной основе. Он выделяет «формальные» и «предметные» чувства. Сочувствие он относит к «предметным» чувствам. Так, объясняя «симпатические чувства», ученый отмечает, что это такие чувства, в которых один человек живет жизнью другого лица, разделяя его горе и радость и действуя в пользу другого так, как бы действовал ради себя. Основной формой всех симпатических чувств является сочувствие [3].

Ученый, объясняя процесс возникновения и проявления сочувствия, отмечает, что независимо от того, радуемся мы или печалимся вместе с другим человеком, сочувствие проявляется в двух формах: в сорадовании или в сострадании. Чувства каждого человека непроизвольно обнаруживаются для других людей в мимических движениях и через них вызывают по отношению к себе сочувствие. Благодаря внешнему выражению чужих чувств и вследствие деятельности воображения у человека возникает представление о том состоянии, которое переживает другой. А представление о чужом состоянии ставит нас на место другого лица, делает участником его состояний, заставляя нас радоваться с радующимся или плакать с плачущим. Однако с состраданием мы сталкиваемся чаще, чем с сорадованием. У человека

нравственно не огрубевшего сострадание возникает легко и непроизвольно, в отличие от сорадования, которому часто препятствует эгоизм. Поэтому сорадование, по мнению ученого выше и благороднее в нравственном отношении, чем сострадание [3].

Сочувствие свойственно только человеку. При этом автор подчеркивает, что сочувствие не проявится, если не будет осознано различие между собственной и чужой личностью, потому что, уходя всецело в свои собственные состояния и не абстрагируясь от них, человек не сможет поставить себя на место другого человека и испытать состояния, переживаемые им [3].

Кроме того, индивидуальные особенности сочувствия зависят не только от склонностей сочувствующего, но и от отношений его к другому человеку. Сочувствие тем сильнее, чем сострадательнее человек и чем больше у него развита «сердечность». Наиболее способным к сочувствию будет тот человек, который сам не раз переживал горе или радость. Человек не может симпатизировать тому, чего не испытывал сам ранее. Наше сочувствие тем сильнее, чем дороже и ближе нам другой человек. Ненависть приводит человека к неспособности к сочувствию. Она может вызывать у человека чувство зависти, зло или злорадство в адрес других людей [3].

Идея высших чувств имеет свое продолжение и в трудах Г.И. Челпанова. Описывая чувство симпатии, он говорит о «симпатическом подражании», вследствие которого при восприятии чувств другого человек сам начинает испытывать эти чувства и действовать так, как будто это его чувства. Он отмечает, что созерцание или восприятие проявлений чувств влечет за собой переживание этих чувств. Сочувствовать, по мнению ученого, значит переживать те же самые чувства, которые пережил другой человек [9].

Г.И. Челпанов прослеживает связь симпатии с эгоистическим чувством. Стараясь облегчить страдания другого, человек стремится избавиться от своего собственного страдания, потому что для него самого невыносим вид страдания [9].

Важная роль отводится зависимости чувства симпатии от опыта, т.е. для того, чтобы подражать тем или иным чувствам другого, необходимо пережить их самому. Однако некоторые чувства человек может понять не только в случае переживаний, но и воображая их или через описания их другими людьми. Поэтому для развития «чувства симпатии» необходимо накапливать жизненный опыт, в котором должны присутствовать самые разные чувства [9].

По мнению В.В. Зеньковского, наибольшее развитие сострадание приобретает между вторым и шестым годами жизни. В этот период предметом сострадания выступают члены семьи, животные, другие люди, растения, образы людей или животных в картинах или рассказах. Начиная с третьего года жизни, заметно растет сострадание к лицам, стоящим вне семьи. Таким образом, развитию сострадания у ребенка предшествует расширение круга социальных связей. Степень развития сострадания и симпатии у детей обусловлена индивидуальными различиями. Девочки всегда чувствительнее мальчиков. Медленное развитие и общая вялость эмоциональной сферы личности могут быть причиной слабо развитой отзывчивости [5].

Заключение. Таким образом, по итогам теоретического анализа можем отметить, что понятие «сострадание» берет свое начало в религиозно-философских трудах русских мыслителей XIX-XX в. Все ученые сходятся во мнении, что понятие «сострадание» неразрывно связано с понятием «симпатия».

Изначально ученые активно используют понятие «симпатия» как некое соответствие в душевном расположении между людьми, способность сочувствования,

сочувственного переживания радости и страданий других людей. Довольно часто такое соучастие объясняется как сорадование с радующимся и сострадание к страждущему.

Конечно, нельзя оставить без внимания рассуждения В.В. Зеньковского, который отмечает, что сострадание у детей активно проявляется в возрасте трех лет и связано это с расширением круга социальных связей вне семьи. Степень проявления сострадания всегда индивидуальна. Так, например, девочки чаще более чувствительны, чем мальчики. А отставание в развитии эмоциональной сферы ребенка может стать одной из причин эмоциональной черствости.

И наконец, А. Гиляревский отмечает, что основной формой «симпатических чувств» является сочувствие, которое может проявляться в двух формах: в сорадовании или сострадании. Благодаря этим чувствам один человек может разделить горе и радость другого, поставить себя на его место, понять, что он переживает. Сочувствие не проявится, если не будет осознано различие между собственной и чужой личностью. Так уходя всецело в свои собственные состояния и не абстрагируясь от них, человек не сможет поставить себя на место другого человека и понять состояния, переживаемые им.

Важное место в трудах отечественных психологов отводится зависимости чувства симпатии от опыта, т.е. для того, чтобы понять, какие чувства испытывает другой человек, необходимо пережить их самому. Наиболее развитой способностью к сочувствию будет у того человека, который на собственном опыте не раз переживал состояния радости и особенно горя. Однако некоторые чувства человек может понять не только в случае переживаний, но и воображая их или через описания чувств другими людьми.

Заключение. Итак, можем подвести итог и отметить, что сострадание – это высшее нравственное чувство, способность к сочувственному переживанию страданий другого человека, проявляющееся в стремлении понять, облегчить страдания или избавить от них. Развитию сострадания способствует расширение круга социальных связей. И, несомненно, важным условием его развития выступает опыт переживания самим человеком самых разнообразных эмоций и чувств.

СПИСОК ЛИТЕРАТУРЫ

1. Авсеньев П.С. Сочинения [Электронный ресурс] / ред. А.Г. Волков, авт. вступ. ст. Н.Г. Мозговая / П.С. Авсеньев. – Киев: НПУ им. Дрогоманова; Мелитополь; МГПУ им. Б. Хмельницкого, 2016. – 243 с. – Режим доступа: <https://www.koob.ru/avsenev/> (дата обращения 15.07.2021).
2. Бондаренко А.Ф. Язык. Культура. Психотерапия: сборник научных статей. / А.Ф. Бондаренко. – Киев: Кафедра, 2012. – 416 с.
3. Гиляревский А. Пособие к изучению психологии: Учеб. пособие по психологии для духов. семинарий [Электронный ресурс]. / Соч. Свящ. А. Гиляревского. – 3-е изд., испр. и доп. – Москва: тип. Е.К. Гербек и К°, 1888. – 250, IV с. 23. – Режим доступа: <http://www.xpa-spb.ru/bib-per/bib-alf5.html#> (дата обращения: 25.06.2021)
4. Грот Н.Я. Сочинения: в 4 т. [Электронный ресурс] / ред. Н.Г. Мозговая, А.Г. Волков / Н.Я. Грот. – Мелитополь: Издательский дом Мелитопольской городской типографии, 2013. – 462 с. – Режим доступа: <https://www.koob.ru/grot/> (дата обращения: 25.06.2021)
5. Зеньковский В.В. Психология детства [Электронный ресурс] / В.В. Зеньковский. – Режим доступа: <https://www.xpa-spb.ru/libr/Zenkovskij/psihologiya-detstva-1924-9.html> (дата обращения: 15.07.2021).
6. Новицкий О.М. Руководство к опытной психологии [Электронный ресурс] / О.М. Новицкий – Киев: Унив.тип., 1840. – 504 с 1840. – Режим доступа: [https://pdf.zlibcdn.com/dtoken/bbc7cc2d31c816aaf29948d9878b1f68/Rukovodstvo_k_opuetnoi_psihologii_by_Novicky_O.M._3236286_\(z-lib.org\).pdf](https://pdf.zlibcdn.com/dtoken/bbc7cc2d31c816aaf29948d9878b1f68/Rukovodstvo_k_opuetnoi_psihologii_by_Novicky_O.M._3236286_(z-lib.org).pdf) (дата обращения: 25.06.2021)
7. Скворцов И.М. Сочинения в 2 т. [Электронный ресурс] / И.М. Скворцов. – Мелитополь; МГПУ им. Б. Хмельницкого, 2012. – 415 с. – Режим доступа: https://www.koob.ru/skvortsov_i/ (дата обращения: 15.07.2021).

8. Ушинский К.Д. Собрание сочинений. Т. 9. Человек как предмет воспитания. Опыт педагогической антропологии. Том второй [Электронный ресурс] / К.Д. Ушинский. – Москва: АПН РСФСР, 1950. – 626 с. – Режим доступа: https://imwerden.de/pdf/ushinsky_sobranie_sochineny_tom09_1950_text.pdf (дата обращения: 01.08.2021).

9. Челпанов Г.И. Учебник психологии (для гимназий и самообразования [Электронный ресурс] / Г.И. Челпанов. – Москва, 1915. – 222 с. – Режим доступа: http://elib.gnpbu.ru/text/chelpanov_uchebnik_psihologii_1915/go.0;fs.0/ (дата обращения: - 01.08.2021).

Поступила в редакцию 11.08.2021 г.

**NOTION OF «COMPASSION»
IN RUSSIAN PSYCHOLOGICAL TRADITION**

N.V. Golysheva

The article deals with the analysis of the concept of "compassion" in the religious and philosophical works by Russian philosophers. In the Russian psychological tradition, the problem of compassion is related to the ethical concept of "sympathy". It is pointed out that compassion is the highest moral value of a person, which plays an important role in the process of communication.

Key words: sympathy, empathy, compassion.

Гольшева Надежда Викторовна.
ГОУ ВПО «Донецкий национальный университет».
Старший преподаватель кафедры психологии.
E-mail: golysheva-nadya@mail.ru

Golysheva Nadegda Viktorovna.
Donetsk National University.
Senior lecturer of Department of Psychology.
E-mail: golysheva-nadya@mail.ru

УДК 316.643.2

СРАВНИТЕЛЬНЫЙ АНАЛИЗ СОДЕРЖАНИЯ УСТАНОВКИ НА УСПЕХ В РАЗНЫЕ ВОЗРАСТНЫЕ ПЕРИОДЫ

© 2021 *Е.Г. Покотилов*

ГОУ ВПО «Донецкий национальный университет»

В статье приведён сравнительный анализ содержания установки успеха личности в разные возрастные периоды. Также рассмотрен процесс трансформации ценностно-смысловой сферы личности в зависимости от процесса суггестивного влияния информационных источников, в данном случае, социальных сетей. Представлен общий анализ категории интернальности в соответствии с развитостью самосознания личности.

Ключевые слова: содержание установки успеха, возрастной период, глобализация, ценностно-смысловые изменения, самосознание.

Введение. Мировой процесс глобализации и сопутствующая ему доступность информации, в том числе доступ большинства к социальным сетям, усиливающееся межкультурное взаимодействие являются основаниями для комплексного осмысления психологических категорий «успех» и «успешность», а также анализа изменения отношения к успеху, как в отно- так и в филогенетическом контексте.

С психологической точки зрения понятие успех можно рассматривать как некую жизненную стратегию личности, четко осознающей цель своей деятельности, направленной на достижение чего-либо, удовлетворения какой-либо потребности и, как результат, получение выгоды в материальной или духовной форме. В тоже время, стоит сделать акцент на том, что в процессе онтогенетического развития, личность неоднократно переживает ценностно-смысловые кризисы, что может существенно оказывать влияние на содержание понятия успеха для неё [2].

Не смотря на кажущуюся простоту смыслового наполнения, данная категория, остается недостаточно изученной, а её несколько примитивное понимание как внешнее выражение материального благополучия, карьерного роста, славы не является исчерпывающим и требует более пристального анализа. Глубина и модификация категории успеха, предположительно, может, зависит не только от личных мотивов человека, но и от нахождения последнего в том или ином возрастном периоде, что в значительной мере обуславливает осознание успеха в персональной жизни каждого [1].

Психологическое понимание природы успеха и успешности личности можно проследить через сопутствующие категории деятельности, воли к достижению, установки, самооценки, личностной самоидентификации, самосознания и др. [4].

Философами, изучавшими содержание успеха, как одной из категорий «отношения человека с миром», являлись Р. Декарт, М. Хайдеггер, В. Гегель, Л. Витгенштейн. Психологи, рассматривавшие эту проблему, были Г. Олпорт, А. Адлер, Д.Н. Узнадзе, И.С. Кон, Л.И. Анциферова, К.А. Абульханова-Славская, В.М. Розов и др. [1].

Как правило, социально-экономические условия в современном мире, в которые помещен человек, актуализируют саморазвивающуюся, успешную личность, которая должна нести ответственность за свой выбор стратегии жизни и являться субъектом социального бытия. Но во все ли жизненные периоды наполненность категории успеха

идентична, и насколько важна конгруэнтность жизненного периода, развитость самосознания личности и содержания установки на успех?

Основная часть. В процессе планирования данного теоретико-аналитического исследования были поставлены следующие задачи:

- 1) Проанализировать научную литературу по проблемам, касающимся установок личности, культурных и социально-психологических особенностей отношения к успеху;
- 2) Провести сравнительный анализ содержания установки успеха личности в разные возрастные периоды;
- 3) Рассмотреть процесс трансформации ценностно-смысловой сферы личности в зависимости от процесса суггестивного влияния информационных источников (социальных сетей);
- 4) Проанализировать категорию интернальности в соотношении с развитостью самосознания личности.

Одним из значимых факторов жизненной и личностной успешности выступают те или иные установки, которые детерминируют качество жизни, особенности поведения, деятельности, самосознания, чувства собственного достоинства, психологического благополучия, благосостояния человека. Обращение к установкам приобретает возрастающую актуальность в связи с поиском и попытками создания информационно-образовательного «поля» становления личности и его успешности в жизни, труде, социальном взаимодействии [8].

В психологическом ключе полисмысловое понятие «успешность» рассматривается в различных контекстах: оно соотносится с определенным социальным явлением и описывается с позиций разных психологических концепций (теории мотивации, развития и пр.); расценивается как аспект формирования картины мира в сознании индивида; влияет на целостность личности, её самосознание, уровень притязаний, установки; предполагает осознаваемую самим человеком активность при выборе цели и принятии собственного волевого решения о её достижении, что напрямую влияет на успешность личности и др.

Успешность рассматривают как связанную с одной из базовых потребностей субъекта, потребностью в признании, поэтому она выступает как стимул поступков индивида, мотив поведения, цель; отражает оценку и самооценку эффективности жизни и деятельности. Понятие «успешность» содержательно многогранно. Оно включает различные стороны: социально-экономический аспект – благополучие, стереотипный образ успешного человека, внутренние ресурсы и внешние условия достижения успешности, результат деятельности, социализация индивида, удовлетворенность процессом жизни, включенность в профессиональную деятельность, состояние душевного благополучия и др.

Успешность понимается психологами как активность (ресурс) или результат (общественное положение, материальная обеспеченность) достижений; как эмоциональное состояние субъекта; смысл, индивидуальная система ценностей, субъективная оценка результатов активности [5].

Новое определение категории «успешность» позволяет рассматривать её как интегрированную характеристику, концепт направленности личности, которая обеспечивается обобщенным структурным комплексом личности, включающим мотивационные побуждения, типологические особенности, признаки самоорганизации, самоуправления, самоотношения, умения мобилизации, совершенствования ресурсных возможностей, осознания и стремления к самореализации [3].

Обращаясь к исследованию успешности личности, следует учитывать такое образование в её целостной структуре, как готовность. Готовность субъекта самореализоваться в жизни выступает интегральным качеством личности, включает содержательно-информационный, операционально-деятельностный, процессуальный, мотивационно-целевой, эмоционально-нравственный компоненты, являясь определяющим показателем нового прочтения развития и становления успешной личности в современном мире.

Готовность субъекта стремиться к самореализации, пониманию, оценке, переоценке приобретенного опыта самосознания, самопознания обеспечивается активной включенностью человека в информационно-образовательное пространство социума.

Исследователями доказано, что личность утверждается в активной, преобразующей действительности деятельности, в осознании своей способности влиять на развёртывание событий, на ситуации в любой сфере личностного, социально-профессионального взаимодействия. С этой целью необходимо ориентировать личность на развитие потенциала готовности освоения «зоны ближайшего развития» (Л.С. Выготский), четко представлять свои возможности, целенаправленно реализовать себя в будущем [2].

Одной из концепций, раскрывающих различия в осознании отношения к успеху, может являться концепция Э. Эриксона. Согласно теории развития личности Эриксона, развитие продолжается всю жизнь, при этом один этап в случае благополучного разрешения внутренних противоречий приходит на смену другому. Период, когда осознание успеха приобретает лично значимый характер в данной концепции, можно сопоставить с началом пятой стадии по Эриксону, а именно стадию «Идентификации личности и путаницы ролей», что соотносится с подростковым кризисом. Успех для подростка нередко ассоциируется с внешними атрибутами – престижем, наличием дорогой техники, дорогой одежды. В последнее время, в связи с повсеместным доступом к социальным сетям, видна тенденция, утрированного образа успеха. Шоу в YouTube или страницы в социальной сети Instagram, где презентуется видимая роскошь, нередко оказывает негативное влияние на самооценку ребенка. Неспособность к рефлексии по поводу того, почему у того или иного блогера или инфлюенсера, в той же возрастной группе, явные финансовые преимущества вызывают чувство недовольства у подростка и он активно пытается получить те же блага, тем самым подменяя ощущение подлинного успешности и актуализированности, внешними, достаточно сомнительными атрибутами успеха [9].

В данном случае можно зафиксировать зависимость трансформации ценностно-смысловой сферы личности от процесса суггестивного влияния социальных сетей. Но это не значит, что педагог, родитель или психолог должны запрещать подростку пользоваться социальными сетями. Важно корректно и ненавязчиво объяснить ребенку, что образы, которые он видит в соцсетях, нередко, являются искусственными, не отражающими действительной реальность. Необходимо сократить разрыв между Я-реальным и Я-идеальным ребенка, сделать акцент на действительных достижениях: успешность в учёбе, спорте, наличие высоких моральных качеств. Более того, одним из существенных влияний на самооценку подростка, станет принятие и любовь родителей. Несмотря на «поражения», именно родители могут стать фундаментом психологического здоровья своего ребенка [7].

Следующая, стадия начальной зрелости, охарактеризованная Эриксоном как стадия реализации «Близости или одиночества». Шестой стадией жизненного цикла

является начало зрелости – период от конца юности до начала среднего возраста, время ухода и ранние годы семейной жизни. Эриксон, учитывая уже совершившееся на предыдущем этапе осознание «Я» и включение человека в трудовую деятельность, указывает на специфическое для этой стадии содержание, которое заключено между положительным полюсом близости и отрицательным – одиночества.

С близостью дело обстоит так же, как с идентификацией: успех или провал на этой стадии зависит не прямо от родителей, но от того, насколько успешно человек прошел предыдущие стадии. Так же как в случае идентификации, социальные условия могут облегчать или затруднять достижение близости. Это понятие не обязательно связано с сексуальным влечением, но распространяется и на дружбу. Но если ни в браке, ни в дружбе человек не достигает близости, тогда, по мнению Эриксона, делом его становится одиночество – состояние человека, которому не с кем разделить свою жизнь и не о ком заботиться.

Соответственно, меняется вектор отношения к успеху, если раньше успешность заключалась в признании сверстников и атрибутах успеха, то сейчас приобретает важность интимно-личностное общение и дружеские связи. Именно в этом возрасте формируются крепкие дружеские связи. Конечно, мы говорим об общей тенденции, параллельно созданию отношений, человек в это время приобретает профессиональный опыт или проходит этап обучения. Где уже могут быть видны первые признаки направленности на успех личности и сформированность его личных установок на этот счёт. Развитие личностных качеств, новых умений, навыков, ценностей, установок обеспечивает устремленность человека к высокому уровню самореализации в социально-профессиональной сфере, что позволяет личности реализовать свою склонность к социально-трудовой активности, раскрытию всех возможностей.

Седьмая стадия – зрелый возраст, то есть тот период, когда люди прочно связали себя с определенным родом занятий, а их дети стали подростками. На этой стадии появляется новый параметр личности с общечеловечностью на одном конце шкалы и самопоглощенностью – на другом.

Общечеловечностью Эриксон называет способность человека интересоваться судьбами людей за пределами семейного круга, задумываться над жизнью грядущих поколений, формами будущего общества и устройством будущего мира. Такой интерес к новым поколениям не обязательно связан с наличием собственных детей – он может существовать у каждого, кто активно заботится о молодежи и о том, чтобы в будущем людям легче жилось и работалось. Тот же, у кого это чувство сопричастности человечеству не выработалось, сосредоточивается на самом себе и главной его заботой становится удовлетворение своих потребностей и собственный комфорт [9].

В этот период отношение к успеху трансформируется и приобретает характер накопления не материальных, а духовных ценностей. Актуализируется желание оказывать влияние на ту часть реальности, которая может быть изменена субъектом и в случае успешного влияния, происходит понимание своей ценности для общества, нередко – смысла своего существования.

Немаловажно отметить, что именно сознательная воля как выражение практического разума человека рассматривается в психологии как один из главных факторов и движущих элементов достижения успеха. В психологии принято выделять две групп людей, обладающих динамической или инертной волей.

Люди с динамической волей хорошо адаптированы в социальных условиях, легко приступают к реализации своих намерений, умеют создавать комфортные условия для работы, жизни, семьи. Одновременно они часто ведут себя спонтанно, самоуверенно,

ориентируются только на реально существующую ситуацию, принимают достаточно рискованные решения, ставят личностно-значимые, престижные цели и др.

Людей с инертной волей характеризуют возникающие попытки выполнить действие в соответствии со своими намерениями, при невозможности достижения результата возникают тяжелые переживания, что в свою очередь приводит к ошибкам в работе, вызывает неудовольствие окружающих. Наличие стойкого стереотипа восприятия ситуации, самого себя в ней затрудняет эффективную включенность субъекта в осуществление своих намерений. Потребности, цели и чувства упорядочиваются путем подчинения ригидным и упрощенным формам поведения (правилам, законам), стереотипности взглядов на свои возможности и возможности социума.

Как отмечают специалисты, установка формируется и закрепляется только при условии, когда сам человек становится субъектом социальных отношений, профессиональной подготовки, профессионального роста. При этом потребности личности и социальной действительности отражают социальный заказ, востребованность человека в той или иной сфере активности, престижности профессии, возможности саморазвития и др. [8].

На восьмую и последнюю стадию в классификации Эриксона приходится период, когда основная работа жизни закончилась и для человека наступает время размышлений и заботы о подрастающем поколении. Психосоциальный параметр этого периода заключен между полюсами цельности и безнадежности. Ощущение цельности, осмысленности жизни возникает у того, кто, оглядываясь на прожитое, ощущает удовлетворение. Соответственно, данная удовлетворенность может стать косвенным параметром успешности личности. Тот же, кому прожитая жизнь представляется цепью упущенных возможностей и досадных промахов, осознает, что начинать все сначала уже поздно и упущенного не вернуть. Такого человека охватывает отчаяние при мысли о том, как могла бы сложиться, но не сложилась его жизнь.

Можно подытожить, что в современных условиях проблема успеха имеет большую значимость для психологических исследований личности, её установок и осознанной активности. Успешность имеет как внешний уровень, предполагающий достижение материального и социального статуса и благосостояния, так и внутренний (психологический) уровень, связанный с удовлетворенностью личности, её душевным покоем, и аксиологический уровень, соотносящий внутреннюю удовлетворенность, внешние признаки достижения цели с социально-нравственными идеалами общества [1]. Соответственно, проблема ценностно-смысловых ориентиров будущего поколения, изученная на основании отношения последних к успеху и способам его достижения, может стать актуальной в ближайшее время. Поэтому, стоит продолжать поиски в данной научной теме и формировать возможности для междисциплинарного дискурса психологического и педагогического сообщества.

СПИСОК ЛИТЕРАТУРЫ

1. Асмолов А.Г. Психология личности: культурно-историческое понимание развития человека / Александр Асмолов . – 3-е изд., испр. и доп. – М.: Смысл: Издательский центр «Академия», 2007. – 528 с.
2. Выготский Л.С. Психология развития человека / Л.С. Выготский. – М.: «Эксмо», 2004.
3. Крэйн У. Психология развития человека. 25 главных теорий / Уильям Крэйн // Под науч. ред. А.А. Алексеева. – СПб.: Прайм-Еврознак. 2003. – 432 с.
4. Леонтьев А.Н. Деятельность. Сознание. Личность / А.Н. Леонтьев. – М.: Смысл, Издательский центр «Академия», 2004. – 350 с.
5. Маслоу А. Мотивация и личность / А. Маслоу. – СПб.: Евразия, 1999.
6. Обухова Л.Ф. Возрастная психология / Л.Ф. Обухова. – М., 2001.

7. Поливанова К.Н. Психологический анализ кризисов возрастного развития / К.Н. Поливанова // Вопросы психологии. – 1994. – № 1. – С. 61–69.
8. Узнадзе Д.Н. Экспериментальные основы психологии установки / Д.Н. Узнадзе. – Тбилиси, 1961.
9. Эриксон Э. Детство и общество / Э. Эриксон. – СПб., 2000.

Поступила в редакцию 15.06.2021 г.

**CONTENT OF THE MINDSET FOR SUCCESS AT DIFFERENT AGE PERIODS:
COMPARATIVE ANALYSIS**

E.G. Pokotilov

The article provides a comparative analysis of content of the mindset for success at different age periods. The process of transformation of the value-semantic sphere of the individual is considered, depending on the suggestive influence of information sources, social networks in particular. The general analysis of the category of internality in accordance with the development of the personality self-awareness is presented.

Key words: content of mindset for success, age period, globalization, value-semantic changes, self-awareness.

Покотилев Евгений Геннадьевич.

Аспирант кафедры психологии.

ГОУ ВПО «Донецкий национальный университет».

E-mail: e.pokotilov@donnu.ru

Pokotilov Evgenii Gennadievich.

Postgraduate student of Department of Psychology.
Donetsk National University.

E-mail: e.pokotilov@donnu.ru

ПРАВИЛА ДЛЯ АВТОРОВ

1. Для публикации в журнале «Вестник Донецкого национального университета. Серия Д: Филология и психология» принимаются оригинальные научные работы, содержащие результаты исследований в области филологии и психологии. Статьи, опубликованные ранее в других журналах, к рассмотрению не принимаются. Решение о публикации выносится редакционной коллегией журнала после рецензирования. Рукописи, не соответствующие редакционным требованиям, и статьи, не соответствующие тематике журнала, к рассмотрению не принимаются. Если рецензия положительная, но содержит замечания и пожелания, редакция направляет статью авторам на доработку вместе с замечаниями рецензента. Автор должен ответить рецензенту по всем пунктам рецензии. После такой доработки редколлегия принимает решение о публикации статьи. В случае отклонения статьи редакция направляет авторам либо рецензии или выдержки из них, либо аргументированное письмо редактора. Редколлегия не вступает в дискуссию с авторами отклонённых статей, за исключением случаев явного недоразумения. Рукописи авторам не возвращаются. Статья, задержанная на срок более трёх месяцев или требующая повторной переработки, рассматривается как вновь поступившая. Редакция оставляет за собой право проводить редакционную правку рукописей. Корректур статей авторам не высылаются.

2. Рукопись подаётся в одном экземпляре, напечатанном с одной стороны листа бумаги формата А4 (экземпляр подписывается авторами). Объём рукописи, как правило, не должен превышать диапазона 4–8 страниц, включая рисунки, таблицы, список литературы. Страницы рукописи должны быть последовательно пронумерованы. Параллельно с предоставлением рукописи на адреса редколлегии (terkulov@rambler.ru, korobova.lat@gmail.com) высылается во вложении полный текст статьи (в формате WORD или RTF, Office 97-2010) (название файла «(Фамилия автора)_статья», например, «Петров_статья»). В случае невозможности передачи в редколлегию рукописи на электронную почту редакции высылается во вложении полный текст статьи в формате pdf.

ВНИМАНИЕ! ОБЯЗАТЕЛЬНЫЕ ТРЕБОВАНИЯ К ОФОРМЛЕНИЮ СТАТЕЙ:

1. **Основной текст статьи** — шрифт Times New Roman, размер 12 пт., с выравниванием по ширине;
2. **Резюме, список литературы, таблицы, подрисуночные подписи, информация об авторах** — шрифт Times New Roman, размер 10 пт.
3. **Поля зеркальные:** верхнее — 20 мм, нижнее — 25 мм, слева — 30 мм, справа — 20 мм. Междустрочный интервал — одинарный.
4. Абзацный отступ — 1 см.
5. Текст набирается **без** автоматической расстановки переносов (выравнивание по ширине);
6. В тексте допускаются выделения курсивом, жирным шрифтом, разрядкой (**но не подчёркиванием**). Для выделения примеров в тексте используется только курсив, например: Слово *прилагательное* – субстантивированное прилагательное. При необходимости выделения примеров в пределах набранного курсивом предложения, а также для акцентирования внимания на какие-то из примеров – полужирный курсив: *Я памятник себе воздвиг нерукотворный*; слова категории состояния: *хорошо, можно, пора*;
7. Для названий произведений используются «угловые» кавычки: «Война и мир»;

8. Цитирование, прямая речь и т.д. оформляются угловыми кавычками вида «...»; при необходимости использовать кавычки внутри цитаты, внешними должны быть «угловые» кавычки: «... "..."»;

9. Необходимо правильно употреблять тире (–) и дефис (-); различие заключается в размере и наличии пробелов перед и после тире: Жуковский – поэт-романтик; первый знак пунктуационный, второй орфографический;

10. Для обозначения страничных, временных и других интервалов используется не отделённое пробелами от смежных знаков тире: с. 24–26;

11. Если стихотворные тексты печатаются как включение в текст, то стихи разделяются наклонной чертой, а строфы – двумя наклонными чертами:

Ты этого хотел. – Так. – Аллилуйя. / Я руку, бьющую меня, целую. // В грудь, оттолкнувшую – к груди тяну, / Чтоб, удивясь, прослушал тишину. (М. Цветаева. Пригвождена...);

12. Если стихи воспроизводятся с соблюдением строфического оформления, то необходимо использовать следующие параметры: размер шрифта – 12, межстрочный интервал одинарный, абзацный отступ – 4 см.:

*В нем пунша и войны кипит всегдашний жар,
На Марсовых полях он грозный был воитель.
Друзьям он верный друг, красавицам мучитель,
И всюду он гусар.*

(А. Пушкин. К портрету Каверина);

13. Неразрывный пробел (Ctrl+Shift+пробел) обязательно используется:

а. между инициалами и фамилией (между инициалами имени и отчества пробел не используется): В.И. Супрун, Супрун В.И., В. Супрун, Супрун В.

б. после знака «с.» (страница) перед номером страницы (страничным интервалом): в тексте статьи – с. 212, с. 212–218; в библиографическом описании – С. 212–218;

в. после указания на количество страниц в библиографическом описании: 418 с.;

г. в сочетаниях и т.д., и т.п.

3. Текст рукописи должен быть построен по следующей схеме:

– Индекс УДК в верхнем левом углу страницы (без абзацного отступа и без выделения).

– **НАЗВАНИЕ** статьи — полужирный, по центру (прописными буквами без переноса слов);

– Через строчку: копирайт ©, год (точка после года не ставится) (полужирный), (три пробела), инициалы и фамилия (фамилии) автора (авторов): выравнивание по левому краю без абзацного отступа (полужирный курсив).

– На следующей строке: официальное название организации (курсив).

– Через строчку: аннотация на русском языке (10 кегль) объёмом до 500 печатных знаков (с пробелами), которая должна кратко отражать цели и задачи проведённого исследования, а также его основные результаты. **Ключевые слова:** (это словосочетание – курсивом) (3–5 слов).

Образец оформления начала статьи

УДК 811.161.1'373.611

ГЛАГОЛЬНЫЕ КОНСТРУКЦИИ С ПРЕДЛОГОМ ПОД СО ЗНАЧЕНИЕМ СРАВНИТЕЛЬНО-УПОДОБИТЕЛЬНЫМ

© 2016 А. В. Петров

ФГАОУ ВО «Крымский федеральный университет имени В. И. Вернадского»

В статье проанализированы глагольные конструкции с предлогом *под*, имеющим сравнительно-уподобительное значение. В глагольных конструкциях исследованы компоненты логической формулы сравнения, их состав и лексическая наполняемость: отнесённость к именам одушевлённым или неодушевлённым, именам нарицательным или собственным, конкретным или абстрактным, арте- или биофактам.

Ключевые слова: глаголы со значением подобия, глагольные конструкции с предлогом под, сравнительно-уподобительное значение предлога под, логическая формула сравнения.

Для создания отделяющих линий используется инструмент «Границы».

– Через строчку – текст статьи (12 кегль), который включает введение, основную часть и заключение.

Введение: постановка проблемы в общем виде и связь с важнейшими научными и практическими задачами, краткий анализ последних исследований и публикаций, в которых начато решение данной проблемы и на которые опирается автор, выделение нерешённых ранее частей общей проблемы, которым посвящена статья, формулировка цели и задач статьи.

Основная часть: основные материалы исследования с полным обоснованием полученных научных результатов; как правило, содержит такие структурные элементы: постановка задачи, метод решения, анализ результатов.

Заключение: констатация решения поставленных во введении задач, перспективы дальнейших изысканий в данном направлении.

СПИСОК ЛИТЕРАТУРЫ (10 кегль без абзачного отступа). Перечень литературных источников (СПИСОК ЛИТЕРАТУРЫ) приводится общим списком в конце рукописи по алфавиту на языке оригинала в соответствии с ГОСТ 7.1-2003 «Библиографическая запись. Библиографическое описание» и ГОСТ 7.05-2008 «Библиографическая ссылка». Ссылка на источник даётся в квадратных скобках. Ссылки допускаются только на опубликованные работы. Необходимо включение в список как можно больше свежих первоисточников по исследуемому вопросу (не более чем трёх–четырёхлетней давности). Не следует ограничиваться цитированием работ, принадлежащих только одному коллективу авторов или исследовательской группе. Желательны ссылки на современные зарубежные публикации.

В тексте работы **не допускаются** пристрастные и концевые сноски. Ссылка на источник в библиографии оформляется по модели [номер в списке литературы, запятая, с., страница]: [4, с. 23].

Словосочетание **СПИСОК ЛИТЕРАТУРЫ** (Полужирный) выравнивается по левому краю:

СПИСОК ЛИТЕРАТУРЫ

1. Арутюнова Н.Д. Метафора и дискурс / Н.Д. Арутюнова // Теория метафоры. – М.: Наука, 1990. – С. 5–33.
2. Белозерова Е.В. Текстовые реализации лингвокультурных концептов / Е.В. Белозерова // Профессиональная коммуникация: проблемы гуманитарных наук : [сб. науч. тр.]. – Волгоград : ВГСХА, 2005. – Вып. 1. Филология, лингвистика, лингводидактика. – С. 10–17.
3. Леонтьев А.А. Психолингвистические особенности языка СМИ [Электронный ресурс] / А.А. Леонтьев. – Режим доступа: [http : www.genhis.philol.msu.ru/article_286.shtml](http://www.genhis.philol.msu.ru/article_286.shtml) (дата обращения: 25.10.2014).

4. Магера Т.С. Текст политического плаката: лингвориторическое моделирование (на материале региональных предвыборных плакатов): автореф. дисс. ... канд. филол. наук : спец. 10.02.01 «Русский язык» / Т.С. Магера. – Барнаул, 2005. – 18 с.

5. Методология исследований политического дискурса : [сб. научн. тр. / под ред. Васюткина Е. С.] – М.: Мысль, 2000. – 347 с.

– Далее приводится аннотация на английском языке (10 кегль), включающая:

- название статьи (полужирный шрифт – выравнивание по центру),
- через строку: инициалы и фамилия автора (авторов) (полужирный курсив – выравнивание по ширине),
- через строку: аннотация, ключевые слова (словосочетание *Key words*: – полужирный курсив) – выравнивание по ширине.

VERBAL CONSTRUCTIONS WITH THE PREPOSITION 'UNDER' IN THE MEANING OF COMPARISON AND SIMILARITY

A.V. Petrov

The study deals with the constructions formed on the pattern «the verb with the meaning of similarity + preposition *under* with the meaning of comparison and similarity + the noun in the Accusative case». The components of the logical formula of comparison have been considered as well as their structure and lexical characteristics. The following lexical features have been revealed: their relatedness to animate or inanimate names, concrete or abstract names, generic names or proper names, artifacts or bio facts.

Key words: verbs with the meaning of similarity, verbal constructions with the preposition *under*, the preposition *under* in the meaning of comparison and similarity, a logical formula of comparison.

– После аннотации курсивом (10 кегль, выравнивание по левой стороне) делается запись: *Поступила в редакцию xx.xx.20xx г.*

– В конце статьи обязательно параллельно в таблице на русском и английском языках указываются (10 кегль, выравнивание по ширине, без абзацного отступа) следующие сведения об авторах (для каждого автора – отдельная строка):

- Фамилия, имя, отчество полностью (полужирный);
- Ученая степень и звание (без выделения).
- Полное название организации – места работы каждого автора, страна, город (без выделения).
- Должность (без выделения).
- Адрес электронной почты.

В конце каждой строки ставится точка.

Образец:

Петров Александр Владимирович. Доктор филологических наук, профессор. ФГАОУ ВО «Крымский федеральный университет имени В. И. Вернадского». Заведующий кафедрой русского, славянского и общего языкознания факультета славянской филологии и журналистики. E-mail: liza_nada@mail.ru.	Petrov Alexandr Vladimirovich. Doctor of Philology, Professor. Taurida Academy of Crimean Federal University named after V. I. Vernadsky. Head of Russian, Slavic and General Linguistics Department. E-mail: liza_nada@mail.ru.
---	---

4. Отдельным файлом подаётся анкета автора для индексирования и для авторской картотеки «Вестника» (название файла «(Фамилия автора)_сведения», например, «Петров_сведения»):

Для индексирования

	На русском языке	На английском языке
Фамилия, имя, отчество (полностью)		
Учёные степень и звание		

(если имеются)		
Должность		
Организация, в которой работал автор на момент выхода в свет (или написания) статьи		
Подразделение организации		
Город		
Страна		
Адрес организации		
e-mail		
SPIN-код каждого автора, зарегистрированного в РИНЦ (написан в регистрационной анкете автора на сайте www.elibrary.ru)		
Разделы рубрикатора ГРНТИ, отражающие тематическое направление публикации (www.grnti.ru)		
Название статьи		
Аннотация (до 300 печатных знаков)		
Ключевые слова (3–5 слов/словосочетаний)		

Для авторской картотеки

ФИО	
Учёная степень	
Звание	
Место работы	
Должность	
Электронная почта	
Мобильный телефон	

5. В отдельном файле и на отдельном листе подаются **фамилия и инициалы автора**, а также **название статьи на русском и английском языках**. При этом **фамилия и инициалы автора** набираются через неразрывный пробел и с разреженным межбуквенным интервалом (3 пт) (название файла «(Фамилия автора) для_оглавления», например, «Петров_для_оглавления»).

Образец

Петров А. В. Глагольные конструкции с предлогом «под» со значением сравнительно-уподобительным.

Petrov A. V. Verbal constructions with the preposition 'under' in the meaning of comparison and similarity

6. Аспиранты и соискатели вместе со статьёй подают рецензию научного руководителя.

7. Авторы научных статей несут персональную ответственность за наличие элементов плагиата в текстах статей, а также за содержание и достоверность фактов, цитат, имён собственных и других сведений.

8. Плата с авторов за публикацию статей не взимается.

9. Контактная информация:

283001, г. Донецк, ул. Университетская, 24, 1 корпус, Филологический факультет (ауд. 451, 452).

Ответственный редактор: **Теркулов Вячеслав Исаевич**, д-р филол. наук, профессор, заведующий кафедрой русского языка Донецкого национального университета (E-mail: terkulov@rambler.ru).

Ответственный секретарь: **Вильдгрубе Светлана Александровна**, канд. психол. наук, доцент кафедры психологии ДонНУ (E-mail: s.vildgrube@mail.ru).

Технический секретарь: **Коробова-Латынцева Виктория Сергеевна**, преподаватель кафедры русского языка ДонНУ (korobova.lat@gmail.com).

Научное издание

Вестник Донецкого национального университета

Серия Д. Филология и психология

Научный журнал

2021. – № 3

На русском, украинском и английском языках

Технический редактор: В.С. Коробова-Латынцева

Подписано в печать 11.10.21
Формат 60x84/8. Бумага офсетная.
Печать – цифровая. Условн. печ. л. 8.47
Тираж 100 экз. Заказ № _____

Издательство ГОУ ВПО «Донецкий национальный университет»
283001, г. Донецк, ул. Университетская, 24.
Тел.: (062) 302-92-27.

Свидетельство о внесении субъекта издательской деятельности
в Государственный реестр
серия ДК № 1854 от 24.06.2004 г.